

WILLIAMS

J E T T E N D E R S

Owner's Handbook



E V O J E T

THIS MANUAL CONTAINS IMPORTANT INFORMATION AND MUST BE READ BEFORE OPERATING THIS TENDER

ENGLISH

4-31



FRANÇAIS

32-59



ITALIANO

60-87



DEUTSCH

88-115



ESPAÑOL

116-143



WILLIAMSJETTENDERS.COM



EVO JET



OWNER'S HANDBOOK



WILLIAMS
JET TENDERS

Thank You for Choosing a Williams EvoJet

This owner's handbook has been compiled to help you operate your EvoJet with safety and pleasure. It contains details of the boat and equipment fitted, together with information on its operation and maintenance. Please read it carefully and familiarise yourself with the boat before using it.

This Williams EvoJet uses water jet propulsion. If this is your first boat or you are changing to a type of boat you are not familiar with, please ensure for your own safety that you obtain handling and operating experience before assuming command of the boat. Ability to steer is restricted while decelerating. Your dealer, national sailing federation or yacht club will be pleased to advise you of sea schools or competent instructors.

The EvoJet is a high-performance boat. We recommend that a minimum standard of RYA level 2 or ICC (International Certificate of Competency) is attained by the operator prior to taking control of this boat. This manual assumes the operator has acquired this standard of qualification and possesses knowledge of basic seamanship.

On handover, your Williams Sales & Service Centre will guide you through the operating functions and safety features of the boat. Remember to complete and submit your warranty registration form either by post or online at williamsjettenders.com/warranty-submission. Make a reference of the boat's HIN in the box below. Please keep this handbook in a secure place and hand it to the new owner if you sell the boat.

Hull Identification Number (HIN):

The HIN is located on the right hand side of the transom face below the platform step. Record it in the box above.

Included with your EvoJet

Your EvoJet will be delivered with the following items:

- Owner's handbook
- Warranty registration document
- Pre-delivery inspection document
- Service record booklet
- Ignition key (2)
- Kill switch lanyard (2)
- Whistle (*USA specification only*)
- Foot pump
- Inflation adaptor
- 12v electric plug
- Inflatable tube repair kit
- Yanmar engine operator's manual

Boats fitted with optional accessories may be supplied with additional items.

Contents

Safety Information	5	Raising and Lowering the T-Top	18
Before Getting Underway, Operators' and Passengers' Awareness	7	Clean-out Tunnel	20
Water Sports, Operating your Tender	8	Engine Bays	22
General Specifications, Engine Specifications, Classification	10	Exhaust System Flushing	24
Warning Label Locations	11	Bilge Pump, Reboarding the EvoJet	25
General Layout	12	Reversing System, Lifting the EvoJet, Windscreen Care	26
Controls and Instrument Cluster, Fuelling	13	Shaft Seal Lubrication, Routine Maintenance, Servicing	27
New Engine Break-in Period, Safety Check, Before Use, Starting Procedure	14	Winterising/Dry Storage	28
Checking the Oil Level, Warning Lights, Loading, Fire Extinguisher	15	Inspection Maintenance Table	29
Electrical System, Conductor Identification	16	Limited Warranty Certificate	30

Safety Information

Williams Jet Tenders consider the safety of our customers of great importance. We recommend people using our products familiarise themselves with the safety information within the Owner's Handbook.

Always obey the safety labels fitted to the tender and replace them if they become unreadable.

Be aware of local laws and restrictions and never use whilst under the influence of alcohol or any substance which may affect your judgement.



This symbol appears on a number of labels fitted to the tender. The symbol draws your attention to the message and refers you to the Owner's Handbook.



This safety alert symbol appears throughout the Owner's Handbook and appears on various labels fitted to the tender. It means attention, be alert, your safety is involved! Please read and abide by the message that follows the safety alert symbol.

DANGER

Indicates a hazardous situation which, if not avoided, will result in death or serious injury.

WARNING

Indicates a hazardous situation which, if not avoided, could result in death or serious injury.

CAUTION

Indicates a hazardous situation which, if not avoided, could result in minor or moderate injury.



Special Safety Messages

- **Engine exhaust** contains carbon monoxide (CO), which can cause injury or death if inhaled in sufficient quantities. Educate all occupants about the risks and symptoms of CO accumulation and CO poisoning.
 - If at any time, **fuel leaks/odours** are found, do not start the engine. Have the boat serviced by an authorised Williams dealer.
 - **Always keep in mind** that as the throttle is returned to the idle position, less directional control is available. To turn the boat, both steering and throttle are necessary.
 - **This boat has no brake.** Stopping distance will vary depending on initial speed, load, wind and water conditions. Practice stopping and docking in a safe, traffic-free area to have an idea of how long it will take to stop the boat under varying conditions.
 - **Do not start or operate the boat** if any person is not properly seated in a seat intended for use when underway (see page 12) or if a person is nearby in the water.
 - **Crash Stops.** Moving the shift lever quickly from forward to reverse can cause a rapid change in boat speed and trim. After carrying out a 'crash stop' the reverse system should have a full visual inspection.
 - **Do not release the throttle** when trying to steer away from objects. You need throttle to steer. Do not use the boat's reverse to stop.
 - **The boat's jet thrust** can cause injury. Always accelerate slowly, and decelerate in a controlled fashion.
 - **Observe the instructions** on all safety labels. They are there to help assure that you have a safe and enjoyable outing.
- WARNING. Do not exceed** the maximum recommended number of persons. Regardless of the number of persons
 - on board, the total weight of persons and equipment must never exceed the maximum recommend load. This can be found on the builder's plate of the boat and specification further on in this manual. Always use the seats/seating spaces provided.
- **Riding with passenger(s)** or pulling authorised boats, tubes, a skier or a wakeboarder makes the boat handle differently and requires greater skill.
- **Always attach the kill cord.** Should the driver move away from, or be thrown from the helm position, the kill cord will detach from the console and the engine will stop. Detaching the kill cord also allows a crew member or passenger to stop the engine if the driver were to become incapacitated whilst at the helm, e.g. if they fainted.
- **Always check your kill cord works** at the start of each day or session and check it regularly for signs of wear.
- **Do not leave kill cords out** in the elements. Extremes of temperature and UV light will harm the kill cord in the long term.
- **If your kill cord has lost its spiral tension,** replace it.
- **When replacing kill cords,** purchase Williams's own kill cord.
- **The pump tunnel access hatch** leads directly to a rotating driveshaft. Stop the engine and set the battery isolator(s) to "OFF" before opening.

Before Getting Underway

- **Always perform the pre-use inspection** as specified in this book (see page 14).
- **Overloading or an uneven load** can affect manoeuvrability, stability and performance. Do not exceed the data on the builder's plate/capacity label.
- **Regularly inspect the boat**, hull, engine, safety equipment, and all other boating gear and keep them in safe operating condition.
- **Be sure you have at least** the minimum required safety equipment, lifejackets and any additional gear needed for your trip.
- **Check that all lifesaving equipment** is in safe operating condition and easily accessible. Show all passengers where this equipment is and make sure they know how to use it.
- **Keep an eye on the weather.** Check the local weather before departure and be alert to changing conditions. **Beware of offshore winds and currents.**
- **Keep enough fuel on board** for the planned trip. Always verify fuel level before use and during the trip. Apply the principle of $\frac{1}{3}$ of the fuel to reach your destination, $\frac{1}{3}$ to return, and keep $\frac{1}{3}$ in reserve. Allow for changes due to adverse weather or other delays.
- **Keep accurate and up-to-date charts** of the boating area on board. Before getting underway, check water conditions in the planned boating area.
- **Before departure**, inform a responsible person ashore of your plans.

Operators' and Passengers' Awareness

- **Each boat operator** has a responsibility to ensure the safety of his/her passenger(s) and of other water users. Please follow all safety instructions and operate your boat with care.
- **Operation of this boat** by a person under 16 years of age or a person with a disability that impairs vision, reaction time, judgment or operation of the controls is **not** recommended.
- **Never operate a boat** while under the influence of drugs or alcohol. They slow reaction time and impair judgement. Allow only qualified drivers to operate your boat.
- **Remember that sun**, wind, fatigue or illness may impair your judgement and reaction time.
- **At least one passenger** should be able to operate the boat in case the operator is unexpectedly unable to do so.
- **Always use the kill cord** when operating the boat and ensure that all passengers are familiar with its use.
- **Ensure that any operator** and all passengers know how to swim and how to re-board the boat from the water (Please see instructions on how to do so on page 23). If a passenger does not know how to swim, ensure that passenger wears a lifejacket at all times and take extra precautions when boating.

Water Sports

Taking part in any water sport requires increased safety awareness by the participant and the boat operator.

- **If you have never pulled someone** behind your boat before, it is a good idea to spend a few hours as an observer, working with and learning from an experienced driver. It is also important to be aware of the skill and experience of the person being pulled.
- **Always have a second person** on board to observe the person in the water so the driver can concentrate on operating the boat.
- **Both the boat operator and observer** should monitor the location of the tow rope when participating in watersports.
- **A slack tow rope can become entangled** with persons or objects in the boat or in the water, particularly when making a tight turn or circling and cause serious personal injury.
- **Do not tow a load of greater than 300kg** through the ski pole. Otherwise, damage may occur to the ski pole or boat.

Everyone participating in a water sport should observe these guidelines:

- **Be considerate to others** you share the water with.
- **Allow only capable swimmers** to take part in any water sport.
- **Always wear an approved personal flotation device (PFD).** Wearing a

properly designed PFD helps a stunned or unconscious person stay afloat.

- **Have a second person aboard** to observe the person being towed and inform the driver about the participant's hand signals. The driver must give full attention to operating the boat and the waters ahead.
- **Do not tow a person** in any water sport on a short tow rope such that the person inhales exhaust fumes in concentration. Inhalation of concentrated exhaust fumes, which contain carbon monoxide, can result in CO poisoning, personal injury and death.
- **Give immediate attention** to a person who has fallen. He or she is vulnerable in the water alone and may not be seen by other boaters.
- **Approach a person in the water** from the lee side (opposite the direction of the wind). Turn off the engine before coming close to the person.
- **Turn off engine and anchor the boat** before swimming. Participate in water sports only in safe areas. Stay away from other boats, channels, beaches, restricted areas, swimmers, and heavily travelled waterways and underwater obstructions.
- **Swim only in areas designated as safe** for swimming. These are usually marked with a swim area buoy.
- **Do not swim alone or at night.**

Operating Your Tender

 **CAUTION.** Operate the boat with due care and at a speed appropriate to the sea conditions. Be aware of local laws and restrictions. Always carry out a visual check of the boat and its components prior to use. Adhere to the maintenance schedule.

 **WARNING.** This boat uses a water jet propulsion system which may exceed the performance and behave differently to other boats you have

operated in the past. At slower speeds, ability to steer is reduced.

 **WARNING.** The Operator of this boat must be of a suitable age and competence, have read and understood the owner's manual and safety labels, have been familiarised with the correct use of this boat, possess knowledge of basic seamanship and hold the necessary qualifications as required under law.

WARNING. Never permit a guest to operate this boat unless the guest is of suitable age and competence, has read and understood the owner's manual and safety labels, has been familiarised with the correct use of this boat, possesses knowledge of basic seamanship and holds the necessary qualifications as required under law.

WARNING. Never exceed maximum passenger capacity under any circumstances; doing so reduces stability and control.

WARNING. Always wear the appropriate buoyancy aid and ensure all passengers do the same.

WARNING. Always operate prudently according to visibility and water conditions.

WARNING. Never operate the boat under the influence of drugs or alcohol. They will slow down reaction time and impair judgment.

WARNING. Never perform high speed and extreme manoeuvres, which could result in loss of control.

WARNING. Always attach the kill cord to your leg. Removal of the kill cord will stop the engine in the event of an emergency.

WARNING. Ability to steer the boat is restricted while decelerating. Familiarise yourself with the boat's handling.

After running the boat at high speeds it is good practice to allow the engine to idle for a minimum of one minute before switching off, to allow the turbo to cool.

This boat uses a water jet propulsion system and has unique characteristics in steering. The throttle produces thrust from the jet pump, the directional control is provided by opening the throttle and turning the wheel in the direction of your turn. High thrust will turn the boat sharply; low thrust will produce less turning force. There is no rudder, so while underway there is no steering without thrust.

WARNING. Moving the shift lever rapidly from forward to reverse

whilst the tender is traveling at speed (a crash stop) will result in a rapid deceleration and unpredictable handling.

Be aware that occupants of the boat could become unseated during such a manoeuvre.

If weed or debris gets caught in the jet unit during use, cavitation can occur, causing a decrease in forward thrust. If this condition is allowed to continue the engine may overheat, resulting in serious damage. If there is any sign of debris or weeds etc blocking the jet, turn off the engine and follow the steps on page 20 to access the clean out tunnel. **DO NOT make repeated attempts to start your tender if it has been blocked or jammed by debris or rope as engine damage may occur.** In case of difficulty consult your Williams authorised dealer. A full list of authorised dealers/engineers is available at williamsjettenders.com.

RECOVERY

CAUTION. Do not attempt to lift or recover the tender by the transom.

Any stern-up angle will cause water to enter the engine from the exhaust system and will result in serious engine damage.

SEACOCK VALVE

CAUTION. Risk of engine flooding exists. A seacock valve is fitted. The valve must be in the CLOSED position when your tender is being towed and the OPEN position when your tender is being used.

When towing, the seacock valve must be closed, and the reverse bucket must be in the forward/ahead position. **Failure to observe correct valve position will result in serious engine damage.**

MOORING

CAUTION. Do not leave the EvoJet moored for extended periods as this may result in an accumulation of marine growth and a loss of performance.

BEACHING

CAUTION. DO NOT operate in less than 0.95 m/3 ft of water as debris may enter the jet unit. **DO NOT drive the EvoJet onto the beach.** Stop the engine before beaching, as damage to the pump or engine cooling may occur.

After beaching, move the boat into deeper water and rock from side to side several times to remove sand from the intake area. Failure to do so could cause damage to the jet unit.

TRIM



CAUTION. Do not overload the boat.

At all speeds be aware of trim and keep weight evenly distributed.

General Specifications

EvoJet		EvoJet	
Length (OA)*	7.1 m	Fuel	Diesel
Beam (OA)*	2.65 m	Fuel capacity [†]	200 litres
Height (OA)	2.64 m	Seating capacity	13
Draught (fully loaded)	0.52 m	Maximum load capacity [‡]	1105 kg
Dry weight	2000 kg	Tube compartments	5
Yanmar Engine	4LV 250 hp	Design category (CE)	C
Top speed	40 mph/65 kph		

* Dimensions may vary as the inflatable tubes are hand made. † Not all fuel tank capacity may be available, due to boat trim and loading. ‡ See Loading section on page 15.

Engine Specifications

Please refer to the Yanmar Engine Operator's manual for all engine-related information.

Classification

Category C: This craft is designed to operate in winds up to Beaufort force 6 and associated wave heights (significant wave height up to 2 m, see note below). Such conditions may be encountered in exposed inland waters, in estuaries and in coastal waters in moderate weather conditions.

This boat complies with ISO 6185-3. The CE plate is located in the starboard rear footwell. The CE plate is the certification to European Directive 94/25/CE. This boat is also compliant with US Coastguard and ABYC regulations.

NOTE The significant wave height is the mean height of the highest one-third of the waves, which approximately corresponds to the wave height estimated by an experienced observer. Some waves will be double this height.

Warning Label Locations

Warning Labels should be clear and visible at all times. Damaged or worn labels can be reordered from your Authorised Williams Dealer.

- 1 Boarding pole 08-0469
- 2 Fuel system 08-0095
- 3 Fire suppression system 08-0492
- 4 Reverse system 08-0110
- 5 CE plate (Not US) 08-0475
- 6 NMMA capacities (US Only) 08-0497
- 7 EvoJet general information 08-0156
- 8 Reverse system (within engine bay) 08-0110
- 9 Flushing point 08-0477
- 10 Towing valve 08-0479
- 11 Clean-out tunnel (inside hatch) 08-0500
- 12 Reverse system (transom) 08-0110

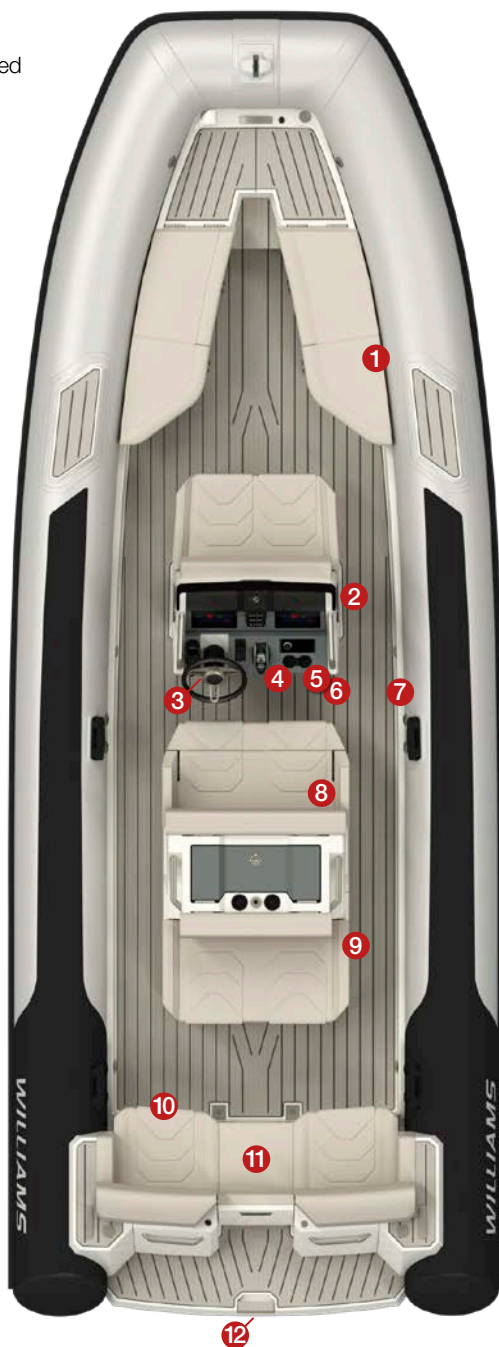

General Layout

- ★ Indicates seating position
- ★ Indicates handholds
- 1 Forward boarding pole socket
- 2 Bow mooring cleat (*strong point*)
- 3 Anchor storage locker
- 4 Tube inflation valves
- 5 Tube over-pressure valves
- 6 Bow Storage Lockers
- 7 Side boarding pole sockets (*under cushion*)
- 8 Fuel fill point
- 9 Fresh water shower fill point (*option*)
- 10 All-round white navigation light socket
- 11 Sidepod mooring cleats (*strong point*)
- 12 Folding aft seat

Image shows EvoJet without fitted T-Top

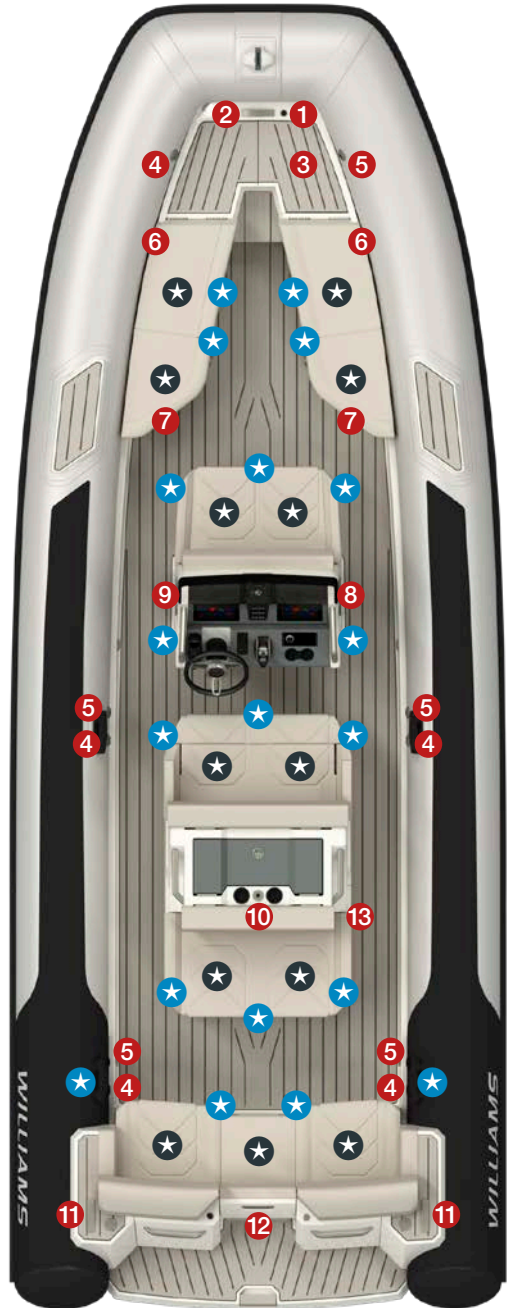

Controls and Instrument Cluster

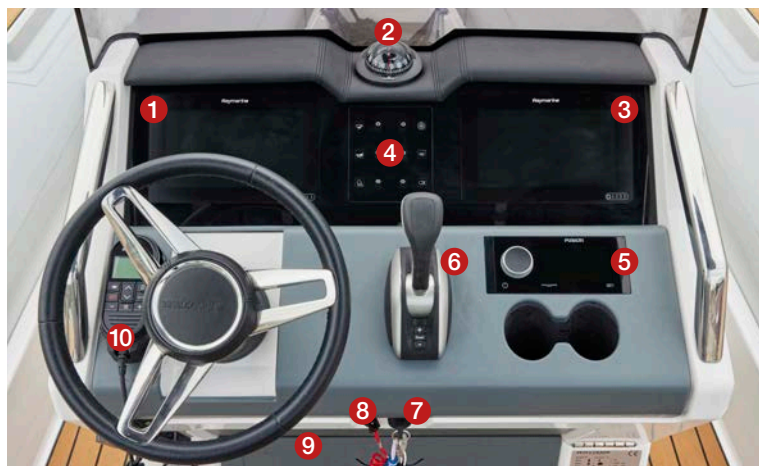

- | | |
|--|--|
| 1 Multi-function display 1 | 6 Throttle/shift control |
| 2 Compass | 7 Ignition switch |
| 3 Multi-function display 2 (if fitted) | 8 Kill cord |
| 4 Switch panel | 9 Manual fire suppression control (behind panel) |
| 5 Music system (if fitted) | 10 VHF radio handset (if fitted) |

Fuelling

As part of its pre-delivery inspection your new EvoJet has been fully tested and drained of fuel. When refuelling use only Diesel fuel.

- Ensure ignition is in OFF position.
- The fuel fill point can be found on the starboard side of the helm.
- Re-fuel in a ventilated area.
- Do not overfill the tank; be careful not to spill fuel.
- Tighten fuel cap securely after re-fuelling.

- Open engine hatch and inspect bilges after re-fuelling.
- The filler cap has an integral breather.

Do NOT hose around the fuel filler area as water may enter the fuel tank.

All Yanmar engines are fitted with a manual fuel primer/pump. This may require pumping at first use or when engine has not operated for extended periods.

New Engine Break-in Period

The way your engine is operated during the first 50 hours of use will play a very significant role in determining its ultimate performance and lifespan. The engine must be operated at suitable speeds and power settings during the break-in period. Refer to Yanmar

engine operator's manuals for information on running the engine during the first 50 hours of operation.

The break-in period is very important and must not be neglected.

Before Use

Tube pressure will fluctuate with temperature. Inflate tubes in sequence to 24.80 Kpa/250 mB/3.6 psi, starting at the rear valves. Failure to observe this will compromise the sea-keeping ability and watertight integrity of the boat. Inflation valves are fitted with quarter-turn locks to enable rapid deflation.



CAUTION. Tubes must be inflated in the correct sequence to prevent over-inflation (rear to forward).

- Set valves to shut and inflate tubes evenly, starting at rear right, rear left, then forward valves.
- Check bilge for fuel or water contamination.
- Check engine cover latches and storage lockers are secure.
- Check seacock is open before use.

Safety Check!



WARNING. ALWAYS attach yourself to the kill cord when the engine is running. As a precautionary measure before setting off, always test kill cord functionality by pulling it away from its switch. The engine should always stop.



WARNING. NEVER operate the boat when bathers are using the boarding ladder, as risk of serious injury exists from the reverse deflector.



WARNING. NEVER investigate the engine bay with the engine running or ignition on. Ensure the boat is in a depth of at least 0.95 m/3 ft of water.

Starting Procedure

- 1 Secure any loose ropes which could get sucked into the jet unit.
- 2 Attach yourself to the kill cord.



WARNING. Personal injury may result if not attached.

- 3 Ensure the shift lever is in neutral position.
- 4 Switch the battery isolator and ignition key to the on position.
- 5 Turn the ignition key until engine starts.

Checking the Oil Level

Wait 10 minutes after engine has stopped to accurately check oil level.

- The oil level should be between the Minimum and Maximum lines on the dipstick (right).
- Use only the recommended grade of oil (SAE 10W30 or SAE 15W40). Refer to Yanmar Engine Operator's Manual.
- **Do not overfill.**

CAUTION. Use of different oil to the specified type may cause seizure or early wear to inner parts, leading to shortening of the engine's service life.

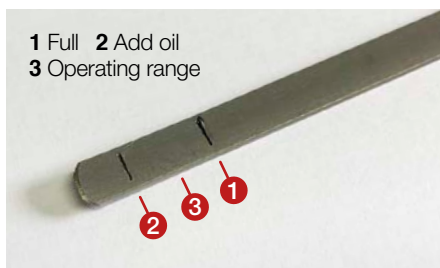

The dipstick has two lines, the top being the upper limit and the bottom being the lower limit.

Loading

WARNING. When loading the craft, never exceed the maximum recommended load. Always load the craft

carefully and distribute loads appropriately to maintain design trim (approximately level). Avoid placing heavy weights high up.

Warning Lights

CAUTION. Risk of engine damage. In the event that a warning lamp or buzzer activates during use, STOP engine

immediately, investigate the cause and/or contact your authorised Williams Dealer.

Fire Extinguisher

The fire extinguisher within the engine bay operates automatically. It can also be activated manually in the event of a fire by opening the main helm panel, removing the safety pin and then pulling the handle towards you.

Inspect system pressure regularly; refer to the extinguisher label for Pressure/Temperature Table. In some conditions the extinguisher may require resetting; this is done by pressing the extinguisher reset button found on the extinguisher display unit. Refer to Engine Bay pictures for the extinguisher's location.

Electrical System

Fuses should only be installed for those accessories fitted.

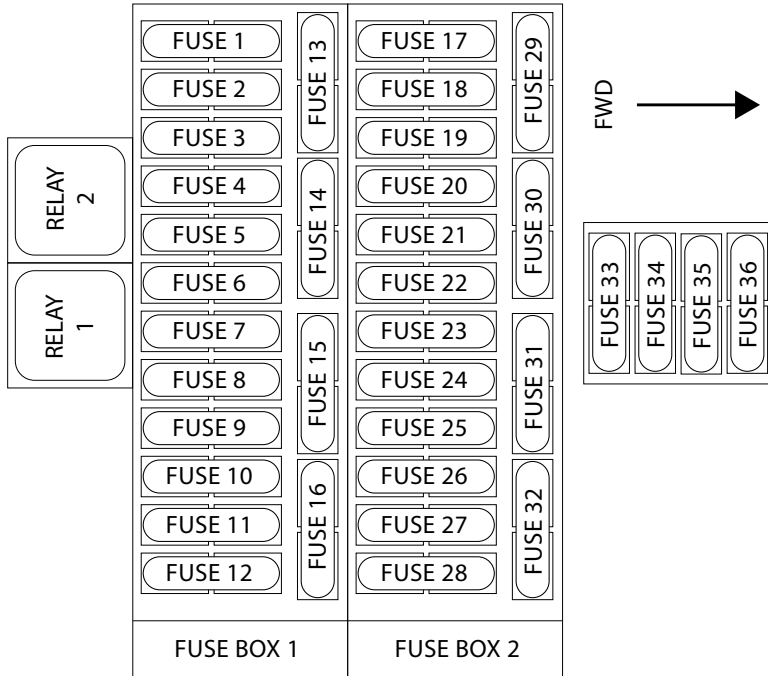

RELAY 1 Underwater Lights

RELAY 2 Reverse Actuator

- | | |
|---|--|
| <p>1 Navigation Lights: BN/BK 5A</p> <p>2 Bilge Pump Switch: GN/GY 7.5A</p> <p>3 Spare: WE/BE</p> <p>4 Horn: BE/BN 5A</p> <p>5 Accessory (docking lights): OE/YW 2A</p> <p>6 Accessory (shower): OE/RD 5A</p> <p>7 Accessory (MFD #2): OE/BN 7.5A</p> <p>8 Accessory (Deck Lights/T-Top Lights): OE/WE 5A</p> <p>9 Accessory (AIS 700): OE/GY 5A</p> <p>10 MFD #1: PK/BE 10A</p> <p>11 VHF radio: PK/BK 7.5A</p> <p>12 CAN Power: PK/BN 5A</p> <p>13 Bilge Pump: GN/BE 10A</p> <p>14 12v Socket (Helm): YW/BK 25A</p> <p>15 Fwd Footwell Pump: GN/PK 10A</p> <p>16 Reverse Actuator (Relay 2): GY/OE 30A</p> <p>17 Music (RA770): PK/OE 15A</p> | <p>18 Engine Bay Lights: BN/GE 5A</p> <p>19 Spare: WE/BK</p> <p>20 Accessory (Camera IP220): PK/GY 3A</p> <p>21 Spare</p> <p>22 USB Socket: PK/GN 5A</p> <p>23 Accessory (Searchlight): BN/GY 10A</p> <p>24 Accessory (Coolbox): WE/BN 15A</p> <p>25 Underwater Lights Switch: BN/OE 5A</p> <p>26 Underwater Lights (Relay 1): BN/VT 10A</p> <p>27 Trim Tab Controls: GY/GN 1.5A</p> <p>28 Spare: GY/BN</p> <p>29 Rear Footwell Pump: GN/BK 10A</p> <p>30 Music (RA770): PK/VT 15A</p> <p>31 Accessory (Bilge Alarm): GN/BN 25A</p> <p>32 12v Socket (Bow Locker): YW/BE 25A</p> <p>33 Remote Battery Switch: RD/GN 10A</p> <p>34 Remote Battery Switch: RD/GY 2A</p> <p>35 Fuse Box #1 Supply: RD/OE 40A</p> <p>36 Fuse Box #2 Supply: RD/PK 40A</p> |
|---|--|

Conductor Identification

This chart sets out the corresponding colour to all abbreviations printed on cables on the craft.

Code	Colour	Code	Colour	Code	Colour
BK	Black	BN	Brown	GY	Grey
GN	Green	OE	Orange	BE	Blue
PK	Pink	VT	Violet	WE	White
LTGN	Light green	RD	Red	YW	Yellow
PE	Purple				

Raising and Lowering the T-Top

⚠ WARNING. Make sure that the cam levers are fully engaged and locked into position prior to getting underway.

⚠ WARNING. The T-Top must be in the folded down position and secured with straps when being transported.

⚠ WARNING. The T-Top has integrated gas struts to aid assembly. Make sure that hands are clear of mechanisms at all times.

TO RAISE THE T-TOP



1 The T-Top should always be raised and lowered by 2 people.



2 Ensure the cam levers are fully pulled out and the locking pin is located inside the supporting arm during both raising and lowering movements.



3 Raise both the T-Top roof and support arms in a slow, controlled movement.

⚠ CAUTION. Gas strut force increases as T-Top nears upright position.



4 Push the cam levers into the supporting arms, rotate 90° to align with the recess and then fold the lever in to fully lock.



5 Release and remove the strap securing the T-Top roof to the supporting arms.



6 Pivot the roof up to the horizontal position.

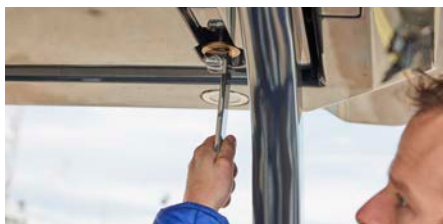

7 Continuing to support the roof on both sides, push the cam levers up into the roof, and rotate the handle 90° to align with the recess.



8 Fold the lever up into the recess to fully lock.

TO LOWER THE T-TOP



1 Attach the stay to the ski pole.



2 Fold the centre aft seat forward and insert ski pole.



3 Remove the seat cushion from the aft engine cover.

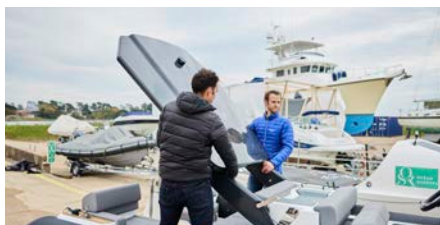

4 Complete steps 2 to 8 from "To Raise The T-Top" in reverse order to lower the T-Top.



5 Secure the T-Top to port and starboard mooring cleats using the supplied strap. Also strap around the roof and legs.

Clean-out Tunnel Instructions

⚠ WARNING. The rotating drive shaft within the pump tunnel can cause severe injury. Ensure both the engine and battery isolators are turned off prior to opening.

TO OPEN CLEAN-OUT TUNNEL



1 Stop the engine and set the battery isolator switch to "OFF". Remove keys from ignition.



2 Move the aft folding seat into the open position.



3 Unlock and open the latches to release the access panel.



4 Rotate the handle ANTI-CLOCKWISE until the end of travel.



5 Move the locking bar marked (A) clear of the tunnel opening.



6 Pull handle upwards to remove plug from the tunnel opening.



7 The pump tunnel may now be accessed.

TO CLOSE CLEAN-OUT TUNNEL



1 Using the alignment markers as a guide, lower the plug into the tunnel opening.



2 Move the locking bar (A) into the closed position.



3 Turn the handle **CLOCKWISE** until the end of travel.

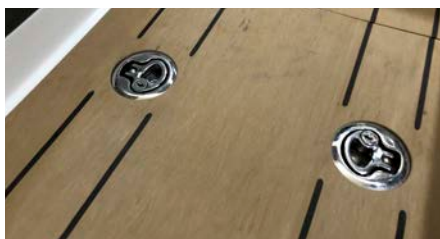

4 Replace the access panel and make sure that the latches are secured and locked.



5 Fold the middle aft seat back to its closed position.

Forward Engine Bay

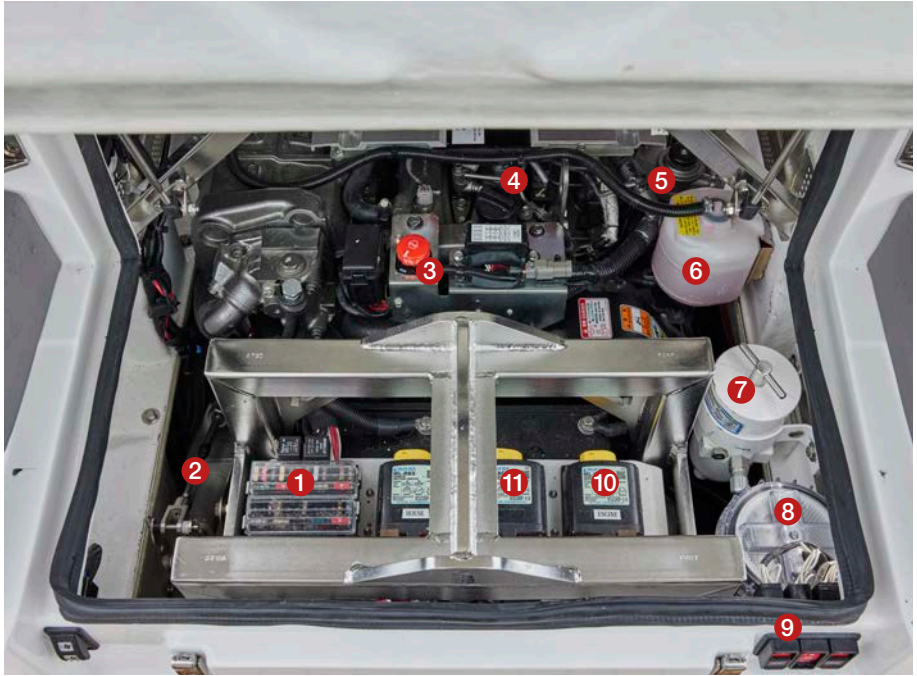

This view shows the engine bay looking towards the rear of the boat.

- 1** Boat system fuses
- 2** Reverse actuator
- 3** Engine emergency stop/run button
- 4** Oil filler cap
- 5** Fuel primer pump
- 6** Coolant expansion tank
- 7** Fuel pre-filter
- 8** Raw water strainer
- 9** Battery isolator switches
- 10** Battery isolators
- 11** Automatic charging relay

Aft Engine Bay

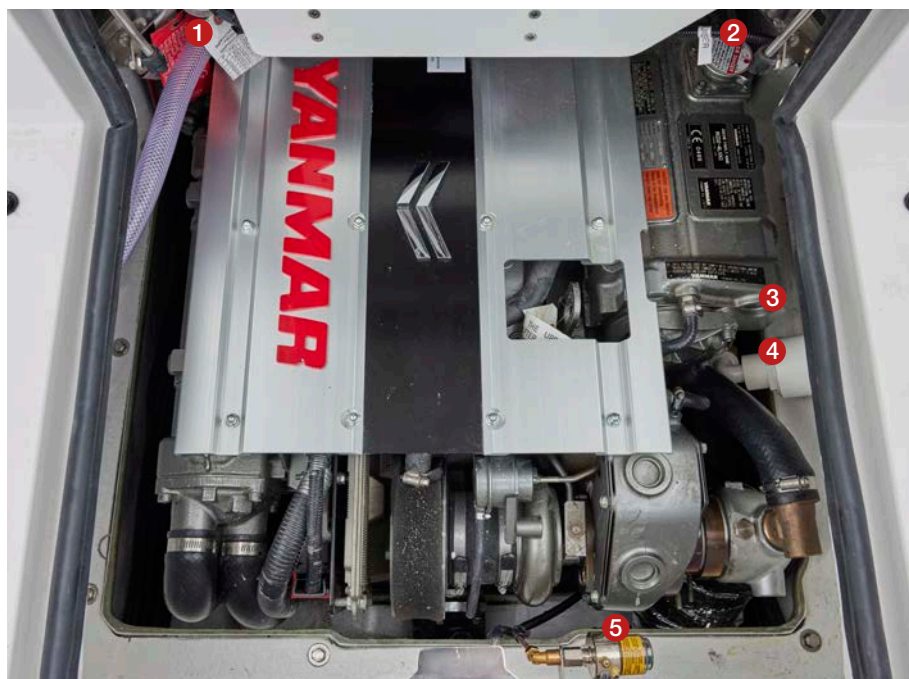

This view shows the engine bay looking towards the front of the boat.

- 1 Fire Extinguisher
- 2 Coolant Pressure Cap
- 3 Engine Oil Dipstick (accessible from side access panel)
- 4 Exhaust System Flush Point (accessible from side access panel)
- 5 Automatic Greaser

Exhaust System Flushing

To prolong engine life it is very important to flush the engine of salt water after use and prior to storage. Failure to carry out flushing will significantly reduce the life of engine components and may invalidate the warranty.

In addition, it is advised to thoroughly wash with fresh water around the jet pump area to remove all salt deposits after use.

Flushing the exhaust system with fresh water is essential to neutralise corroding effects of salt and other chemical products present in water. It will help to remove sand, salt, shells and other particles in water jackets, exhaust system, intercooler (supercharged engines) and hoses.

Exhaust system flushing should be performed when the boat is not expected to be used again the same day or when it is stored for an extended period of time.

CAUTION. Failure to flush the system as necessary will severely damage the exhaust system.

WARNING. Perform the flushing procedure in a well-ventilated area.

Certain components in the engine compartment may be very hot. Direct contact with hot components may result in skin burns. Do not touch any electrical part or the jet pump area when the engine is running.

- 1 Wash the jet pump area with fresh water before commencing the flushing procedure.
- 2 Connect a water hose to the connector located behind the access panel on the starboard side of the engine bay.
Do not turn on water tap at this time.
- 3 Start engine and immediately turn on the water tap.

CAUTION. Always start the engine before opening the water tap. Turn on the water tap immediately after the engine is started to prevent overheating. Never run the engine without supplying water to the exhaust system when the boat is out of the water.



Above: Flushing attachment.

- 4 Run the engine for 90 seconds.

CAUTION. Never run the engine for more than 2 minutes while the boat is out of the water. The driveline seal has no cooling when the boat is out of the water.

- 5 Ensure there is water flowing out of the jet pump while flushing.

IMPORTANT: If water does not flow freely out of the jet pump during flushing, refer to an authorised Williams dealer for service.

- 6 Turn off the water tap.

- 7 Increase engine speed to 3000 rpm for 5 seconds and then stop engine.

CAUTION. Always close the water tap before stopping the engine.

- 8 Disconnect the hose from the flushing attachment.

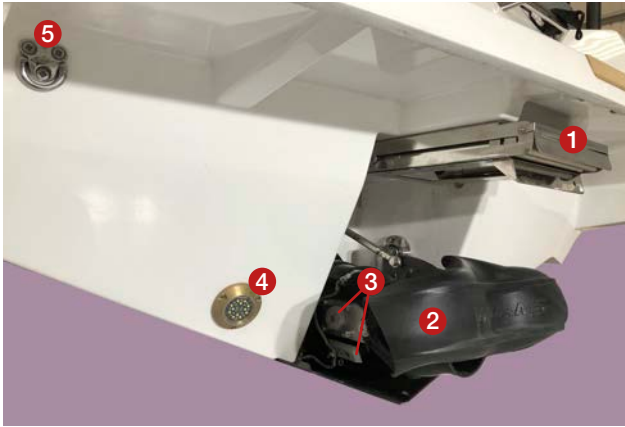

- 1 Extendable bathing ladder
- 2 Reverse bucket
- 3 Jet pump anodes
- 4 Underwater lights (if fitted)
- 5 Tie down point (at each side of hull)

Bilge Pump

The bilge pump operates automatically. It can also be manually turned on by pressing the bilge pump button located on the helm console.

The pump inlet has a mesh which should be regularly checked for any dirt and debris.

Reboarding the EvoJet

- 1 Ensure the engine is off and the kill cord is removed.
- 2 Lift up the retaining flap and pull out the ladder from the underside of the transom.
- 3 Ensure the ladder is fully extended.
- 4 Climb the ladder to access the bathing platform.
- 5 Ensure the ladder is stowed with the retaining flap folded down before moving off.



Reversing System

The forward and reverse operation is powered by an electric actuator located within the engine bay. This item requires no servicing, but cables should be inspected and greased according to the periodic maintenance table.

⚠ WARNING. When moving the throttle/ reverse control from forward to reverse, a delay in the actuator movement will be observed.

MANUAL OVERRIDE OF REVERSING SYSTEM

In the event of a reverse servo failure, there is a manual override facility, which allows the tender to be driven forwards. This operates by means of a lockable pin which can be removed from its normal operating position and secured in the forward bracket, as illustrated.

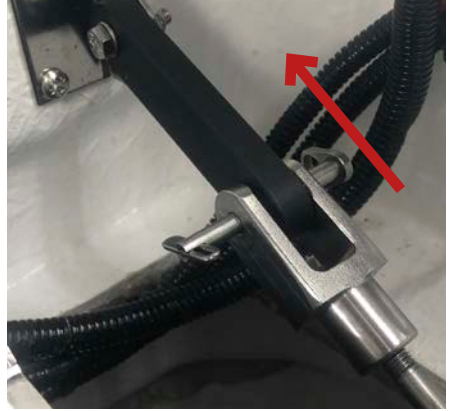

Above: Remove securing pin; manually pull cable forward; secure in forward bracket.

Lifting the EvoJet

The EvoJet may be lifted using the Single Point Lift or Deck Lift Points (both optional). Please refer to the documentation provided with your lifting option for further details.

⚠ WARNING. Risk of injury or death. Always ensure the boat is lifted in a level position.

⚠ WARNING. Risk of injury or death. No persons must be aboard the boat during lifting.

Windscreen Care

The acrylic windscreen should be cleaned often to preserve its attractive appearance. **NEVER use any cleaning product containing ammonia, petrol, alcohol, carbon tetrachloride or acetone, which**

will cause the screen to craze with minute cracks. Use a speciality cleaning product or a mild solution of detergent and fresh water.

Shaft Seal Lubrication

Shaft seal lubrication is provided by an automatic grease unit. Inspect the reservoir level approximately every 10 hours of operation. Use a premium, multipurpose calcium sulphonate grease or equivalent high temperature, high speed bearing grease to re-fill the reservoir. Take care not to over-pressurise the system and DO NOT exceed the maximum level indication.



Routine Maintenance

To ensure long service life and to maintain the tender in safe, good working order, please follow these routine maintenance instructions. Williams cannot accept any responsibility for damage or injury resulting from incorrect maintenance or improper adjustment carried out by the owner.

- 1 Wash all external surfaces regularly with fresh water to remove salt deposits.
- 2 Inspect the automatic grease unit reservoir and refill as required.
- 3 Refer to Yanmar Engine Operator's Manual for full details of the following:
 - a Checking the oil level
 - b Checking the water separating filter
 - c Checking the coolant level
 - d Replacing the oil filter
- 4 Flush the exhaust system after each use (see page 24).
- 5 Apply a good quality marine grease containing Teflon (e.g Quicksilver 101) to all exposed control cables.
- 6 Check bilges for water ingress, oil or fuel contamination and clean if necessary.
- 7 Check condition of anodes around the pump area.
- 8 Slight loss of tube pressure over 24 hours is not unusual. Temperature and atmospheric pressure will affect tube pressures. Check pressures regularly.
- 9 For boats used in tropical environments, the frequency of the routine maintenance should be increased accordingly.

Servicing

The post break-in first service is required at 50 hours. Thereafter, servicing is required according to the Williams and Yanmar maintenance table or yearly, whichever comes first. Consult your authorised Williams dealer for servicing.

For parts and accessories please contact your authorised Williams dealer.

Winterising/Dry Storage

Store the boat covered in a clean, ventilated and dry place that is not affected by major variations in temperature or humidity. **For full information on servicing please refer to the Yanmar Engine Operator's Manual.**

GENERAL

Carry out a thorough inspection of the engine compartment and bilges to ensure they are clean and completely dry. If possible, raise the front of the boat to allow any residual water to drain towards the stern where it can be easily removed.

BUOYANCY TUBE

After each use it is advisable to wash down the tubes with a mild soap and water solution. Prior to storing over the winter periods, the buoyancy tubes must be deflated and hosed down with a mild soap and water solution, removing any small stones and weed from the luffing track, then allowed to dry. Use a proprietary tube cleaner and polish to ensure optimum condition. Store with the tubes lightly inflated where possible.

UPHOLSTERY

Where possible, remove all upholstery from the boat and store in a dry place. Ensure upholstery is cleaned using a proprietary upholstery cleaner and is fully dry before storage.

MAINTENANCE OF THE HULL AND DECK

Wash the deck in warm water after use, using a mild detergent and hose down to remove sand etc. The hull and deck should be regularly polished using a good quality gelcoat polish to minimise fade and UV chalking.

BATTERY

The battery used in the EvoJet is of the dry cell type. This means that the electrolyte content is absorbed in a special fabric which requires no topping up and is leakproof in any position. When the boat is not being used for an extended period of time, disconnect the earth terminal. A trickle-charging device, such as an *Accumate*, will extend battery life.

T-TOP

Check all cams lock fully and adjust as necessary. Check for any free play in pivots.

FUEL SYSTEM

Fuel can contain sediment and water which will adversely effect the running of the engine. The fuel tank, fuel filter and fuel separating filter should all be cleaned/replaced according to the schedule described in the Yanmar Engine Operator's Manual.

COOLING SYSTEM

Flush the open loop water circuit to remove salt, sand, shells and other contaminants that may be trapped in the raw water cooling circuit (refer to Exhaust System Flushing section).

Measure the anti-freeze content of the engine coolant with a commercially available anti-freeze tester. A 50/50 mixture of distilled water to propylene glycol provides sufficient frost protection to approx. -37°C.

ENGINE OIL CHANGE

It is important to change the oil. Used engine oil contains water, unburned fuel and small metal particles. When old oil is left in the engine for long periods, corrosion and degradation of bearings within the engine may occur. Refer to the Yanmar Engine Operator's Manual for full information.

GREASE CABLES

Grease all control cables at both ends and exercise to ensure good coverage

GENERAL CORROSION PROTECTION

Apply *Vaseline*, dielectric grease or a similar white grease to upholstery press studs and the running light pole base. Use maintenance spray on key switch. Apply a proprietary corrosion guard to the engine, electrical connections, under the helm and around the jet pump area.

Inspection and Maintenance Table

● Check or clean ● Replace

Please refer to the *Yanmar Engine Operator's Manual* for specific engine maintenance schedule.

	Procedure	Every use	Regular intervals (hours)				End of year
			50	250	500	1000	
Control cables	Check operation. Lubricate if necessary		●				●
Reverse system	Check and adjust if necessary		●				●
Reverse cable grease nipple	Check and lubricate if necessary						●
Hoses (fuel & water)	Replace every 2 years or 2000 hrs, whichever comes first						
Pump anodes	Check/replace		●				●
Shaft seal & reservoir	Check and lubricate if necessary	●					●
Bilge pump	Check operation	●					●
Bilge	Inspect/Clean		●				●
Footwell sump pump	Check operation and clean						●
Navigation lights	Check operation	●					●
Electrical connections	Clean/lubricate		●				●
Impeller/ Jet pump	Check condition		●				●
Battery	Check condition						●

Limited Warranty Certificate

WILLIAMS JET TENDERS LTD. LIMITED WARRANTY CERTIFICATE

Williams Jet Tenders ("Williams") undertake a PDI (pre-delivery inspection) on all new boats before shipment from factory. Williams will provide for repairs to their inflatable boats during the specific warranty periods provided herein, in accordance with the following terms, conditions and limitations. Registration of a Williams boat – Each Williams boat is supplied to the original customer with a registration card. The limited Warranty contained herein shall not take effect and shall be deemed null and void unless the original owner submits a completed registration card to Williams Jet Tenders Ltd, Unit 2 Vogue Business Park, Berinsfield, Oxon OX10 7LN UK within 10 days from the date of original registration. The registration can also be completed online at www.williamsjettenders.com. Williams approved dealers shall be entitled to store boats for a period of up to 6 months prior to registration provided that: a) the boats are stored in original packaging in accordance with Williams guidelines; b) registration is recorded upon handover with delivery hours only.

WARRANTY COVERAGE:

Williams warrants to the original private purchaser of a properly registered craft which has been maintained and serviced according to Williams recommended schedules that: a) Hypalon Tubes: all seams of the tubes, inflation valves, and the fabric used in the construction of the tube shall be free from defects in material and workmanship for a period of 2 years from the date of the original registration; b) the fabric of the tube shall be free from deterioration affecting serviceability (i.e. cracking, porosity, but not discolouration, fading or chaffing) for a period of 3 years from the date of the original registration; c) the fibreglass hull shall be free from defects in material and workmanship for a period of 3 years from the date of the original registration; d) deck and helm components which are spray finished shall be free from blistering for a period of 1 year provided that at no time the boat is shrink wrapped in polythene; e) all components fitted to the boat at the Williams factory or subsequently replaced under warranty shall be free from defects in material and workmanship for a period of 3 years from the date of the original registration. The warranty period for commercial use will be 6 months from the date of original registration. The obligation of Williams under this Limited Warranty is limited to repairing or replacing, as Williams may elect at its sole discretion, any parts that prove, in Williams' sole judgement, to be defective in material or workmanship. THIS LIMITED WARRANTY SHALL BE THE ORIGINAL PURCHASER'S SOLE AND EXCLUSIVE REMEDY.

WHAT IS NOT COVERED:

This Limited Warranty shall not apply to, a) normal wear and tear; b) normal maintenance and cleaning as described in the owner's handbook c) any minor boat damage, including but not limited to, gel coat crazing, fading or blistering; d) any damage to Williams boats due to negligence, accident, misuse, alteration, improper operation, collision, fire, theft, vandalism, riot, explosion, objects striking the boat, acts of God, improper maintenance and storage; e) damage caused by improper use of cleaning products. f) any damage caused by towing a Williams boat, any damage caused by lifting or recovering a Williams boat; g) tubes exposed to harsh or corrosive chemicals; h) metal component corrosion caused by insufficient freshwater cleaning and polishing. i) any parts installed by anyone other than Williams factory personnel; j) any damage caused by aftermarket parts; k) Williams boats purchased for commercial/governmental use; l) any work carried out on a Williams boat by an unauthorised service centre and/or without Williams' prior approval; m) labour, freight, delivery, lifting/recovery, storage or other similar charges; n) defects caused or worsened by failure to adhere to the instructions concerning the treatment, maintenance and care of the boat; o) bacteria or mould growth on tube or upholstery material. p) damage caused by water ingestion. Sometimes equipment installed on a Williams boat (such as electronics) carry their own individual warranties provided by their respective manufacturers. In such cases any warranty claims regarding those parts must be

directed to those manufacturers and not Williams. Williams reserves the right to make warranty coverage contingent upon proof of proper maintenance. q) damage caused by yacht launch systems that are not designed and installed to a Williams approved specification, or defective due to lack of maintenance. r) any damage caused by raw water coolant blockage. This includes but is not limited to, overheat damage to engine and exhaust system, water ingress due to the overheat or salt build-up in the exhaust system due to insufficient freshwater flushing. s) a boat which has been serviced by an engineer or company which is not authorised and accredited by Williams Jet Tenders.

HOW TO OBTAIN WARRANTY REPAIR:

Prior to any work being commenced on a Williams boat, the warranty claim must be approved in writing by Williams Jet Tenders Ltd. In order to obtain warranty repair approval, the original owner must send written notification, along with a copy of the bill of sale, and photograph depicting the damage and/or defect sought to be repaired to Williams Jet Tenders Ltd, Unit 2 Vogue Business Park, Berinsfield, Oxon OX10 7LN. U.K. If Williams finds that the specific defect and/or damage is covered under this Limited Warranty, Williams will advise the owner in writing where to send (via pre-paid freight) the boat or part(s) for repair or replacement. In many cases, the local authorised Sales and Service Centre may be utilised for repairs. In others, the boat or parts must be repaired by Williams personnel only. Williams does not assume any liability for any work performed on a Williams boat at an unauthorised Service Centre and/or without Williams' prior approval. All parts replaced under this Limited Warranty become the property of Williams.

MISCELLANEOUS:

Williams does not authorise any person to create for it any other obligation or liability in connection with its boats. THIS LIMITED WARRANTY AND WILLIAMS' OBLIGATION HEREUNDER IS IN LIEU OF ALL WARRANTIES EXPRESS OR IMPLIED, INCLUDING WITHOUT LIMITATION THE WARRANTIES OF MERCHANTABILITY AND FITNESS FOR A PARTICULAR PURPOSE. Williams will not be liable for any incidental or consequential damages resulting from breach of this limited warranty, including without limitation, loss of inflatable boat use, storage, payment for loss of time, inconvenience, boat rental expense, and local taxes required on warranty repairs. Williams reserves the right to alter models, change colours, specifications, materials, equipment, component parts, prices or cease production of certain models at any time without prior notice, and such changes, alterations, or cessation shall be made without Williams incurring any obligations to equip or modify inflatable boats produced prior to the date of such changes or alterations. This Limited Warranty shall be governed by and construed and enforced in accordance with UK Law.

RETAIL PARTS LIMITED WARRANTY

Williams offer a limited 1 year warranty on all retail sold parts.

If the part you have purchased is faulty, we may offer a repair, exchange or refund as appropriate. All parts must be fitted by an authorised Williams Sales and Service Centre.

The Williams Retail Parts Limited Warranty does not offer the provision of breakdown assistance and does not cover the cost of labour incurred in fitting the repaired or replacement part or the costs arising from any consequential damage to the Tender.

To claim under the Williams Parts Warranty, you must return the part with a description of the defect, provide the original invoice from the authorised Williams workshop and specify the purchase date, part number and part serial number (if stated on the part). Any replacements or credits will be processed following inspection of the part.

Félicitations pour avoir choisi un EvoJet Williams

Ce manuel du propriétaire a été élaboré afin de vous aider à utiliser votre EvoJet en toute sécurité. Il contient un descriptif détaillé du bateau et de ses équipements ainsi que des informations sur son utilisation et sa maintenance. Prenez le temps de le lire attentivement pour vous familiariser avec votre nouveau bateau avant de l'utiliser.

L'EvoJet Williams utilise un mode de propulsion à jet d'eau. S'il s'agit de votre premier bateau ou que vous changiez pour un bateau qui ne vous est pas familier, veuillez vous assurer, pour votre propre sécurité, d'acquérir les compétences nécessaires à son maniement et à son utilisation avant d'en assumer le commandement. La manœuvrabilité est limitée au cours de la décélération. Votre concessionnaire ou l'importateur seront heureux de vous diriger vers un club nautique ou des instructeurs compétents.

Cet EvoJet Williams utilise un mode de propulsion à jet d'eau. S'il s'agit de votre premier bateau ou que vous changiez pour un bateau qui ne vous est pas familier, veuillez vous assurer, pour votre propre sécurité, d'acquérir les compétences nécessaires à son maniement et à son utilisation avant d'en assumer le commandement. La direction est limitée au cours de la décélération. Votre concessionnaire ou l'importateur seront heureux de vous diriger vers un club nautique ou des instructeurs compétents.

Lors de la remise de votre bateau, le centre des ventes et de service de Williams vous guide à travers les fonctions d'utilisation et les dispositifs de sécurité du bateau. N'oubliez pas de remplir et de soumettre votre formulaire d'enregistrement de garantie soit par la poste ou en ligne à williamsjettenders.com/warranty-submission. Faites référence au numéro d'identification de coque (HIN) du bateau dans la case ci-dessous. Merci de conserver ce manuel en lieu sûr et de le donner au nouveau propriétaire à la vente du bateau.

Numéro d'identification de coque (HIN) :

Le numéro d'identification de coque (HIN) est situé sur le côté droit du tableau arrière en dessous de la marche de la plateforme. Inscrivez-le dans la case ci-dessus.

Inclus avec votre EvoJet

Votre EvoJet sera livré avec les éléments suivants :

- Manuel du propriétaire
- Document d'enregistrement de la garantie
- Document d'inspection avant livraison
- Carnet d'entretien
- Clé de contact (2)
- Cordon d'arrêt (2)
- Sifflet (*Spécification USA uniquement*)
- Pompe à pied
- Adaptateur de gonflage
- Prise électrique 12 V
- Kit de réparation de boudin gonflable
- Guide de l'utilisateur du moteur Yanmar

Les bateaux équipés avec des accessoires en option peuvent être fournis avec des éléments supplémentaires.

Table des matières

Informations de sécurité	33	Système électrique	44
Avant de se mettre en route, Sensibilisation des utilisateurs et des passagers	35	Identification des Conducteurs	45
Sports aquatiques, Utilisation de votre embarcation annexe	36	Relevez et abaissez le T-Top	46
Spécifications générales, Spécifications du moteur, Classification	38	Tunnel de nettoyage	48
Emplacement des étiquettes d'avertissement	39	Compartiments moteur	50
Implantation générale	40	Rinçage du système d'échappement	52
Commandes et groupe d'instruments, Remplissage carburant	41	Pompe de cale, Remontée à bord de l'EvoJet	53
Période de rodage du moteur neuf, Vérification de sécurité, Avant l'utilisation, Procédure de démarrage	42	Système de marche arrière, Levage de l'EvoJet, Soins du pare-brise	54
Vérification du niveau d'huile, Voyants d'alarme, Chargement, Extincteur	43	Lubrification du joint d'arbre, Maintenance de routine, Entretien	55
		Hivernage/Stockage au sec	56
		Tableau d'inspection et de maintenance	57
		Certificat de garantie limitée	58

Informations de sécurité

Williams Jet Tenders considère la sécurité de ses clients d'une grande importance. Nous recommandons aux personnes utilisant nos produits de se familiariser avec les informations de sécurité contenues dans le manuel du propriétaire.

Respectez toujours les étiquettes de sécurité fixées sur l'embarcation et remplacez-les si elles deviennent illisibles.

Soyez au courant des lois et des restrictions locales et ne l'utilisez jamais sous l'influence de l'alcool ou toute autre substance qui peut affecter votre jugement.



Ce symbole apparaît sur un certain nombre d'étiquettes fixées à l'embarcation. Ce symbole devrait attirer votre attention sur le message et vous référer au manuel du propriétaire.



Ce symbole d'alerte de sécurité apparaît tout au long de ce manuel d'utilisation et apparaît sur différentes étiquettes fixées à l'embarcation.

Cela signifie attention, soyez vigilant(e), votre sécurité est concernée ! Veuillez lire et respecter le message qui suit le symbole d'alerte de sécurité.

DANGER

Indique une situation dangereuse qui, si elle n'est pas évitée, entraînera la mort ou des blessures graves.

AVERTISSEMENT

Indique une situation dangereuse qui, si elle n'est pas évitée, pourrait entraîner la mort ou des blessures graves.

ATTENTION

Indique une situation dangereuse qui, si elle n'est pas évitée, pourrait entraîner des blessures légères ou de gravité modérée.



Messages spéciaux de sécurité

- **L'échappement du moteur** contient du monoxyde de carbone (CO), qui peut causer des blessures ou la mort en cas d'inhalation en quantité suffisante. Éduquer tous les occupants sur les risques et les symptômes de l'intoxication et de l'empoisonnement au CO.
- Si, à tout moment, **des fuites de carburant / odeurs** sont constatées, ne démarrez pas le moteur. Faites entretenir le bateau par un concessionnaire officiel Williams.
- **Gardez toujours à l'esprit** que lorsque l'accélérateur retourne à la position de ralenti, moins de contrôle directionnel est disponible. Pour faire tourner le bateau, à la fois la direction et l'accélérateur sont nécessaires.
- **Ce bateau n'a pas de frein.** La distance de freinage varie en fonction de la vitesse initiale, de la charge, du vent et des conditions aquatiques. Pratiquez l'arrêt et l'amarrage dans une zone sûre, libre de trafic pour avoir une idée de combien de temps il faudra pour arrêter le bateau dans différentes conditions.
- **Ne démarrez pas ou n'utilisez pas le bateau** si une quelconque personne n'est pas placée correctement dans un siège conçu pour être utilisé en route (voir la page 40) ou si une personne est à proximité, dans l'eau.
- **Arrêts en catastrophe.** Le déplacement du levier rapidement de marche avant en marche arrière, entraînera une décélération rapide et modifiera l'assiette du bateau. Après avoir effectué un « arrêt en catastrophe », le système de marche arrière doit faire l'objet d'une inspection visuelle complète.
- **La poussée de jet du bateau** peut causer des blessures. Accélérez toujours lentement et décélérez de façon contrôlée.
- **Ne relâchez pas l'accélérateur** lorsque vous essayez de vous éloigner loin des objets. Vous avez besoin de l'accélérateur pour tourner. N'utilisez pas la marche arrière du bateau pour l'arrêter.
- **Observez les instructions** sur toutes les étiquettes de sécurité. Elles sont là pour vous aider à garantir que vous avez une sortie agréable et en toute sécurité.
- **AVERTISSEMENT. Ne dépassez pas** le nombre maximum de personnes recommandé. Quel que soit le nombre de personnes à bord, le poids total des personnes et des équipements ne doit jamais dépasser la charge maximale recommandée. Cela peut être trouvé sur la plaque du constructeur du bateau et les spécifications plus loin dans ce manuel. Utilisez toujours les sièges/places assises fournis.
- **L'excursion avec des passager(s)** ou la traction d'autres bateaux, boudins, un skieur ou un planchiste nautique fait que le bateau se gère différemment et nécessite une plus grande compétence.
- **Fixez toujours le cordon d'arrêt.** Dans l'éventualité à laquelle le pilote s'éloigne ou est éjecté de la position de barre, le cordon d'arrêt se détache de la console et le moteur s'arrête. Détacher le cordon d'arrêt permet aussi à un membre d'équipage ou à un passager d'arrêter le moteur si le pilote se trouvait dans l'incapacité de le faire étant à la barre, par ex. s'il s'évanouissait.
- **Vérifiez toujours que votre cordon d'arrêt fonctionne** au début de chaque journée ou session et vérifiez-le régulièrement pour l'absence de signes d'usure.
- **Ne laissez pas les cordons d'arrêt** à la merci des éléments. Des conditions extrêmes de température et de rayons UV nuiront au cordon d'arrêt à long terme.
- **Si votre cordon d'arrêt a perdu sa tension en spirale,** remplacez-le.
- **Lors du remplacement des cordons d'arrêt,** faites l'achat du cordon d'arrêt propre au fabricant Williams.
- **La trappe d'accès au tunnel de pompage** mène directement à un arbre d'entraînement rotatif. Arrêtez le moteur et mettez le(s) isolateur(s) de batterie sur « OFF » avant d'ouvrir.

Avant de se mettre en route

- **Effectuez toujours l'inspection de préutilisation** comme indiqué dans ce manuel (voir page 42).
- **Une surcharge ou une charge inégale** peut affecter la maniabilité, la stabilité et les performances. Ne dépassez pas les données indiquées sur la plaque/l'étiquette de capacité du constructeur.
- **Inspectez régulièrement le bateau**, la coque, le moteur, les équipements de sécurité et tous les autres accessoires nautiques et gardez-les en bon état d'utilisation.
- **Gardez un œil sur la météo.** Vérifiez la météo locale avant le départ et soyez attentif à l'évolution des conditions. **Méfiez-vous des vents du large et des courants.**
- **Gardez suffisamment de carburant à bord** pour le voyage planifié. Vérifiez toujours le niveau de carburant avant l'utilisation et pendant le voyage. Appliquez le principe de $\frac{1}{3}$

du carburant pour atteindre votre destination, $\frac{1}{3}$ pour revenir, et gardez $\frac{1}{3}$ en réserve. Autorisez des changements dus à de mauvaises conditions météorologiques ou à d'autres retards.

- **Assurez-vous d'avoir au moins** le minimum d'équipements de sécurité requis, de gilets de sauvetage et tout les équipements supplémentaires nécessaires pour votre voyage.
- **Vérifiez que tous les équipements de sauvetage** sont en état d'utilisation et facilement accessibles. Montrez à tous les passagers où ces équipements se trouvent et assurez-vous qu'ils savent comment les utiliser.
- **Gardez des cartes précises et à jour** à bord concernant la zone de navigation. Avant de vous mettre en route, vérifiez les conditions aquatiques dans la zone de navigation prévue.
- **Avant le départ**, informez de vos plans une personne responsable restant à terre.

Sensibilisation des utilisateurs et des passagers

- **Chaque utilisateur de bateau** a une responsabilité de garantir la sécurité de ses passagers et des autres usagers sur l'eau. Veuillez suivre toutes les consignes de sécurité et utilisez votre bateau avec précaution.
- **L'utilisation de ce bateau** par une personne de moins de 16 ans ou une personne présentant une déficience qui altère sa vision, ses temps de réaction, son jugement ou l'utilisation des commandes **n'est pas recommandée.**
- **N'utilisez jamais le bateau** si vous avez consommé de l'alcool ou de la drogue. Cela ralentit votre temps de réaction et altère votre jugement. Autorisez uniquement des pilotes qualifiés à conduire votre bateau.
- **N'oubliez pas que le soleil**, le vent, la fatigue ou la maladie peut altérer votre jugement et votre temps de réaction.

- **Au moins un passager** doit être en mesure d'utiliser le bateau au cas où l'utilisateur n'est soudainement pas en mesure de le faire.
- **Utilisez toujours le cordon d'arrêt** lors de l'utilisation du bateau et assurez-vous que tous les passagers sont familiers avec son utilisation.
- **Assurez-vous que tout utilisateur** et tous les passagers savent nager et connaissent la façon de remonter à bord du bateau s'ils sont à l'eau (veuillez voir les instructions sur la façon de le faire à la page 53). Si un passager ne sait pas nager, assurez-vous que le passager porte un gilet de sauvetage en tout temps et prenez des précautions supplémentaires lors de la navigation de plaisance.

Sports aquatiques

Participer à un sport aquatique requiert une plus grande conscience de la sécurité par le participant et l'utilisateur du bateau.

- **Si vous n'avez jamais tiré quelqu'un** derrière votre bateau, c'est une bonne idée de passer quelques heures en tant qu'observateur, en travaillant et apprenant d'un conducteur expérimenté. Il est également important de connaître les compétences et l'expérience de la personne devant être tractée.

- **Ayez toujours une deuxième personne** à bord pour observer la personne dans l'eau, de sorte que le conducteur puisse se concentrer sur l'utilisation du bateau.

- **L'utilisateur de bateau et l'observateur** doivent surveiller l'emplacement de la corde de remorquage lors de la participation à des sports aquatiques.

- **Un mou de la corde de remorquage peut s'emmêler** avec des personnes ou des objets dans le bateau ou dans l'eau, en particulier lors d'un virage serré ou d'un cercle et causer de graves blessures.

- **Ne tirez pas de charge supérieure à 300 kg** avec le mât. Sinon, le mât ou le bateau risque d'être endommagé.

Tous les participants à un sport aquatique doivent respecter ces lignes directrices :

- **Soyez attentif à d'autres avec lesquelles** vous partagez l'eau.

- **N'autorisez que les nageurs capables à prendre part à tout sport aquatique.**

- Portez toujours un **vêtement de flottaison individuel (VFI)**. Le port d'un VFI bien conçu

aide une personne sans connaissance ou assommée à rester à flot.

- **Ayez une deuxième personne à bord** pour observer la personne remorquée et informer le conducteur des signaux gestuels. Le conducteur doit porter toute son attention à l'utilisation du bateau et aux eaux à l'avant.

- **Ne remorquez pas une personne** dans n'importe quel sport aquatique avec une corde courte de sorte que la personne inhale les vapeurs d'échappement en concentration. L'inhalation de vapeurs d'échappement concentrées, qui contiennent du monoxyde de carbone, peut entraîner une intoxication au CO, des blessures et la mort.

- **Accordez une attention immédiate** à une personne qui est tombée. Il ou elle est vulnérable l'eau et peut ne pas être vue par d'autres plaisanciers.

- **Abordez une personne dans l'eau** du côté sous le vent (face à la direction du vent). Arrêtez le moteur avant de venir près de la personne.

- **Arrêtez le moteur et ancrez le bateau** avant la baignade. Ne participez pas à des sports aquatiques uniquement dans les zones de sécurité. Restez à l'écart des autres bateaux, des canaux, des plages, des zones réglementées, des nageurs, des voies d'eau fréquentées et des obstacles sous-marins.

- **Nagez seulement dans des secteurs désignés comme sûrs** pour la baignade. Ceux-ci sont habituellement marqués avec une bouée de zone de baignade.

- **Ne nagez pas seul ou la nuit.**

Utilisation de votre embarcation annexe

 **ATTENTION. Adoptez une conduite responsable et une vitesse appropriée à l'état de la mer.** Renseignez-vous sur la législation et les restrictions locales. Faites toujours un contrôle visuel du bateau et de ses équipements avant de l'utiliser. Respectez le programme de maintenance.

 **AVERTISSEMENT. Ce bateau utilise un système de propulsion à jet d'eau pouvant outrepasser les performances et réagir différemment par rapport à d'autres bateaux que vous avez utilisés dans le passé. à des vitesses plus lentes, la manœuvrabilité est réduite.**

AVERTISSEMENT. L'utilisateur de ce bateau doit avoir l'âge et les compétences requis, avoir lu et compris le manuel du propriétaire et les étiquettes de sécurité, savoir utiliser correctement ce bateau, posséder les connaissances élémentaires de navigation et avoir les qualifications exigées par la loi.

AVERTISSEMENT. Ne dépassez jamais le maximum de capacité en passagers en toutes circonstances ; cela réduit la stabilité et la commande.

AVERTISSEMENT. Portez toujours l'aide à la flottabilité appropriée et assurez-vous que tous les passagers font de même.

AVERTISSEMENT. Ne conduisez jamais le bateau si vous avez consommé de l'alcool ou de la drogue. Cela ralentira votre temps de réaction et altérera votre jugement.

AVERTISSEMENT. Ne laissez jamais un invité utiliser ce bateau, sauf si l'invité est d'un âge approprié et possède les compétences requises, a lu et compris les étiquettes de sécurité et le manuel du propriétaire, est familier avec l'utilisation correcte de ce bateau, possède les connaissances élémentaires de navigation et détient les qualifications exigées par la loi.

AVERTISSEMENT. Conduisez toujours avec prudence selon la visibilité et les conditions aquatiques.

AVERTISSEMENT. N'effectuez jamais de manœuvres extrêmes et à haute vitesse, qui pourrait entraîner une perte de contrôle.

AVERTISSEMENT. Fixez toujours le cordon d'arrêt à votre jambe. L'enlèvement du cordon d'arrêt arrête le moteur en cas d'urgence.

AVERTISSEMENT. La direction du bateau est limitée lors de la décélération. Apprenez à vous familiariser avec le maniement du bateau.

Après l'utilisation de l'embarcation annexe à grande vitesse, c'est une bonne pratique de laisser le moteur tourner au ralenti pendant au moins une minute avant l'arrêt, pour permettre au turbocompresseur de se refroidir.

Ce bateau utilise un système de propulsion à

jet d'eau qui lui confère des caractéristiques de maniabilité exceptionnelles. L'accélération produit une poussée par la turbine, le contrôle directionnel se fait en accélérant et en tournant le volant dans la direction voulue. Une forte poussée fera tourner le bateau brusquement ; une faible poussée produira moins de force en virage. Il n'y a pas de gouvernail, il faut obligatoirement de la poussée pour avoir de la maniabilité.

AVERTISSEMENT. Le déplacement du levier rapidement d'avant en arrière lorsque l'embarcation se déplace à grande vitesse (un arrêt en catastrophe) fera décélérer le bateau rapidement et rendra la conduite imprévisible. Soyez conscient que les occupants du bateau peuvent être délogés de leur siège au cours de cette manœuvre.

Si des algues ou des débris se prennent dans la turbine pendant l'utilisation, un phénomène de cavitation peut survenir, causant une perte de poussée. Si cette situation se prolonge, le moteur peut surchauffer et entraîner de graves problèmes mécaniques. S'il y a des signes de débris, d'algues, etc., obstruant le jet, retirer le bateau hors de l'eau.

Éteignez le moteur et suivez les étapes de la page 48 pour accéder au tunnel de nettoyage.

NE PAS faire de tentatives répétées de démarrage de votre embarcation annexe si elle a été bloquée ou coincée par des débris ou de la corde, car le moteur peut être endommagé. En cas de difficulté, consultez votre concessionnaire officiel Williams. Une liste complète des concessionnaires/techniciens officiels est disponible sur williamsjettenders.com.

RÉCUPÉRATION

ATTENTION. N'essayez pas de lever ou récupérer l'embarcation annexe par le tableau arrière. Tout angle de relevage à la poupe provoquerait une entrée d'eau dans le moteur par le système d'échappement et l'endommagerait gravement.

ROBINET DE VIDANGE

ATTENTION. Le risque de noyer le moteur existe. Un robinet de vidange est installée. La vanne doit être dans la position « CLOSED » (fermée) pour remorquer l'embarcation annexe et dans la position « OPEN » (ouverte) pour utiliser l'embarcation. Lors du remorquage, le robinet de vidange doit être fermé et l'auget d'inversion doit être dans la position vers l'avant/en

tête. **Si la vanne n'est pas sur la position correcte, le moteur sera gravement endommagé.**

MOUILLAGE

 **ATTENTION. Ne laissez pas l'EvoJet au mouillage pendant de longues périodes**, car cela peut entraîner une accumulation de croissance marine et une perte de performance.

ÉCHOUAGE

 **ATTENTION. NE manœuvrez PAS dans moins de 0,95 m d'eau, car des débris. peuvent pénétrer dans la turbine. NE conduisez PAS l'EvoJet sur la plage.**

Coupez le moteur avant d'accoster, car cela peut endommager la pompe et boucher le circuit de refroidissement moteur.

Après un échouage, déplacez le bateau vers des eaux plus profondes et basculez d'un côté à l'autre plusieurs fois pour enlever le sable de la zone d'admission. Ne pas le faire pourrait causer des dommages à la turbine.

ASSIETTE

 **ATTENTION. NE surchargez PAS le bateau.** A toutes les vitesses, soyez conscient de l'assiette du bateau et répartissez les poids en conséquence.

Spécifications générales

	EvoJet
Longueur (HT)*	7,1 m
Traverse (HT)*	2,65 m
Hauteur (HT)	2,64 m
Tirant (pleine charge)	0,38 m
Poids à sec	2000 kg
Moteur Yanmar	4LV 250 hp
Vitesse maximale	65 kph

	EvoJet
Carburant [†]	Gazole
Capacité en carburant	200 litres
Capacité d'accueil	13
Capacité de charge maximale [‡]	1105 kg
Compartiments des boudins	5
Catégorie de conception (CE)	C

* Les dimensions peuvent varier, car les boudins gonflables sont fabriqués à la main. [†] La capacité du réservoir de carburant peut ne pas être disponible en raison de l'assiette et du chargement du bateau. [‡] Voir la section Chargement à la page 43.

Spécifications du moteur

Veuillez référer au guide de l'utilisateur du moteur Yanmar pour toutes les informations liées à moteur.

Classification

Catégorie C : Cette embarcation est conçu pour fonctionner dans des vents jusqu'à Beaufort force 6 et les hauteurs de vagues associées (hauteur de vague significative jusqu'à 2 m, voir note ci-dessous). De telles conditions peuvent être rencontrées dans les eaux intérieures exposées, dans les estuaires et dans les eaux côtières dans des conditions météorologiques modérées.

Ce bateau est conforme à la norme ISO 6185-3.

La plaque CE se trouve sur le plancher tribord arrière (pieds). La plaque CE certifie la conformité à la Directive européenne 94/25/CE. Ce bateau est également conforme avec les règlements US Coastguard ABYC.

NOTE La hauteur significative des vagues est la hauteur moyenne du tiers le plus élevé des vagues, ce qui correspond approximativement à la hauteur des vagues estimée par un observateur expérimenté. Certaines vagues auront le double de cette hauteur.

Emplacement des étiquettes d'avertissement

Les étiquettes d'avertissement doivent être claires et visibles à tout moment.

Les étiquettes endommagées ou usées peuvent être commandées auprès de votre concessionnaire Williams agréé.

- 1 Poteau d'embarquement 08-0469
- 2 Circuit de carburant 08-0095
- 3 Système d'extinction d'incendie 08-0492
- 4 Système de marche arrière 08-0110
- 5 Plaque CE (sauf États-Unis) 08-0475
- 6 Capacités du NMMA (États-Unis uniquement) 08-0497
- 7 Informations générales sur EvoJet 08-0156
- 8 Système de marche arrière (dans le compartiment moteur) 08-0110
- 9 Point de rinçage 08-0477
- 10 Vanne de remorquage 08-0479
- 11 Tunnel de nettoyage (à l'intérieur de la trappe) 08-0500
- 12 Système de marche arrière (traverse) 08-0110

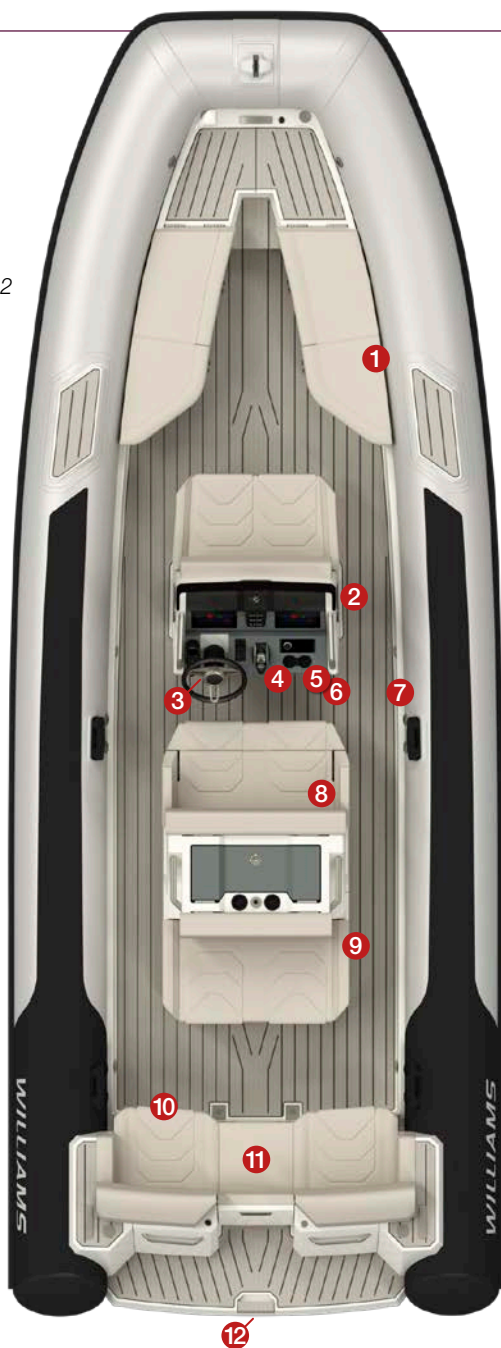

Implantation générale

- ★ Indique les places assises
 - ★ Indique les poignées de maintien
- 1 Prise pour poteau d'embarquement à l'avant
 - 2 Taquet d'amarrage à l'avant (*point fort*)
 - 3 Casier de stockage des ancres
 - 4 Valves de gonflage du boudin
 - 5 Soupapes de surpression du boudin
 - 6 Casiers à l'avant
 - 7 Prises pour poteaux d'embarquement latéraux (*sous le coussin*)
 - 8 Point de remplissage du carburant
 - 9 Point de remplissage de la douche d'eau douce (*option*)
 - 10 Prise pour feux blancs de navigation 360°
 - 11 Taquets d'amarrage latéraux (*point fort*)
 - 12 Strapontin arrière

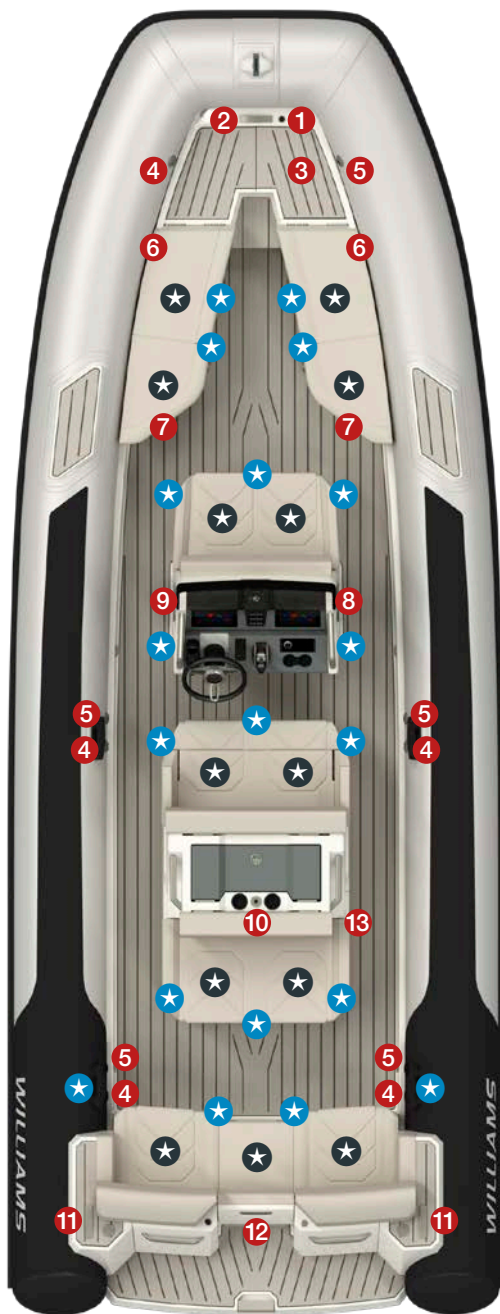

L'image montre l'EvoJet sans T-Top fixé

Commandes et groupe d'instruments

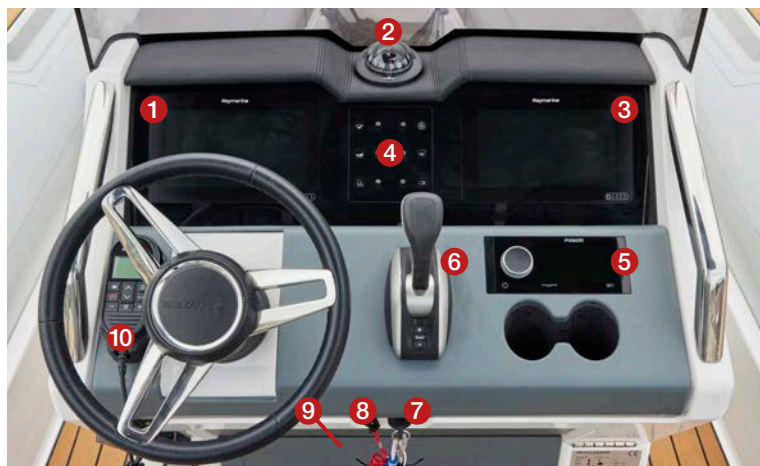

- | | | | |
|---|--|----|---|
| 1 | Affichage multifonctionnel 1 | 6 | Commande d'accélération/
changement de vitesse |
| 2 | Boussole | 7 | Interrupteur d'allumage |
| 3 | Écran multifonctionnel 2 (<i>le cas échéant</i>) | 8 | Cordon d'arrêt |
| 4 | Panneau d'interrupteurs | 9 | Contrôle manuel de l'extinction des
incendies (<i>derrière le panneau</i>) |
| 5 | Système de musique (<i>le cas échéant</i>) | 10 | Combiné de radio VHF (<i>le cas échéant</i>) |

Remplissage carburant

Dans le cadre de son contrôle avant livraison votre nouveau EvoJet a été entièrement testé et vidangé de son carburant. Lors du remplissage carburant, n'utilisez que du carburant diesel.

- Assurez-vous que le contact est coupé (OFF).
- Le point de remplissage de carburant se trouve sur le côté tribord de la barre.
- Refaites le plein dans un endroit ventilé.
- Ne faites jamais déborder le réservoir ; faites attention à ne pas renverser de carburant.
- Serrez correctement le bouchon de remplissage après avoir fait le plein.

- Ouvrez le capot moteur et vérifiez le fond de cale après avoir fait le plein.
- Le bouchon de remplissage est équipé d'une mise à l'air intégrale.

N'utilisez PAS de tuyau d'arrosage autour du bouchon de remplissage de carburant, car l'eau pourrait rentrer dans le réservoir de carburant.

Tous les moteurs Yanmar sont équipés d'une pompe manuelle d'amorçage du carburant. Cela peut nécessiter de pomper lors de la première utilisation ou lorsque le moteur n'a pas fonctionné pendant de longues périodes.

Période de rodage du moteur neuf

La façon dont votre moteur est utilisé lors des 50 premières heures d'utilisation va jouer un rôle très important dans la détermination de ses performances et dans sa durée de vie. Le moteur doit être utilisé à des vitesses et à des réglages de puissance appropriés pendant la période de rodage. Reportez-vous aux

manuels de l'utilisateur du moteur Yanmar pour plus d'informations sur l'utilisation du moteur pendant les 50 premières heures de fonctionnement.

La période de rodage est très importante et ne doit pas être négligée.

Avant l'utilisation

La pression du boudin varie en fonction de la température de l'air. Gonfler les tubes dans l'ordre à 24,80 kpa/250 mbar/3,6 psi, en commençant aux valves arrière. Ne pas respecter cette procédure compromettra la tenue en mer et l'étanchéité totale du bateau. Les valves de gonflage ont des clapets quart de tour permettant un dégonflage rapide.

 **ATTENTION. Les boudins doivent être gonflés selon l'ordre indiqué pour éviter le surgonflage (de l'arrière vers l'avant).**

- Réglez les vannes sur la position fermée et gonflez les boudins de façon égale, à partir des vannes arrière droit, arrière gauche, puis avant.
- Contrôlez qu'il n'y ait pas d'eau ou d'essence dans le fond de cale.
- Serrez les bouchons de vidange du plancher.
- Vérifiez que les loquets de capot moteur et les casiers sont bloqués.
- Vérifiez que la vanne de vidange est ouverte avant l'utilisation.

Vérification de sécurité !

 **AVERTISSEMENT. Attachez-vous TOUJOURS au cordon d'arrêt lorsque le moteur est en marche.** Par mesure de précaution, avant de partir, vérifiez toujours la fonctionnalité du cordon d'arrêt en le tirant hors de son interrupteur. Le moteur doit toujours s'arrêter.

 **AVERTISSEMENT. Ne conduisez JAMAIS le bateau lorsque des**

baigneurs utilisent l'échelle de montée à bord, car un risque de blessures graves existe au niveau du déflecteur de marche arrière.

 **AVERTISSEMENT. N'examinez JAMAIS l'emplacement du moteur avec le moteur en marche ou avec le contact. Assurez-vous que la profondeur d'eau sous le bateau soit au moins de 0,95 m d'eau.**

Procédure de démarrage

- 1 Vérifiez qu'il n'y ait pas de cordes détachées qui pourraient être aspirées par la turbine.
- 2 Attachez-vous au cordon d'arrêt.

 **AVERTISSEMENT. Des blessures personnelles peuvent survenir si vous n'êtes pas attaché.**

- 3 Vérifiez que le levier de commande est au point mort.
- 4 Mettez l'isolateur de batterie et la clé de contact en position marche.
- 5 Tournez la clé de contact jusqu'à ce que le moteur démarre.

Vérification du niveau d'huile

Attendez 10 minutes après l'arrêt du moteur pour vérifier le niveau d'huile avec précision.

- Le niveau d'huile doit être compris entre le minimum et le maximum des lignes de niveau sur la jauge de niveau (droite).
- Utilisez uniquement le type d'huile recommandé (SAE 10W30 ou SAE 15W40). Consultez le guide de l'utilisateur du moteur Yanmar.
- **Ne faites pas déborder.**

ATTENTION. L'utilisation d'une huile différente du type spécifié pourrait entraîner le blocage ou l'usure prématurée des pièces internes, conduisant à un raccourcissement de la durée de vie du moteur.

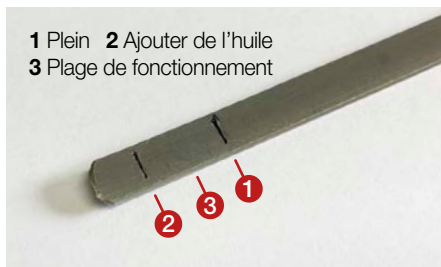

La jauge comporte deux lignes, la ligne supérieure étant la limite supérieure et la ligne inférieure étant la limite inférieure.

Voyants d'alarme

ATTENTION. Risque d'endommagement du moteur. Dans le cas où un témoin ou d'avertissement ou un avertissement sonore se déclenche en cours d'utilisation,

ARRÊTER immédiatement le moteur, rechercher la cause et/ou contactez votre concessionnaire officiel Williams.

Chargement

La charge maximale recommandée comprend le poids de toutes les personnes à bord, toutes les provisions et effets personnels et tout équipement non inclus dans le poids du bateau.

AVERTISSEMENT. Lors du chargement de l'engin, ne dépassez jamais la charge maximale recommandée. Chargez toujours l'embarcation avec soin et répartissez les charges de manière appropriée pour maintenir l'assiette de conception (approximativement de niveau). Évitez de placer des poids lourds en hauteur.

Extincteur

L'extincteur dans le compartiment moteur fonctionne automatiquement. Il peut également être activé manuellement en cas d'incendie en ouvrant le panneau principal de la barre, en retirant la goupille de sécurité et en tirant la poignée vers vous.

Inspectez régulièrement la pression du système, reportez-vous à l'étiquette pour le tableau de pression/température. Dans certaines conditions, l'extincteur peut exiger la réinitialisation, ce qui se fait en appuyant sur le bouton de réinitialisation de l'extincteur trouvé sur l'extincteur unité d'affichage. Reportez-vous aux photos de l'emplacement du moteur pour l'emplacement de l'extincteur.

Système électrique

Les fusibles ne doivent être installés que pour les accessoires fixés.

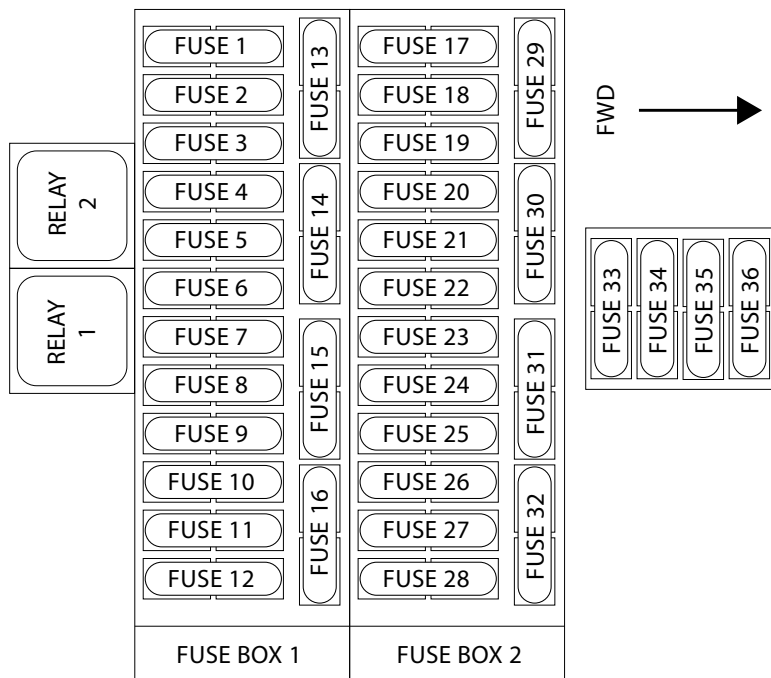

RELAIS 1 : Lumières sous-marines

RELAIS 2 : Actionneur de marche arrière

- | | |
|---|---|
| <p>1 Feux de navigation : BN/BK 5A</p> <p>2 Interrupteur de la pompe de cale : GN/GY 7.5A</p> <p>3 Rechange : WE/BE</p> <p>4 Klaxon : BE/BN 5A</p> <p>5 Accessoire (lampes d'amarrage) : OE/YW 2A</p> <p>6 Accessoire (douche) : OE/RD 5A</p> <p>7 Accessoire (MFD n° 2) : OE/BN 7.5A</p> <p>8 Accessoire (feux de pont /feux supérieurs) : OE/WE 5A</p> <p>9 Accessoire (AIS 700) : OE/GY 5A</p> <p>10 MFD n° 1 : PK/BE 10A</p> <p>11 Radio VHF : PK/BK 7.5A</p> <p>12 Alimentation du CAN : PK/BN 5A</p> <p>13 Pompe de cale : GN/BE 10A</p> <p>14 Prise 12V (barre) : YW/BK 25A</p> <p>15 Pompe à pied avant : GN/PK 10A</p> <p>16 Actionneur de marche arrière (relais 2) : GY/OE 30A</p> <p>17 Musique (RA770) : PK/OE 15A</p> | <p>18 Feux du compartiment moteur : BN/GE 5A</p> <p>19 Rechange : WE/BK</p> <p>20 Accessoire (caméra IP220) : PK/GY 3A</p> <p>21 Rechange</p> <p>22 Prise USB : PK/GN 5A</p> <p>23 Accessoire (projecteur) : BN/GY 10A</p> <p>24 Accessoire (glacière) : WE/BN 15A</p> <p>25 Interrupteur d'éclairage sous-marin : BN/OE 5A</p> <p>26 Lumières sous-marines (relais 1) : BN/VT 10A</p> <p>27 Contrôles du compensateur : GY/GN 1.5A</p> <p>28 Rechange : GY/BN</p> <p>29 Pompe à pied arrière : GN/BK 10A</p> <p>30 Musique (RA770) : PK/VT 15A</p> <p>31 Accessoire (alarme de cale) : GN/BN 25A</p> <p>32 Prise 12V (casier de la proue) : YW/BE 25A</p> <p>33 Coupe-batterie à distance : RD/GN 10A</p> <p>34 Coupe-batterie à distance : RD/GY 2A</p> <p>35 Boîte à fusibles n°1 Approvisionnement : RD/OE 40A</p> <p>36 Boîte à fusibles n° 2 Approvisionnement : RD/PK 40A</p> |
|---|---|

Identification des conducteurs

Ce tableau présente la couleur correspondante de toutes les abréviations imprimée sur les câbles sur l'embarcation.

Code	Couleur	Code	Couleur	Code	Couleur
BK	Noir	BN	Marron	GY	Gris
GN	Vert	OE	Orange	BE	Bleu
PK	Rose	VT	Violet	WE	Blanc
LTGN	Vert clair	RD	Rouge	YW	Jaune
PE	Pourpre				

Relevez et abaissez le T-Top

⚠ AVERTISSEMENT. Assurez-vous que les leviers à came sont complètement engagés et verrouillés en position avant de partir.

⚠ AVERTISSEMENT. Le T-Top doit être en position repliée et sécurisé par des sangles lors du transport.

⚠ AVERTISSEMENT. Le T-Top est équipé de vérins à gaz intégrés pour faciliter l'assemblage. Veillez à ce que les mains soient toujours dégagées des mécanismes.

POUR RELEVER LE T-TOP



1 Le T-Top doit toujours être soulevé et abaissé par deux personnes.



2 Assurez-vous que les leviers de came sont complètement sortis et que la goupille de verrouillage est dans le bras de support à la fois lors du levage et lors de l'abaissement.



3 Soulevez le toit du T-Top et les bras de soutien dans un mouvement lent et contrôlé.

⚠ ATTENTION. La force du vérin à gaz augmente à mesure que le T-Top se rapproche de la position verticale.



4 Poussez les leviers à came dans les bras de support, tournez-les à 90° pour les aligner avec l'évidement, puis repliez le levier pour le verrouiller complètement.

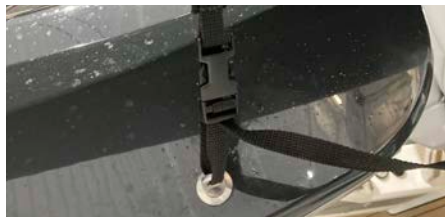

5 Libérez et retirez la sangle qui fixe le toit du T-Top aux bras de support.



6 Faites pivoter le toit jusqu'à la position horizontale.



7 En continuant à soutenir le toit des deux côtés, poussez les leviers à came vers le haut dans le toit, et tournez la poignée à 90° pour l'aligner avec l'évidement.



8 Rabattez le levier vers le haut dans le renforcement pour le verrouiller complètement.

POUR ABAISSER LE T-TOP



1 Insérez le bâton de ski avec le support fixé à la base.



2 Repliez le siège central arrière vers l'avant.



3 Retirez le coussin du siège de la housse du moteur arrière.

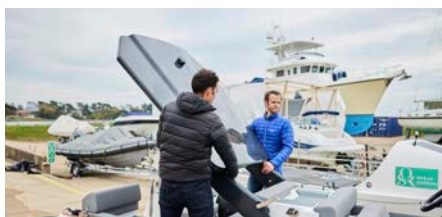

4 Effectuez les étapes 2 à 8 de « Relever le T-Top » dans l'ordre inverse pour rabattre le T-Top.



5 Fixez le T-Top aux taquets d'amarrage bâbord et tribord à l'aide de la sangle fournie. Mettez aussi des sangles autour du toit et des pieds.

Instructions pour le tunnel de nettoyage

⚠ AVERTISSEMENT. L'arbre d'entraînement en rotation dans le tunnel de pompage peut causer des blessures graves. Assurez-vous que le moteur et les isolateurs de batterie sont éteints avant d'ouvrir.

POUR OUVRIR LE TUNNEL DE NETTOYAGE



1 Arrêtez le moteur et mettez l'isolateur de batterie sur « OFF ». Retirez les clés du contact.



2 Placez le strapontin arrière en position ouverte.

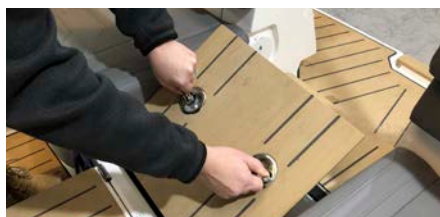

3 Déverrouillez et ouvrez les loquets pour libérer le panneau d'accès.



4 Tournez la poignée **DANS LE SENS INVERSE DES AIGUILLES D'UNE MONTRE** jusqu'à la fin du voyage.



5 Dégagez la barre de verrouillage marquée (A) de l'ouverture du tunnel.



6 Tirez la poignée vers le haut pour retirer le bouchon de l'ouverture du tunnel.



7 On peut maintenant accéder au tunnel de pompage.

POUR FERMER LE TUNNEL DE NETTOYAGE

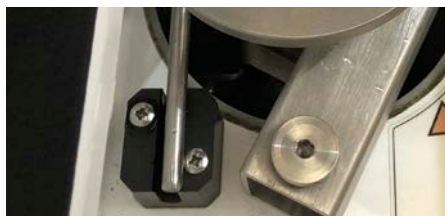

1 En utilisant les repères d'alignement comme guide, abaissez le bouchon dans l'ouverture du tunnel.



2 Placez la barre de verrouillage (A) en position fermée.



3 Tournez la poignée **DANS LE SENS DES AIGUILLES D'UNE MONTRE** jusqu'à la fin du voyage.

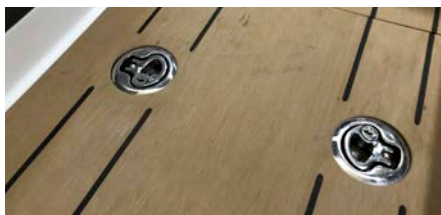

4 Remplacez le panneau d'accès et assurez-vous que les loquets sont bien fixés et verrouillés.



5 Repliez le siège arrière central en position fermée.

Compartiment moteur avant

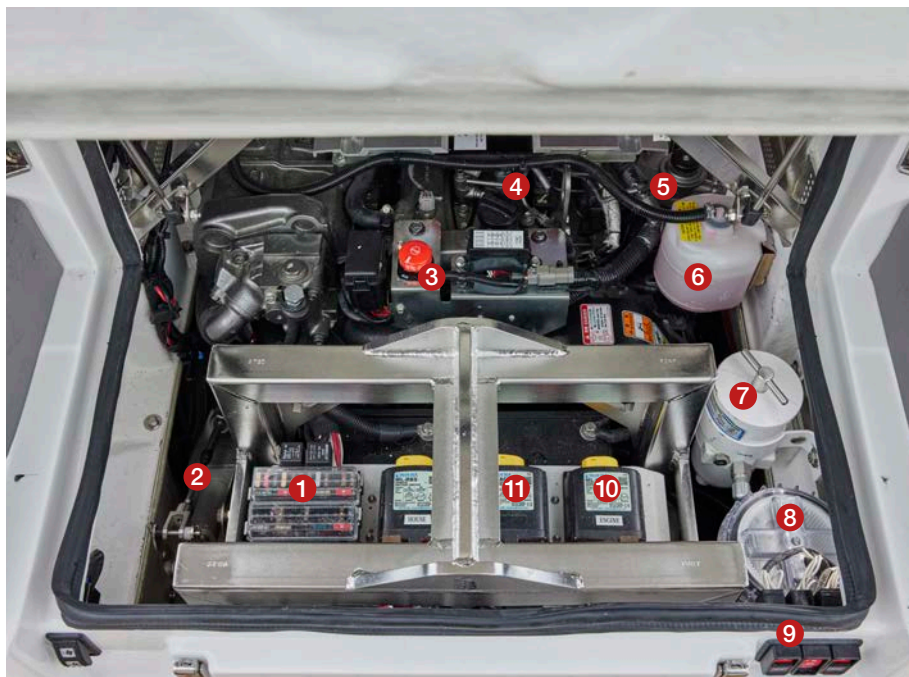

Cette vue montre le compartiment moteur en regardant vers l'arrière du bateau.

- 1** Fusibles du système du bateau
- 2** Système de l'actionneur de marche arrière
- 3** Bouton d'arrêt d'urgence/de marche du moteur
- 4** Pompe d'amorçage du carburant
- 5** Réservoir d'expansion du liquide de refroidissement
- 6** Préfiltre à carburant
- 7** Filtre à eau brute
- 8** Interrupteurs de coupe-batterie
- 9** Coupe-batterie
- 10** Relais de charge automatique

Compartiment moteur arrière

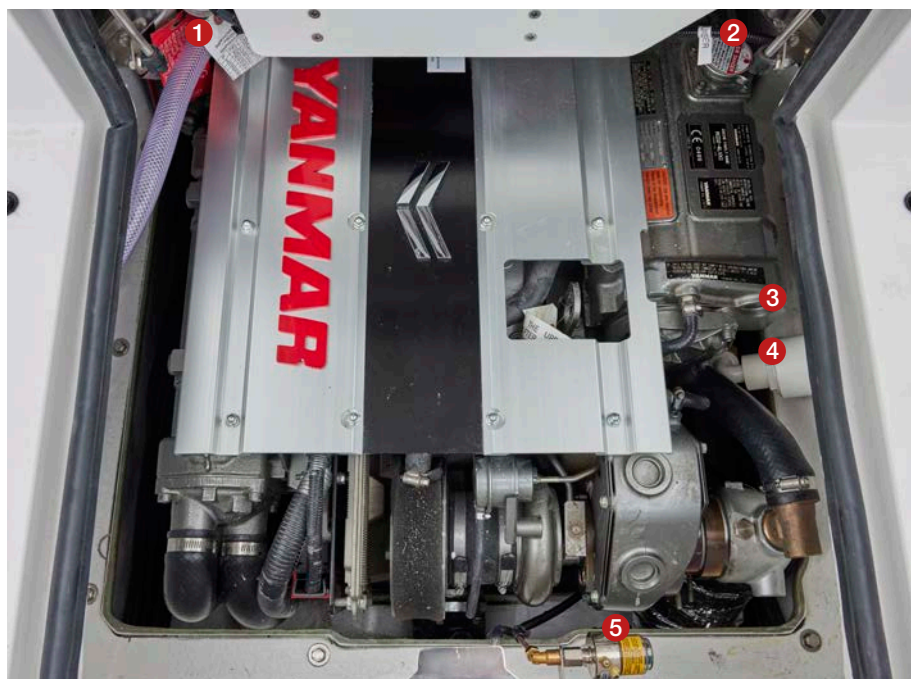

Cette vue montre le compartiment moteur en regardant vers l'avant du bateau.

- 1 Extincteur
- 2 Bouchon de pression de liquide de refroidissement
- 3 Jauge d'huile moteur (accessible depuis le panneau d'accès latéral)
- 4 Point de rinçage du système d'échappement (accessible depuis le panneau d'accès latéral)
- 5 Graisseur automatique

Rinçage du système d'échappement

Afin de prolonger la vie du moteur, il est très important de rincer le moteur à l'eau douce pour évacuer le sel après utilisation et avant stockage. Le manque de rinçage régulier réduira de manière significative la durée de vie de certains composants du moteur et peut invalider la garantie.

En outre, il est conseillé de laver à fond avec de l'eau douce autour de la zone de la pompe à jet pour enlever tous les dépôts de sel après utilisation.

Le rinçage du système d'échappement à l'eau douce est essentiel pour neutraliser les effets de la corrosion du sel et autres produits chimiques présents dans l'eau. Il aidera à enlever le sable, le sel, les coquillages et autres particules dans les chemises d'eau, le système d'échappement, l'échangeur intermédiaire (moteurs suralimentés) et les tuyaux flexibles.

Le rinçage du système d'échappement doit être effectué lorsque le bateau n'est pas prévu d'être utilisé à nouveau, le même jour, ou lorsqu'il est stocké pendant une longue période de temps.

ATTENTION. Le manque de rinçage du système comme nécessaire, endommagera sévèrement le système d'échappement.

AVERTISSEMENT. Effectuer la procédure de rinçage dans un endroit bien aéré. Certains éléments dans le compartiment moteur peuvent être très chauds. Le contact direct avec des composants chauds peut entraîner des brûlures de la peau. Ne touchez aucune partie électrique ou la zone de la pompe à jet lorsque le moteur tourne.

- 1 Lavez la zone de la pompe à jet à l'eau fraîche avant de commencer la procédure de rinçage.
- 2 Raccordez un tuyau d'eau soit au raccord situé dans le plancher de l'homme de barre. *N'ouvrez pas de robinet d'eau à cet instant.*
- 3 Démarrez le moteur et ouvrez le robinet d'eau immédiatement.

ATTENTION. Démarrez toujours le moteur avant d'ouvrir le robinet d'eau. Ouvrez le robinet d'eau immédiatement après le démarrage du moteur pour éviter une surchauffe. Ne faites jamais tourner le



Ci-dessus : Accessoire de rinçage.

moteur sans fournir de l'eau au système d'échappement lorsque le bateau est hors de l'eau.

- 4 Faites tourner le moteur pendant 90 secondes.

ATTENTION. Ne faites jamais fonctionner le moteur pendant plus de 2 minutes tandis que le bateau est hors de l'eau. Le joint de l'arbre de transmission n'a pas de refroidissement lorsque le bateau est hors de l'eau.

- 5 Assurez-vous qu'il y a de l'eau qui s'écoule de la pompe à jet pendant le rinçage.

IMPORTANT : Si l'eau ne circule pas librement de la pompe à jet pendant le rinçage, consultez un concessionnaire officiel Williams pour l'entretien.

- 6 Fermez le robinet d'eau.

- 7 Augmentez le régime moteur à 3000 tr/min pendant 5 secondes, puis arrêtez le moteur.

ATTENTION. Fermez toujours le robinet d'eau avant l'arrêt du moteur.

- 8 Débranchez le tuyau flexible de l'équipement de rinçage.

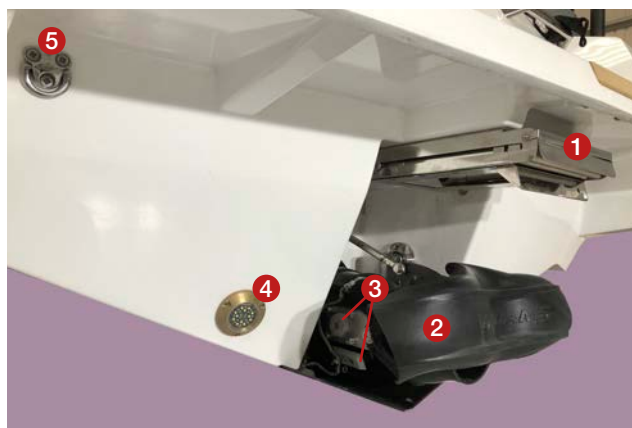

- 1 Échelle de bain
- 2 Auget d'inversion
- 3 Anodes de pompe
- 4 Lumières sous-marines (le cas échéant)
- 5 Point d'arrimage (de chaque côté de la coque)

Pompe de cale

La pompe de cale fonctionne automatiquement. Il peut également être allumé manuellement en appuyant sur le bouton de la pompe de cale

situé sur la console de barre.

L'entrée de la pompe a un maillage qui doit être régulièrement vérifié pour toute saleté et débris.

Remontée à bord de l'Evojet

- 1 Assurez-vous que le moteur est arrêté et que le cordon d'arrêt est retiré.
- 2 Soulevez le volet de fixation et retirez l'échelle depuis le dessous du tableau arrière.
- 3 Assurez-vous que l'échelle est complètement étendue.
- 4 Escaladez l'échelle pour accéder à la plateforme de baignade.
- 5 Assurez-vous que l'échelle est arrimée à l'aide du volet de retenue replié avant de vous déplacer.



Système de marche arrière

La marche avant et arrière est actionnée par un actionneur électrique situé dans l'emplacement du moteur. Cet élément n'exige aucun entretien, mais les câbles doivent être inspectés et graissés selon le tableau d'entretien périodique.

AVERTISSEMENT. Lors du déplacement de la commande de l'accélérateur / de marche arrière de marche avant à marche arrière, un retard dans le mouvement de l'actionneur peut être observé.

SURPASSEMENT MANUEL DU SYSTÈME D'INVERSION

En cas de défaillance du servo de marche arrière, il y a une fonction de surpassement manuel, qui permet à l'embarcation annexe d'être conduite en marche avant. Cela fonctionne au moyen d'une goupille verrouillable qui peut être retirée de sa position normale et fixée dans l'équerre de support avant, comme illustré.

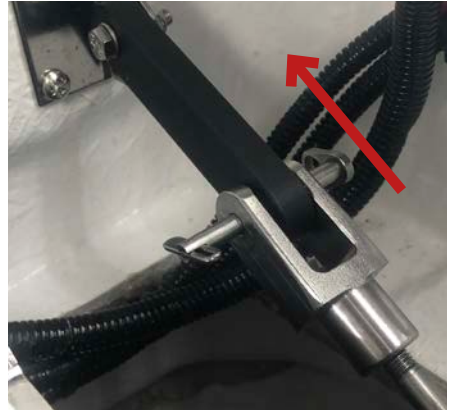

Ci-dessus : Retirez la goupille de sécurité, tirez le câble de commande manuelle vers l'avant, en sécurité dans l'équerre de support avant.

Levage de l'Évojet

L'Évojet peut être soulevé à l'aide des points de levage à un seul point (en option) ou des points de levage de pont (en option).

Pour de plus amples informations, veuillez consulter la documentation fournie avec votre option de levage.

AVERTISSEMENT. Risque de blessure ou de mort. Veillez toujours à ce que le bateau soit soulevé en position horizontale.

AVERTISSEMENT. Risque de blessure ou de mort. Aucune personne ne doit se trouver à bord du bateau pendant le levage.

Soins du pare-brise

Le pare-brise acrylique doit être nettoyé régulièrement pour préserver son aspect attractif. **N'utilisez JAMAIS de produit de nettoyage contenant de l'ammoniac, de l'essence, de l'alcool, du tétrachlorure de**

carbone ou de l'acétone, ce qui amène l'écran à se fendiller avec des fissures minuscules. Utilisez un produit de nettoyage spécialisé ou une solution de détergent doux et d'eau fraîche.

Lubrification du joint d'arbre

La lubrification du joint d'arbre est assurée par une unité de graissage automatique. Inspectez le niveau du réservoir environ toutes les 10 heures de fonctionnement. Utiliser une graisse polyvalente de haute qualité au sulfonate de calcium ou une graisse équivalente haute température pour roulements haute vitesse pour re remplir le réservoir. Prenez soin de ne pas mettre le système en surpression. NE dépassez PAS l'indication du niveau maximal.



Maintenance de routine

Afin d'assurer votre annexe une longue durée de vie et d'en maintenir la fiabilité et la sécurité, veuillez suivre ces instructions de maintenance de routine. Williams ne peut être tenu responsable pour tout dommage ou blessure résultant d'une maintenance non suivie ou d'une intervention mal réalisée par le propriétaire.

- 1 Lavez régulièrement toutes les surfaces externes avec de l'eau douce pour éliminer les dépôts de sel.
- 2 Vérifiez le niveau du réservoir de graisse du palier et remplissez si nécessaire.
- 3 Consultez le guide de l'utilisateur du moteur Yanmar pour plus de détails :
 - a Vérification du niveau d'huile
 - b Vérification du filtre de séparation de l'eau
 - c Vérification du niveau de liquide de refroidissement
 - d Remplacement du filtre à huile
- 4 Rincez le système de refroidissement en boucle ouverte après chaque utilisation.
- 5 Appliquez une bonne qualité de graisse marine contenant du Teflon (p. ex. Quicksilver 101) à l'ensemble des câbles de commande exposés.
- 6 Vérifiez qu'il n'y ait pas d'entrée d'eau, de fuite d'huile ou d'essence dans le fond de cale.
- 7 Vérifiez l'état des anodes autour de la zone de la pompe.
- 8 Une faible perte de pression du boudin après 24 heures n'est pas anormale. La température et la pression atmosphérique entraînent une variation des pressions de boudin. Vérifiez régulièrement la pression de gonflage.
- 9 Pour les bateaux utilisés dans les environnements tropicaux, la fréquence de la maintenance de routine doit être augmentée en conséquence.

Entretien

Le premier entretien après rodage est requis à 50 heures. Par la suite un entretien est nécessaire en fonction du tableau de maintenance de Williams et de Yanmar ou annuel, selon la première éventualité.

Consultez votre concessionnaire officiel Williams pour l'entretien. Contactez votre concessionnaire officiel Williams pour les pièces détachées et accessoires.

Hivernage/Stockage au sec

Couvrez le bateau et remisez-le dans un endroit propre, ventilé et sec, qui n'est pas soumis à d'importantes variations de température ou d'humidité. **Pour une information complète sur l'entretien, consultez le manuel d'entretien du moteur Yanmar.**

GÉNÉRALITÉS

Effectuez une inspection complète du compartiment moteur et des cales pour vous assurer qu'ils sont propres et bien secs. Si possible, soulevez l'avant du bateau pour permettre à l'eau résiduelle de drainer vers l'arrière où elle peut être facilement enlevée.

BOUDIN DE FLOTTAISON

Après chaque utilisation, il est conseillé de laver les tubes avec une solution d'eau et de savon doux. Avant le remisage pour l'hiver, le boudin doit être dégonflé et rincé avec une solution d'eau et de savon doux, nettoyé des petits graviers et des algues qui pénètrent dans le rail de relevage et ensuite laissé à sécher. Utilisez un agent nettoyant pour le boudin exclusif et polissez pour garantir une condition optimale. Remisez le bateau avec le boudin légèrement gonflé si c'est possible.

SIÈGES

Si possible, retirez tous les sièges du bateau et stockez-les dans un endroit sec. Assurez-vous que les sièges sont nettoyés à l'aide d'un agent nettoyant propre à la garniture et qu'ils sont entièrement secs avant le stockage.

MAINTENANCE DU PONT ET DE LA COQUE

Lavez le pont à l'eau chaude après utilisation, en utilisant un détergent doux et un tuyau flexible pour retirer le sable, etc. La coque et le pont doivent être régulièrement lustrés à l'aide d'un gel de polissage de bonne qualité pour atténuer l'impact des UV qui les ternissent.

CIRCUIT DE CARBURANT

Le carburant peut contenir des sédiments et de l'eau qui auront des effets nuisibles au fonctionnement du moteur. Le réservoir de carburant, le filtre à carburant et le filtre de séparation devraient tous être nettoyés ou remplacés selon le calendrier indiqué dans le guide de l'utilisateur du moteur Yanmar.

T-TOP

Vérifiez que toutes les comes se verrouillent complètement et ajustez-les si nécessaire. Vérifiez s'il y a un espace libre dans les pivots.

BATTERIE

La batterie utilisée dans l'EvoJet est du type à cellules sèches. Cela signifie que le contenu électrolytique est absorbé dans un tissu spécial qui ne nécessite pas de rajout de liquide et est étanche dans toutes les positions. Quand le bateau n'est pas utilisé pendant une longue période, débranchez la cosse négative. Un chargeur optimiseur, tel qu'un *Accumate*, prolongera la vie de la batterie.

CIRCUIT DE REFROIDISSEMENT

Rincez le circuit de refroidissement ouvert abondamment pour enlever le sel, sable, coquillages et autres contaminants que peut contenir l'eau de mer et qui peuvent se déposer ou se coincer dans le circuit de refroidissement ouvert (voir la section Rinçage du système d'échappement).

Mesurez la teneur en antigel du liquide de refroidissement du moteur à l'aide d'un testeur d'antigel disponible dans le commerce. Un mélange 50/50 d'eau distillée de propylène-glycol offre suffisamment de protection contre le gel jusqu'à environ -37 °C.

REMPLACEMENT DE L'HUILE MOTEUR

Il est important de remplacer l'huile. L'huile moteur usagée contient de l'eau, du carburant non brûlé, et de petites particules de métal. Quand de l'huile ancienne reste dans le moteur pour de longues périodes, corrosion et dégradation peuvent apparaître sur les roulements du moteur. Veuillez vous référer au guide de l'utilisateur du moteur Yanmar pour des informations complètes.

GRAISSAGE DES CÂBLES

Graissez tous les câbles de commande aux deux extrémités et actionnez-les pour assurer une bonne application.

PROTECTION GÉNÉRALE CONTRE LA CORROSION

Appliquez de la *Vaseline*, de la graisse diélectrique ou une graisse blanche équivalente aux boutons pression des garnitures de sièges

Tableau d'inspection et de maintenance

- Contrôler ou nettoyer
- Remplacer

Veillez vous référer au guide de l'utilisateur du moteur Yanmar pour le calendrier de maintenance spécifique du moteur.

	Procédure	À chaque	Intervalles réguliers (heures)				En fin de l'année
		utilisation	50	250	500	1 000	
Câbles de commande	Vérifier le fonctionnement. Lubrifier si nécessaire		●				●
Système de marche arrière	Vérifier et régler si nécessaire.		●				●
Point de graissage du câble inverseur	Vérifier et lubrifier si nécessaire						●
Tuyaux flexibles (carburant et eau)	Remplacer tous les 2 ans ou 2 000 heures, selon la première éventualité						
Anodes de pompe	Vérifier/remplacer		●				●
Joint d'arbre et réservoir	Vérifier et lubrifier si nécessaire	●					●
Pompe de cale	Vérifier le fonctionnement	●					●
Cale	Inspecter/nettoyer		●				●
Pompe de puisard du plancher avant	Vérifier le fonctionnement et nettoyer						●
Feux de navigation	Vérifier le fonctionnement	●					●
Connexions électriques	Nettoyer/lubrifier		●				●
Pompe à rotor/jet	Contrôler l'état		●				●
Batterie	Contrôler l'état						●

et la base du mât du feu de position. Utilisez un pulvérisateur de maintenance sur le contacteur à clé. Appliquez un produit anticorrosion sur

le moteur, les connexions électriques, sous la barre et autour de la turbine.

Certificat de garantie limitée

CERTIFICAT DE GARANTIE LIMITÉE DE WILLIAMS JET TENDERS LTD.

Williams Jet Tenders (« Williams ») effectue une IAE (inspection avant expédition) de tous les nouveaux bateaux avant leur sortie d'usine. Williams réparera ses bateaux gonflables au cours de la période de garantie déterminée et indiquée dans les présentes, conformément aux termes, conditions et limitations suivants. Enregistrement des bateaux Williams – Chaque bateau Williams est livré au client d'origine avec une carte d'enregistrement. La garantie limitée contenue dans les présentes ne prendra pas effet et sera considérée nulle et non avenue à moins que le propriétaire d'origine soumette une carte d'enregistrement dûment remplie à Williams Jet Tenders Ltd, Unit 2 Vogue Business Park, Berinsfield, Oxon OX10 7LN, Royaume Uni, dans les 10 jours qui suivent la date de l'enregistrement initial. L'enregistrement peut également être effectué en ligne sur www.williamsjettenders.com. Les concessionnaires agréés de Williams sont autorisés à stocker les bateaux pendant une période maximale de 6 mois avant l'enregistrement à condition que : a) les bateaux soient stockés dans leur emballage d'origine conformément aux directives de Williams ; b) l'enregistrement soit effectué lors de la remise du bateau en incluant uniquement l'heure de livraison.

COUVERTURE DE LA GARANTIE :

Williams garantit au propriétaire privé d'origine d'un bateau correctement enregistré qui a été entretenu et révisé conformément aux calendriers recommandés de Williams que : a) Boudins en Hypalon : toutes les soudures des boudins, des valves de gonflage et du tissu utilisé dans la fabrication du boudin n'auront aucun vice de matériau et de fabrication pendant une période de 2 ans à compter de la date d'enregistrement initial ; b) le tissu du boudin n'aura aucune détérioration affectant son utilisation (par exemple, des craquelures ou de la porosité, mais non la décoloration, le passage des couleurs ou les marques de friction) pendant une période de 3 ans à compter de la date d'enregistrement initial ; c) la coque en fibre de verre n'aura aucun vice de matériau et de fabrication pendant une période de 3 ans à compter de la date d'enregistrement initial ; d) les composants du pont et de la barre avec finition laquée n'auront pas de cloques pendant une période de 1 an à condition qu'à aucun moment le bateau ne soit recouvert d'un emballage rétractable en polythène; e) tous les composants installés sur le bateau à l'usine Williams ou remplacés par la suite en vertu de la garantie n'auront aucun vice de matériau et de fabrication pendant une période de 3 ans à compter de la date d'enregistrement initial. La période de garantie pour une utilisation commerciale sera de 6 mois à compter de la date d'enregistrement initial. L'obligation de Williams prévue par la présente garantie limitée se limite à la réparation ou au remplacement, à la discrétion de Williams, de toute pièce s'avérant avoir, à la seule appréciation de Williams, un vice de matériau ou de fabrication. CETTE GARANTIE LIMITÉE CONSTITUERA LE SEUL ET UNIQUE RECOURS DU PROPRIÉTAIRE D'ORIGINE.

EXCLUSION DE LA GARANTIE :

Cette garantie limitée ne s'applique pas à : a) l'usure normale ; b) l'entretien et le nettoyage normaux tels que décrits dans le manuel du propriétaire ; c) tout dommage mineur au bateau, y compris, mais sans s'y limiter, le craquelage, la décoloration ou le cloquage du gelcoat ; d) tout dommage aux bateaux Williams dû à une négligence, un accident, une mauvaise utilisation, une altération, un fonctionnement inapproprié, une collision, un incendie, un vol, du vandalisme, une émeute, une explosion, des objets heurtant le bateau, des cas de force majeure, un entretien et un stockage inadéquats ; e) les dommages causés par une mauvaise utilisation des produits de nettoyage ; f) tout dommage causé par le remorquage d'un bateau Williams, tout dommage causé par le levage ou la récupération d'un bateau Williams ; g) les tubes exposés à des produits chimiques agressifs ou corrosifs ; h) la corrosion des composants métalliques causée par un nettoyage et un polissage insuffisants à l'eau douce ; i) toute pièce installée par une personne autre qu'un membre du personnel de l'usine Williams ; j) tout dommage causé par des pièces de rechange ; k) les bateaux Williams achetés pour un usage commercial/gouvernemental ; l) tout travail effectué sur un bateau Williams par un centre de service non agréé et/ou sans l'accord préalable de Williams ; m) les frais de main-d'œuvre, de transport, de livraison, de levage ou de récupération, de stockage ou autres frais similaires ; n) les défauts causés ou aggravés par le non-respect des instructions concernant le traitement, l'entretien et la maintenance du bateau ; o) la croissance de bactéries ou de moisissures sur les boudins ou les matériaux de rembourrage ; p) les dommages causés par l'ingestion d'eau. Parfois des équipements installés sur un bateau Williams (tels que des appareils électroniques) ont leur propre garantie individuelle fournie par

leur fabricant respectif. Dans de tels cas, toute demande d'intervention sous garantie concernant ces pièces doit être soumise à ces fabricants et non pas à Williams. Williams se réserve le droit d'appliquer la couverture de garantie sur preuve d'une maintenance correcte ; p) les dommages causés par les systèmes de lancement de yacht qui ne sont pas conçus ou installés selon les spécifications approuvées de Williams, ou qui sont défectueux dus au manque de maintenance ; r) tout dommage causé par un blocage du liquide de refroidissement à l'eau brute. Cela comprend, sans s'y limiter, les dommages causés par la surchauffe du moteur et du système d'échappement, l'infiltration d'eau due à la surchauffe ou l'accumulation de sel dans le système d'échappement due à un rinçage insuffisant à l'eau douce ; s) un bateau qui a été entretenu par un ingénieur ou une société non autorisé et accrédité par Williams Jet Tenders.

COMMENT OBTENIR DES RÉPARATIONS SOUS GARANTIE :

Avant de commencer tout travail sur un bateau Williams, la demande d'intervention sous garantie doit être approuvée par écrit par Williams Jet Tenders Ltd. Afin d'obtenir l'autorisation d'une réparation sous garantie, le propriétaire d'origine doit envoyer une notification écrite accompagnée d'une copie de la facture d'achat et d'une photo représentant le dommage et/ou le défaut qu'il cherche à faire réparer à : Williams Jet Tenders Ltd, Unit 2 Vogue Business Park, Berinsfield, Oxon OX10 7LN, Royaume-Uni. Si Williams estime que le défaut et/ou le dommage particuliers sont couverts par la présente garantie limitée, Williams indiquera au propriétaire par écrit où il devra expédier (par transport prépayé) le bateau ou la ou les pièces pour une réparation ou un remplacement. Dans de nombreux cas, les réparations pourront être effectuées dans le centre de réparation et de vente agréé le plus près du propriétaire. Dans d'autres cas, le bateau ou les pièces devront être réparés uniquement par le personnel Williams. Williams décline toute responsabilité pour tout travail réalisé sur un bateau Williams dans un centre de réparation non agréé et/ou sans l'autorisation préalable de Williams. Toutes les pièces remplacées en vertu de la présente garantie limitée deviendront la propriété de Williams.

DIVERS :

Williams n'autorise aucune personne à lui créer une nouvelle obligation ou responsabilité en rapport avec ses bateaux. CETTE GARANTIE LIMITÉE ET LES OBLIGATIONS DE WILLIAMS AUX TERMES DES PRÉSENTES REMPLACENT TOUTES GARANTIES EXPLICITES OU IMPLICITES, INCLUANT, MAIS SANS S'Y LIMITER, LES GARANTIES DE QUALITÉ MARCHANDE ET D'ADÉQUATION À UN USAGE PARTICULIER. Williams décline toute responsabilité pour tout dommage ou toute perte indirect ou consécutif découlant de la violation de la présente garantie limitée, y compris, mais sans s'y limiter, la perte de jouissance du bateau gonflable, le stockage, le paiement pour perte de temps, le dérangement, les frais de location de bateau et les taxes locales requises en cas de réparations sous garantie. Williams se réserve le droit de modifier les modèles, de changer les coloris, les spécifications, les matériaux, les équipements, les éléments constitutifs et les prix, ou d'interrompre la production de certains modèles à tout moment et sans préavis ; et ces changements, modifications ou interruptions doivent être réalisés sans qu'il n'incombe à Williams d'équiper ou de modifier les bateaux gonflables fabriqués avant la date de ces changements ou modifications. La présente garantie limitée sera régie par les lois britanniques et sera interprétée et appliquée conformément à ces dernières.

GARANTIE LIMITÉE SUR LES PIÈCES DÉTACHÉES

Williams offre une garantie limitée d'un an sur toutes les pièces vendues au détail.

Si la pièce que vous avez achetée est défectueuse, nous pouvons vous proposer une réparation, un échange ou un remboursement, selon le cas. Toutes les pièces doivent être montées par un centre de réparation et de vente agréé Williams.

La garantie limitée de Williams sur les pièces détachées n'offre pas de service de dépannage et ne couvre pas le coût de la main-d'œuvre nécessaire à la pose de la pièce réparée ou de remplacement, ni les coûts découlant de tout dommage consécutif à l'appel d'offres.

Pour bénéficier de la garantie des pièces détachées de Williams, vous devez retourner la pièce avec une description du défaut, fournir la facture originale de l'atelier agréé Williams et préciser la date d'achat, le numéro de pièce et le numéro de série de la pièce (si indiqué sur la pièce). Tout remplacement ou crédit sera traité après inspection de la pièce.

Grazie per aver scelto un EvoJet Williams

Questo manuale dell'utente è stato stilato al fine di aiutarti ad utilizzare il tuo EvoJet in tutta sicurezza. Contiene dettagli relativi al tender ed all'equipaggiamento installato, completo di informazioni sul corretto utilizzo e la manutenzione. Sei pregato di leggerlo attentamente e di familiarizzare con l'imbarcazione prima di iniziare ad usarla.

Questa EvoJet Williams funziona grazie alla propulsione ad acqua. Se questo è il tuo primo tender o se hai cambiato la tipologia di imbarcazione e non hai familiarità con essa, per la tua stessa sicurezza ti preghiamo di acquisire confidenza ed esperienza prima di prendere il comando del tender. Lo sterzo è limitato durante la decelerazione. Il tuo rivenditore, yacht club o federazione nazionale di vela sarà felice di suggerirti scuole nautiche o istruttori competenti.

Il EvoJet è un'imbarcazione altamente performante. Si raccomanda almeno un RYA di livello 2 o un ICC (Certificato Internazionale di Abilitazione al Comando) prima di prendere il comando di questo tender. Questo manuale presuppone che l'operatore abbia acquisito questa qualifica standard e possenga le conoscenze nautiche essenziali.

Al momento della consegna, il centro vendita e assistenza Williams ti illustrerà le funzioni di comando e di sicurezza dell'imbarcazione. Ricorda di compilare e inviare il modulo di registrazione della garanzia per posta o online all'indirizzo williamsjettenders.com/warranty-submission. Fare riferimento all'HIN dell'imbarcazione indicato nella casella sottostante. Conservare questo manuale in un luogo sicuro e consegnarlo al nuovo proprietario in caso di vendita dell'imbarcazione.

Numero di identificazione scafo (HIN):

Il numero HIN si trova sotto la plancetta di poppa al di sopra della cucchiaina. Annotarlo nella casella qui sopra.

Componenti inclusi con il EvoJet

Il EvoJet sarà consegnato con i seguenti articoli:

- Manuale dell'utente
- Documento di registrazione della garanzia
- Documento di ispezione pre-consegna
- Libretto tagliandi di manutenzione
- Chiave di accensione (2)
- Cordino di arresto motore (2)
- Fischietto (*solo specifica USA*)
- Pompa a pedale
- Adattatore per gonfiaggio
- Spina elettrica da 12v
- Kit riparazione tubo gonfiabile
- Manuale dell'operatore del motore Yanmar

Le imbarcazioni dotate di accessori opzionali possono comprendere altri articoli.

Indice

Informazioni di sicurezza	61	Alzare e abbassare il T-Top	74
Prima della navigazione, Informazioni per operatori e passeggeri	63	Tunnel di pulizia	76
Sport acquatici, Uso del tender	64	Vani motore	78
Specifiche generali, Specifiche del motore	66	Risciacquo dei condotti di scarico	80
Classificazione	66	Pompa di sentina, Risalita a bordo del EvoJet	81
Posizionamento delle etichette di avvertenza	67	Sistema di inversione, Sollevamento del EvoJet, Cura del parabrezza	82
Layout generale	68	Lubrificazione della tenuta dell'albero, Manutenzione di routine, Riparazione	83
Pannello strumentazione, Rifornimento	69	Invernaggio	84
Rodaggio del motore, Prima dell'utilizzo, Controllo di sicurezza, Procedura di avvio	70	Tabella di manutenzione e controllo	85
Controllo del livello di olio motore, Spie luminose, Caricamento in corso, Estintore	71	Certificato di garanzia limitata	86
Impianto elettrico	72		
Identificazione dei conduttori	73		

Informazioni di sicurezza

Williams Jet Tenders considerano la sicurezza dei nostri clienti di grande importanza. Raccomandiamo alle persone che utilizzano i nostri prodotti di familiarizzare con le informazioni sulla sicurezza contenute nel Manuale del proprietario.

È necessario mantenere le etichette in buone condizioni e rimpiazzarle se dovessero diventare illeggibili.

Rispettare le leggi e restrizioni locali e non usare mai sotto l'effetto di alcool o sostanze che possono influenzare il giudizio.



Questo simbolo appare su alcune etichette apposte sul tender. Richiama l'attenzione sul messaggio dell'etichetta e dà un riferimento al manuale dell'utente.



Questo simbolo di avvertenza appare in tutto il manuale dell'utente e su varie etichette attaccate sul tender. Vuol dire: attenzione, ne va della tua sicurezza! Si prega di leggere e fare attenzione al messaggio che segue il simbolo di avvertenza sulla sicurezza.

PERICOLO

Indica una situazione rischiosa che, se non evitata, sarà causa di morte o infortuni gravi.

ATTENZIONE

Indica una situazione rischiosa che, se non evitata, potrebbe essere causa di morte o infortuni gravi.

CAUTELE

Indica una situazione rischiosa che, se non evitata, potrebbe essere causa di infortuni lievi o moderati.



Messaggi di sicurezza speciali

- **Lo scarico del motore** contiene monossido di carbonio (CO), che può causare infortuni o morte se inalato in quantità sufficienti. Istruire tutti gli occupanti sui rischi e i sintomi dell'accumulo e dell'avvelenamento da CO.
 - Se in qualsiasi momento si rilevano **perdite/odore di carburante**, non avviare il motore. Far riparare l'imbarcazione da un rivenditore Williams autorizzato.
 - **Tenere sempre presente** che quando l'acceleratore torna alla posizione inattiva, il controllo direzionale è meno efficace. Per sterzare l'imbarcazione, sono necessari sia lo sterzo che l'acceleratore.
 - **Questa imbarcazione non è provvista di freni.** La distanza di arresto varia a seconda della velocità iniziale, del carico e delle condizioni del vento e dell'acqua. Esercitarsi nell'arresto e nell'ormeggio in una zona sicura e priva di traffico per capire quanto tempo è necessario per fermare l'imbarcazione in condizioni variabili.
 - **Non avviare o utilizzare l'imbarcazione** in presenza di persone non correttamente sedute negli appositi posti durante la navigazione (vedere la pagina 68) o se una persona in acqua si trova nelle vicinanze.
 - **Arresti improvvisi.** Lo spostamento rapido della leva del cambio da avanti a indietro può causare un cambiamento repentino di velocità e assetto. Dopo un arresto improvviso, il sistema di retromarcia deve essere sottoposto a ispezione visiva completa.
 - **Non rilasciare l'acceleratore** quando si tenta di evitare gli oggetti. L'acceleratore è necessario per sterzare. Non utilizzare la retromarcia per fermarsi.
 - **La spinta di propulsione dell'imbarcazione** può causare infortuni. Accelerare sempre con delicatezza e decelerare in maniera controllata.
 - **Rispettare le istruzioni** presenti nelle etichette di sicurezza, che hanno lo scopo di garantire uscite sicure e gradevoli.
-  **ATTENZIONE. No superare** il numero massimo raccomandato di persone. Indipendentemente dal numero di persone a bordo, il peso totale delle persone e delle attrezzature non deve mai superare il carico massimo raccomandato. Questo può essere trovato sulla targa dei costruttori della barca e le specifiche più avanti in questo manuale. Utilizzare sempre i sedili / i posti a sedere forniti.
- **Navigare con passeggeri** o trainare altre imbarcazioni, tubolari, sciatori o wakeboarder cambia la maneggevolezza dell'imbarcazione e richiede maggiori capacità.
 - **Collegare sempre il cordino di arresto motore.** Se il conducente si allontana o viene sbalzato via dalla console, il cordino si stacca e il motore si arresta. Il distacco del cordino permette inoltre a un membro dell'equipaggio o a un passeggero di arrestare il motore se il conducente ha un malore quando si trova alla console, ad esempio in caso di svenimento.
 - **Controllare sempre il funzionamento del cordino di arresto** all'inizio di ogni giornata o sessione e verificare regolarmente la presenza di segni di usura.
 - **Non lasciare il cordino di arresto** all'aperto. Le temperature estreme e i raggi UV lo danneggiano nel lungo termine.
 - **Se il cordino di arresto perde la tensione della spirale**, sostituirlo.
 - **Quando si sostituisce il cordino**, acquistare il cordino presso Williams.
 - **Il portello di accesso alla galleria di pompaggio** conduce direttamente ad un albero motore rotante. Arrestare il motore e impostare l'isolatore/gli isolatori della batteria su "OFF" prima dell'apertura.

Prima della navigazione

- **Eseguire sempre l'ispezione prima dell'utilizzo** come specificato nel presente manuale (vedere pagina 70).
- **Un sovraccarico o un carico non uniforme** può influenzare la manovrabilità, la stabilità e le prestazioni. Non superare i valori riportati sull'etichetta della piastra/capacità del costruttore.
- **Ispezionare regolarmente l'imbarcazione**, la carena, il motore, le attrezzature di sicurezza e tutto il materiale nautico e mantenerli in buone condizioni operative.
- **Assicurarsi di disporre** delle attrezzature di sicurezza minime necessarie, dei giubbotti di salvataggio e dell'eventuale materiale aggiuntivo necessario per la navigazione.
- **Controllare che le attrezzature di salvataggio** siano in buone condizioni operative e facilmente accessibili. Mostrare a tutti i passeggeri l'ubicazione di queste attrezzature e assicurarsi che sappiano come utilizzarle.
- **Tenere sotto controllo le condizioni atmosferiche.** Controllare le previsioni del tempo prima di partire e prestare attenzione ai cambiamenti atmosferici. **Fare attenzione ai venti e alle correnti off-shore.**
- **Tenere a bordo carburante sufficiente** per il viaggio programmato. Verificare sempre il livello di carburante prima dell'uso e durante il viaggio. Applicare il principio di utilizzo di $\frac{1}{3}$ carburante per raggiungere la destinazione, $\frac{1}{3}$ per tornare e $\frac{1}{3}$ come riserva. Tenere in considerazione i cambiamenti dovuti a condizioni atmosferiche avverse o altri ritardi.
- **Conservare a bordo carte accurate e aggiornate** della zona di navigazione. Prima della navigazione, controllare le condizioni delle acque nella zona di navigazione pianificata.
- **Prima della partenza**, informare dei propri piani una persona a terra.

Informazioni per operatori e passeggeri

- **L'operatore dell'imbarcazione** ha la responsabilità di garantire la sicurezza dei passeggeri e degli altri bagnanti. Seguire le istruzioni di sicurezza e utilizzare l'imbarcazione con attenzione.
- **L'utilizzo dell'imbarcazione** da parte di persone inferiori a 16 anni di età o persone con disabilità che interessano la vista, i tempi di reazione il giudizio o l'uso dei comandi **non** è consigliato.
- **Non condurre l'imbarcazione** sotto l'influenza di droghe o alcol. Tali sostanze rallentano il tempo di reazione e compromettono la capacità di discernimento. Consentire l'uso dell'imbarcazione solo a conducenti qualificati.
- **Almeno un passeggero** deve essere in grado di condurre l'imbarcazione nel caso in cui l'operatore sia improvvisamente impossibilitato a farlo.
- **Ricordare che il sole**, il vento, l'affaticamento o la malattia possono compromettere il giudizio e i tempi di reazione.
- **Utilizzare sempre il cordino di arresto** quando si conduce l'imbarcazione e assicurarsi che tutti i passeggeri sappiano come funzionano.
- **Assicurarsi che tutti gli operatori e i passeggeri** sappiano nuotare e risalire sull'imbarcazione dall'acqua (vedere le istruzioni a questo proposito a pagina 81). Se un passeggero non sa nuotare, assicurarsi che indossi un giubbotto di salvataggio in ogni momento e prestare maggiore attenzione durante la navigazione.

Sport acquatici

Lo svolgimento di sport acquatici richiede ulteriore attenzione alla sicurezza da parte del partecipante e dell'operatore dell'imbarcazione.

- **Se non si è mai trainato nessuno prima** con un'imbarcazione, è consigliabile fare da osservatore per qualche ora, collaborando e imparando da un conducente esperto. È inoltre importante conoscere le capacità e l'esperienza della persona trainata.

- **È necessario che un'altra persona** sia a bordo in ogni momento per osservare la persona in acqua, in modo che il conducente possa concentrarsi sulla navigazione.

- **Sia il conducente che l'osservatore** devono controllare la posizione della corda di traino durante la partecipazione a sport acquatici.

- **Una corda di traino lenta può impigliarsi** a persone o oggetti sull'imbarcazione o in acqua, in particolare in una curva stretta o in un percorso circolare, e causare gravi infortuni.

- **Non trainare un carico superiore a 300 kg** attraverso il bastone da sci. In caso contrario, si possono verificare danni al bastone da sci o all'imbarcazione.

I partecipanti a sport acquatici devono rispettare queste linee guida:

- **Fare attenzione alle altre persone** in acqua.

- La partecipazione a sport acquatici è **riservata a chi sa nuotare.**

- **Indossare sempre un giubbotto salvagente approvato.** Un giubbotto salvagente

correttamente progettato aiuta persone sotto shock o prive di sensi a galleggiare.

- **È necessaria la presenza di una seconda persona a bordo** che osservi la persona trainata e informi il conducente dei segni della mano del partecipante. Il conducente deve dedicare interamente la propria attenzione alla navigazione dell'imbarcazione e all'acqua.

- **Non trainare una persona** che partecipa a uno sport acquatico qualsiasi con una corda corta che causa l'inalazione massiccia dei fumi di scarico da parte della persona trainata. L'inalazione di fumi di scarico concentrati, che contengono monossido di carbonio, possono causare avvelenamento da CO, infortuni o morte.

- **Prestare soccorso immediato** a una persona caduta in acqua, che si trova in condizioni di vulnerabilità e potrebbe non essere vista dalle altre imbarcazioni.

- **Avvicinarsi a una persona in acqua** dalla parte sottovento (opposta alla direzione del vento). Spegnerne il motore prima di avvicinarsi alla persona.

- **Spegnerne il motore e ancorare l'imbarcazione** prima di nuotare. Partecipare a sport acquatici solo in aree sicure. Tenersi lontano dalle altre imbarcazioni, canali, spiagge, aree riservate, nuotatori, percorsi molto trafficati e ostacoli sott'acqua.

- **Nuotare solo in aree designate come sicure** solitamente delimitate da una boa.

- **Non nuotare da soli o di notte.**

Uso del tender

 **CAUTELA.** Utilizzare l'imbarcazione con la dovuta attenzione e a una velocità appropriata alle condizioni del mare. Rispettare le leggi e restrizioni locali. Eseguire sempre un'ispezione visiva dell'imbarcazione e dei componenti prima dell'uso. Rispettare il programma di manutenzione.

 **ATTENZIONE.** Questo tender utilizza un sistema di propulsione ad acqua che potrebbe essere più potente e avere prestazioni diverse rispetto alle altre imbarcazioni già manovrate. A velocità basse, la manovrabilità è ridotta.

 **ATTENZIONE.** L'operatore di questa imbarcazione deve avere l'età e la competenza richieste, deve aver letto e compreso il manuale dell'utente e le

etichette di sicurezza, aver imparato a manovrare correttamente l'imbarcazione, possedere le conoscenze di base della navigazione in mare e i necessari documenti richiesti dalla legge.

 **ATTENZIONE.** Non lasciare che un ospite manovri l'imbarcazione se non ha l'età e la competenza richieste, se non ha letto e compreso il manuale dell'utente e le etichette di sicurezza, se non ha imparato a manovrare correttamente l'imbarcazione, se non possiede le conoscenze di base della navigazione in mare e se non è in possesso dei necessari documenti richiesti dalla legge.

 **ATTENZIONE.** Non eccedere la capacità massima dei passeggeri in nessuna circostanza; ciò riduce la stabilità e il controllo dell'imbarcazione.

 **ATTENZIONE.** Indossare sempre il gilet di salvataggio e assicurarsi che tutti gli altri passeggeri facciano lo stesso.

 **ATTENZIONE.** Condurre sempre con prudenza e in accordo alle condizioni di visibilità

 **ATTENZIONE.** Non condurre l'imbarcazione sotto l'influenza di droghe o alcol. Tali sostanze rallentano il tempo di reazione e compromettono la capacità di discernimento.

 **ATTENZIONE.** Non eseguire manovre ad alta velocità o manovre estreme, che potrebbero fare perdere il controllo dell'imbarcazione.

 **ATTENZIONE.** Collegare sempre il cordino di arresto alla gamba. In caso di emergenza, la rimozione del cordino arresta il motore.

 **ATTENZIONE.** Lo sterzo è limitato durante la decelerazione. Familiarizzarsi con la manovrabilità dell'imbarcazione.

Dopo aver utilizzato il tender ad alte velocità, è buona norma lasciar funzionare il motore al minimo per almeno un minuto prima di spegnerlo, per far raffreddare il turbo.

Questo tender utilizza un sistema di propulsione ad acqua ed ha caratteristiche uniche di manovrabilità. L'acceleratore produce una spinta tramite la pompa idrogetto, il controllo

direzionale avviene aprendo l'acceleratore e ruotando il volante nella direzione che si vuole prendere. Una accelerazione repentina ad alta velocità provocherà una virata violenta; una spinta poco intensa produrrà meno velocità. Non c'è un timone, quindi durante la navigazione non c'è sterzata senza spinta.

 **ATTENZIONE.** Lo spostamento rapido della leva del cambio da avanti a indietro ad alte velocità (arresto improvviso) causerà una rapida decelerazione e un comportamento imprevedibile. Considerare che gli occupanti dell'imbarcazione potrebbero non essere seduti durante questa manovra.

Se alghe o rifiuti vengono aspirati dal jet durante la navigazione può verificarsi il fenomeno di cavitazione causando la riduzione di velocità. Se si persiste nell'utilizzo del tender il motore potrebbe surriscaldarsi ed esserne gravemente danneggiato. Se vi fossero segni di detriti o alghe che bloccano il getto, rimuovere l'imbarcazione dall'acqua.

Spegnere il motore e seguire le istruzioni a pagina 76 per accedere al tunnel di pulizia. **NON tentare di far ripartire un tender che abbia la pompa idrogetto bloccata poiché si potrebbe danneggiare seriamente il motore.** In caso di difficoltà consultare il rivenditore autorizzato Williams di fiducia. Una lista completa di rivenditori e officine autorizzate è disponibile sul sito williamsjettenders.com.

ALAGGIO

 **CAUTELA.** Non tentare di sollevare o recuperare il tender dalla poppa.

L'inclinazione errata con la poppa sollevata provocherà l'ingresso di acqua nel vano motore attraverso i condotti di scarico e provocherà gravi danni al motore.

RUBINETTO DI PRESA A MARE

 **CAUTELA.** Esiste il rischio di allagamento del motore. È stato installato un rubinetto di presa a mare. Il rubinetto deve essere nella posizione "CLOSED" durante il traino e nella posizione "OPEN" durante l'utilizzo. Durante il traino, il rubinetto di presa a mare deve essere chiuso e l'inversore di spinta deve essere in posizione di avanzamento. **Il mancato rispetto di questa norma causerà gravi danni al motore.**

ORMEGGIO

 **CAUTELA. Non lasciare il EvoJet ormeggiato per periodi lunghi** poiché potrebbe verificarsi la formazione di incrostazioni sulla carena riducendo le performance del tender.

SPIAGGIARE

 **CAUTELA. NON navigare in acque meno profonde di 0,95m poiché potrebbero entrare rifiuti nella pompa idrogetto. NON pilotare il EvoJet fino alla spiaggia.** Spegnerne il motore prima di spiaggiare poiché si potrebbero danneggiare la

pompa idrogetto e il sistema di raffreddamento.

Dopo aver spiaggiato, allontanare l'imbarcazione fino a raggiungere acque più profonde e far oscillare lateralmente varie volte il tender per rimuovere l'eventuale sabbia dall'interno del motore. Il mancato rispetto della procedura potrebbe causare danni alla pompa idrogetto.

ASSETTO

 **CAUTELA. Non sovraccaricare l'imbarcazione.** A qualunque velocità controllare l'assetto e mantenere il peso ben distribuito.

Specifiche generali

	EvoJet
Lunghezza fuori tutto*	7,1 m
Larghezza fuori tutto*	2,65 m
Altezza fuori tutto	2,64 m
Draft (pieno carico)	0,38 m
Peso a secco	2000 kg
Motore Yanmar	4LV 250 hp
Velocità massima	65 kph

	EvoJet
Carburante [†]	Diesel
Capacità serbatoio	200 litri
Posti	13
Capacità massima di carico [‡]	1105 kg
Scomparti tubo	5
Classificazione (CE)	C

* Le dimensioni possono variare, in quanto i tubi gonfiabili sono costruiti a mano. [†] Non tutta la capacità del serbatoio del carburante potrebbe essere disponibile a causa dell'assetto e del caricamento dell'imbarcazione. [‡] Vedere la sezione Caricamento a pagina 71.

Specifiche del motore

Fare riferimento al manuale dell'utente del motore Yanmar per tutte le informazioni relative al motore.

Classificazione

Categoria C: Questa imbarcazione è progettata per funzionare con venti fino alla forza Beaufort 6 e alle altezze d'onda associate (altezza significativa delle onde fino a 2 m, vedere la nota sotto). Tali condizioni possono essere incontrate nelle acque interne esposte, negli estuari e nelle acque costiere in condizioni meteorologiche moderate.

Questo tender è certificato ISO 6185-3.

La targhetta CE si trova sul vano piedi posteriore

destro. La targhetta CE rappresenta la certificazione alle direttive europee 94/25/CE. L'imbarcazione è anche conforme alle normative della Guardia Costiera statunitense e dell'ABYC.

NOTA L'altezza significativa dell'onda è l'altezza media del terzo più alto delle onde, che corrisponde approssimativamente all'altezza dell'onda stimata da un osservatore esperto. Alcune onde saranno il doppio di questa altezza.

Posizionamento delle etichette di avvertenza

Le etichette di avvertenza devono essere sempre chiare e visibili. Le etichette danneggiate o usurate possono essere riordinate dal proprio rivenditore Williams autorizzato.

- 1 Corrimano della scaletta 08-0469
- 2 Carburante 08-0095
- 3 Sistema di soppressione del fuoco 08-0492
- 4 Sistema di inversione 08-0110
- 5 Targhetta CE (assente nelle versioni USA) 08-0475
- 6 Capacità NMMA (presente solo nella versione USA) 08-0497
- 7 Informazioni generali su EvoJet 08-0156
- 8 Sistema di inversione (all'interno del vano motore) 08-0110
- 9 Punto di risciacquo 08-0477
- 10 Valvola di traino 08-0479
- 11 Tunnel di pulizia (portello interno) 08-0500
- 12 Sistema di inversione (specchio di poppa) 08-0110

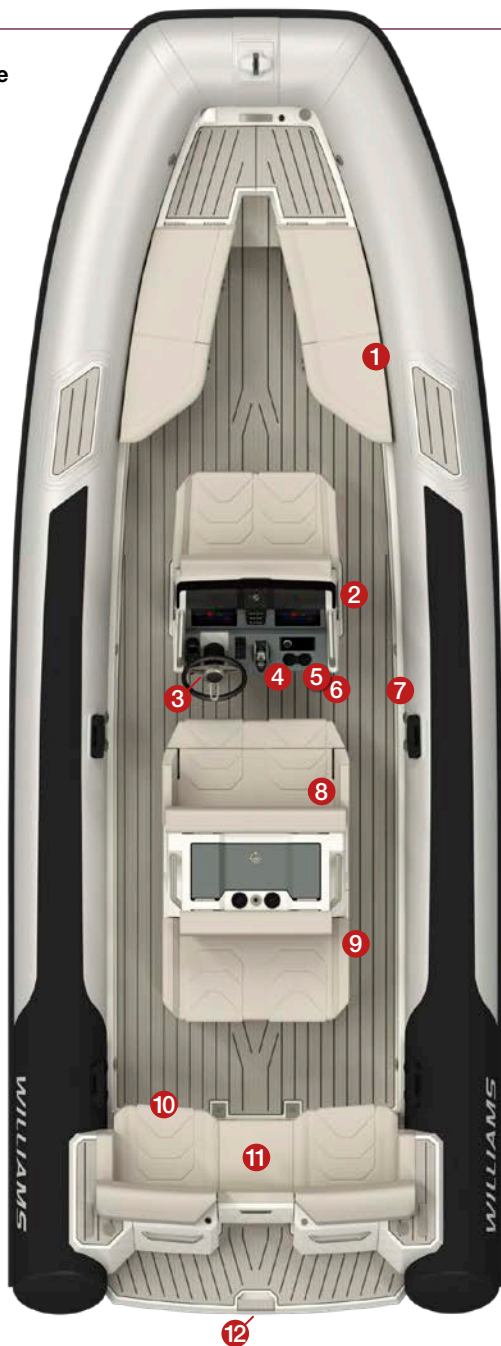

Layout generale

- ★ Indica la posizione dei sedili
- ★ Indica le maniglie
- 1 Presa per il palo di imbarco anteriore
- 2 Galloccia di ormeggio di prua (*punto di forza*)
- 3 Armadietto di ancoraggio
- 4 Valvole di gonfiaggio dei tubolari
- 5 Valvole di sovrappressione dei tubolari
- 6 Armadietti di prua
- 7 Prese per il palo di imbarco laterali (*sotto il cuscino*)
- 8 Punto di carico del carburante
- 9 Punto di carico con acqua dolce (*opzionale*)
- 10 Presa per luce di navigazione bianca a 360°
- 11 Gallocce per ormeggio laterale (*punto di forza*)
- 12 Sedile pieghevole a poppa

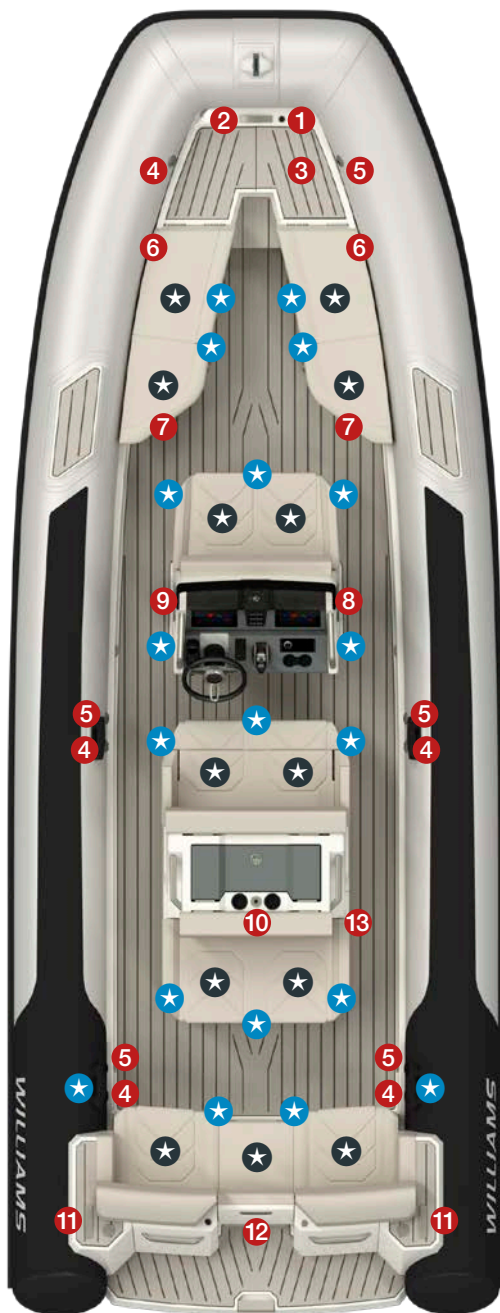

L'immagine mostra EvoJet senza il T-Top montato

Pannello strumentazione

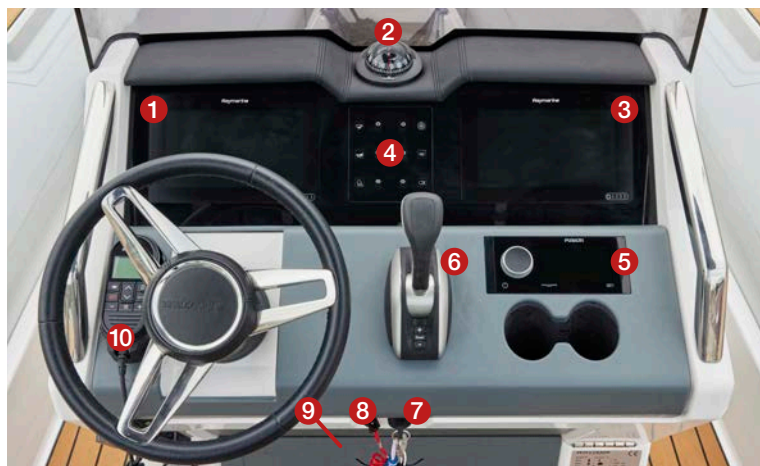

- | | |
|---|--|
| 1 Display multifunzione 1 | 6 Leva dell'invertitore |
| 2 Bussola | 7 Cordino di arresto |
| 3 Display multifunzione 2 (se presente) | 8 Interruttore di accensione |
| 4 Pannello interruttori | 9 Controllo manuale di soppressione del fuoco (dietro il pannello) |
| 5 Sistema musicale (se presente) | 10 Cornetta radio VHF (se presente) |

Rifornimento

Durante l'ispezione prima della consegna, il nuovo EvoJet è stato completamente testato e svuotato del carburante. Usare solo carburante diesel per il rifornimento.

- Assicurarsi che l'accensione sia su OFF.
- Il punto di rifornimento del carburante si trova sul lato destro del timone.
- Effettuare il rifornimento in un'area ventilata.
- Non eccedere nel rifornimento; prestare attenzione a non far fuoriuscire il carburante dal serbatoio.
- Stringere bene il tappo del serbatoio dopo il rifornimento.

- Ispezionare le sentine dopo il rifornimento.
- Il tappo ha uno sfiato integrato.

NON versare acqua nella zona del tappo del serbatoio poiché potrebbe filtrare all'interno del serbatoio.

Tutti i motori Yanmar sono dotati di primer/pompa manuale del carburante. Al primo utilizzo o dopo un inutilizzo prolungato, potrebbe essere necessario l'uso della pompa.

Rodaggio del motore

Il modo in cui viene utilizzato il motore nelle prime 50 ore d'uso avrà un ruolo fondamentale per le prestazioni e la durata definitive. Il motore deve essere operato a velocità e configurazioni di potenza adeguate durante il rodaggio. Fare riferimento al manuale dell'utente del motore

Yanmar per informazioni sull'uso del motore nelle prime 50 ore di funzionamento.

Il rodaggio è molto importante e non deve essere trascurato.

Prima dell'utilizzo

La pressione dei tubolari fluttuerà con il variare della temperatura. Gonfiare i tubolari in sequenza a 24.80 Kpa/250 mB/3.6 psi, partendo dalle valvole posteriori. La non osservanza di questa norma comprometterà la tenuta al mare e l'isolamento dall'acqua del tender. Sono state installate valvole di gonfiaggio con chiusura a un quarto di giro per permettere uno sgonfiaggio rapido.

 **CAUTELA. I tubolari devono essere gonfiati in sequenza corretta per prevenire un gonfiaggio eccessivo (da dietro a davanti).**

- Chiudere le valvole e gonfiare uniformemente, partendo dalla camera posteriore destra, posteriore sinistra, e procedendo in avanti.
- Controllare la sentina per eventuali contaminazioni di benzina o acqua.
- Stringere i tappi di sentina su pavimento.
- Controllare che le chiusure del coperchio del motore e i gavoni siano ben saldi.
- Prima dell'uso, controllare che il rubinetto di presa a mare sia aperto.

Controllo di sicurezza!

 **ATTENZIONE. Agganciarsi SEMPRE al cordino di arresto quando il motore è acceso.** Prima di partire come misura di sicurezza verificare sempre il corretto funzionamento del cordino staccandolo dalla sua sede. Il motore dovrebbe sempre spegnersi.

 **ATTENZIONE. NON condurre l'imbarcazione quando i bagnanti stanno utilizzando la scaletta di poppa, a causa del rischio di gravi infortuni causati dall'inversore di spinta.**

 **ATTENZIONE. NON ispezionare mai il vano motore quando il motore è in funzione. Assicurarsi che l'imbarcazione sia su acqua profonda almeno 0,95 m.**

Procedura di avvio

- 1 Stringere eventuali corde allentate che potrebbero essere risucchiate nell'unità a getto.
- 2 Legarsi alla corda di arresto.

 **ATTENZIONE. Pericolo di gravi ferite se non correttamente utilizzato.**

- 3 Assicurarsi che la leva del cambio sia in posizione neutrale.
- 4 Posizionare l'isolatore della batteria e la chiave di accensione in posizione "on".
- 5 Girare la chiave di accensione fino all'avviamento del motore.

Controllo del livello di olio motore

Attendere 10 minuti dopo lo spegnimento del motore per controllare con precisione il livello dell'olio.

- Il livello dell'olio deve essere compreso tra le linee Minimo e Massimo dell'asticella (a destra).
- Utilizzare solo olio del grado consigliato (SAE 10W30 o SAE 15W40). Fare riferimento al manuale dell'operatore del motore Yanmar.
- **Non riempire eccessivamente.**

CAUTELA. L'uso di un olio diverso dal tipo specificato può causare grippaggio o usura precoce dei componenti interni, che portano a un accorciamento della vita utile del motore.

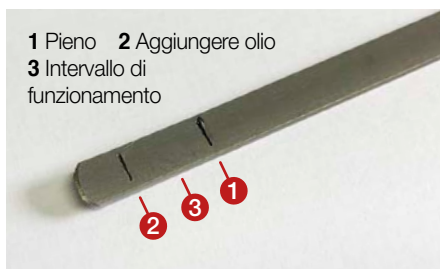

L'asta di livello ha due linee: quella superiore rappresenta il limite superiore mentre quella inferiore rappresenta il limite inferiore.

Spie luminose

CAUTELA. Rischio di danni al motore. Se una spia luminosa o un avvisatore acustico si attiva durante l'uso, **SPEGNERE** immediatamente il motore, analizzare la causa e/o contattare un rivenditore autorizzato Williams.

Caricamento in corso

Il carico massimo raccomandato include il peso di tutte le persone a bordo, tutte le disposizioni e gli effetti personali e qualsiasi attrezzatura non inclusa nel peso dell'imbarcazione.

ATTENZIONE. Durante il caricamento dell'imbarcazione, non superare mai il carico massimo raccomandato. Caricare sempre con cura l'imbarcazione e distribuire i carichi in modo appropriato per mantenere il assetto del progetto (circa livello). Evitare di posizionare pesi pesanti in alto.

Estintore

L'estintore all'interno del vano motore funziona automaticamente. Può anche essere attivato manualmente in caso di incendio aprendo il pannello del timone principale, rimuovendo il perno di sicurezza e successivamente tirando la maniglia verso di sé.

Ispezionare regolarmente la pressione del sistema, fare riferimento alla targhetta

dell'estintore per la tabella della pressione/temperatura. In alcune condizioni, l'estintore può richiedere il ripristino: premere il pulsante di reset presente nel display dell'estintore. Fare riferimento alle immagini del vano motore per la posizione dell'estintore.

Impianto elettrico

I fusibili devono essere installati solo per gli accessori montati.

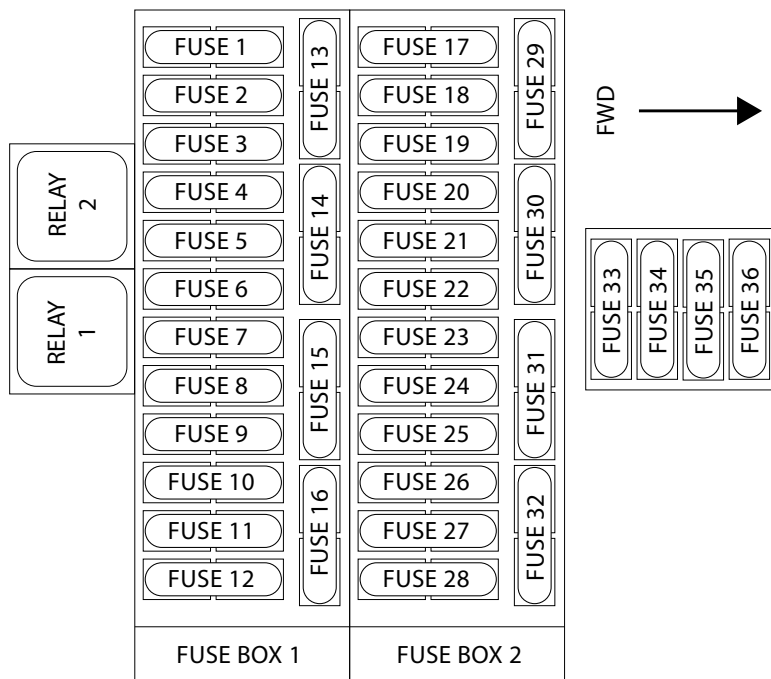

RELÉ 1 Luci subacquee

RELÉ 2 Attuatore di inversione

- | | |
|--|---|
| <p>1 Luci di navigazione: BN/BK 5A</p> <p>2 Interruttore pompa di sentina: GN/GY 7.5A</p> <p>3 Ricambio: WE/BE</p> <p>4 Corno: BE/BN 5A</p> <p>5 Accessori (luci d'attracco): OE/YW 2A</p> <p>6 Accessori (doccia): OE/RD 5A</p> <p>7 Accessori (MFD #2): OE/BN 7.5A</p> <p>8 Accessori (Luci di coperta/luci T-Top): OE/WE 5A</p> <p>9 Accessori (AIS 700): OE/GY 5A</p> <p>10 MFD #1: PK/BE 10A</p> <p>11 Radio VHF: PK/BK 7.5A</p> <p>12 Potenza CAN: PK/BN 5A</p> <p>13 Pompa di sentina: GN/BE 10A</p> <p>14 Presa da 12V (timone): YW/BK 25A</p> <p>15 Pompa a pedale anteriore: GN/PK 10A</p> <p>16 Attuatore di inversione (Relè 2): GY/OE 30A</p> <p>17 Musica (RA770): PK/OE 15A</p> | <p>18 Luci vano motore: BN/GE 5A</p> <p>19 Ricambio: WE/BK</p> <p>20 Accessorio (telecamera IP220): PK/GY 3A</p> <p>21 Ricambio</p> <p>22 Presa USB: PK/GN 5A</p> <p>23 Accessorio (Searchlight): BN/GY 10A</p> <p>24 Accessori (Coolbox): WE/BN 15A</p> <p>25 Interruttore luci subacquee: BN/OE 5A</p> <p>26 Luci subacquee (Relè 1): BN/VT 10A</p> <p>27 Comandi a linguetta del trim: GY/GN 1.5A</p> <p>28 Ricambio: GY/BN</p> <p>29 Pompa a pedale posteriore: GN/BK 10A</p> <p>30 Musica (RA770): PK/VT 15A</p> <p>31 Accessorio (Allarme sentina): GN/BN 25A</p> <p>32 Presa da 12V (armadietto prua): YW/BE 25A</p> <p>33 Staccabatteria remoto: RD/GN 10A</p> <p>34 Staccabatteria remoto: RD/GY 2A</p> <p>35 Scatola portafusibili #1 Alimentazione: RD/OE 40A</p> <p>36 Scatola portafusibili #2 Alimentazione: RD/PK 40A</p> |
|--|---|

Identificazione dei conduttori

Questa tabella indica i colori corrispondenti alle abbreviazioni presenti sui cavi dello scafo.

Codice	Colore	Codice	Colore	Codice	Colore
BK	Nero	BN	Marrone	GY	Grigio
GN	Verde	OE	Arancione	BE	Blu
PK	Rosa	VT	Violetto	WE	Bianco
LTGN	Verde chiaro	RD	Rosso	YW	Giallo
PE	Viola				

Alzare e abbassare il T-Top

⚠ AVVERTENZA. Assicurarsi che le leve cam siano completamente innestate e bloccate in posizione prima di partire.

⚠ AVVERTENZA. Il T-Top deve essere in posizione ripiegata e fissato con cinghie durante il trasporto.

⚠ AVVERTENZA. Il T-Top è dotato di pistoni a gas integrati per facilitare il montaggio. Assicurarsi che le mani siano sempre libere dai meccanismi.

RIPIEGARE VERSO L'ALTO IL T-TOP



1 Il T-Top deve essere sempre alzato e abbassato da 2 persone.



2 Assicurarsi che le leve delle camme siano completamente estratte e il perno di bloccaggio si trovi all'interno del braccio di supporto durante i movimenti di sollevamento e abbassamento.



3 Sollevare sia il tetto che i bracci di supporto del T-Top con un movimento lento e controllato.

⚠ CAUTELA. La forza del pistone a gas aumenta man mano che il T-Top si avvicina alla posizione verticale.

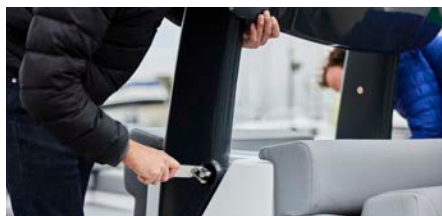

4 Spingere le leve della camma nei bracci di supporto, ruotarle di 90° per allinearle con la rientranza e poi ripiegare la leva per bloccarla completamente.

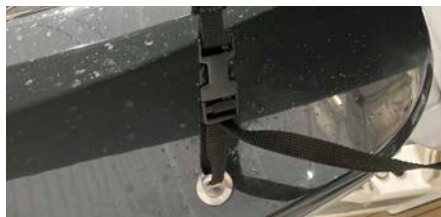

5 Sganciare e rimuovere la cinghia che fissa il tetto del T-Top ai bracci di supporto.



6 Ruotare il tetto fino al raggiungimento della posizione orizzontale.

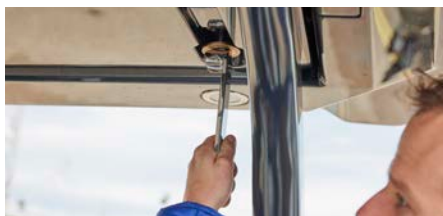

7 Continuare a sostenere il tetto su entrambi i lati, spingere le leve della camma verso l'alto nel tetto e ruotare la maniglia di 90° per allinearla con la rientranza.



8 Piegarla la leva verso l'alto nell'incavo per bloccarla completamente.

RIPIEGARE VERSO IL BASSO IL T-TOP



1 Inserire il bastone da sci con lo strallo fissato alla base.

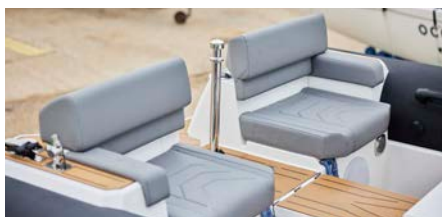

2 Piegarlo il sedile centrale di poppa in avanti.



3 Rimuovere il cuscino del sedile dalla copertura del motore di poppa.

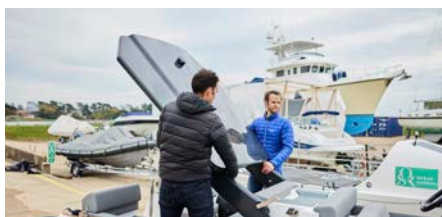

4 Completare i passi 2-8 de "Ripiegare Verso l'Alto il T-Top" in ordine inverso per ripiegare il T-Top.



5 Stringere il T-Top a babordo e a dritta utilizzando la cinghia in dotazione. Fissare anche con una cinghia il tetto e le gambe.

Istruzioni relative al tunnel di pulizia

⚠ AVVERTENZA. L'albero rotante all'interno della galleria di pompaggio può causare gravi lesioni. Assicurarsi che il motore e gli isolatori della batteria siano spenti prima dell'apertura.

APRIRE IL TUNNEL DI PULIZIA



1 Arrestare il motore e impostare l'isolatore della batteria su "OFF". Rimuovere le chiavi dall'accensione.



2 Spostare il sedile pieghevole di poppa in posizione aperta.

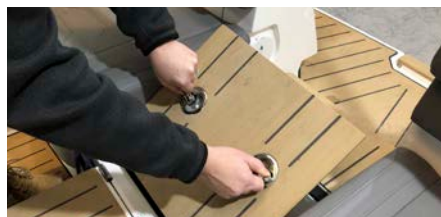

3 Sbloccare e aprire le chiusure per sbloccare il pannello di accesso.



4 Ruotare la manopola in senso ANTIORARIO fino alla fine della corsa.



5 Spostare la barra di chiusura contrassegnata con (A) fuori dall'apertura del tunnel.



6 Tirare la maniglia verso l'alto per rimuovere la spina dall'apertura del tunnel.



7 È ora possibile accedere alla galleria di pompaggio.

CHIUDERE IL TUNNEL DI PULIZIA

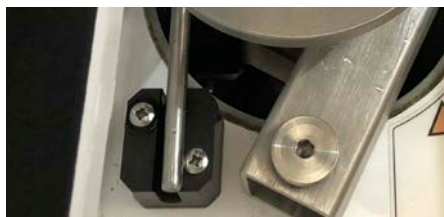

1 Usando i marcatori di allineamento come guida, abbassare la spina nell'apertura del tunnel.



2 Spostare la barra di bloccaggio (A) in posizione chiusa.



3 Ruotare la maniglia in senso ORARIO fino alla fine della corsa.

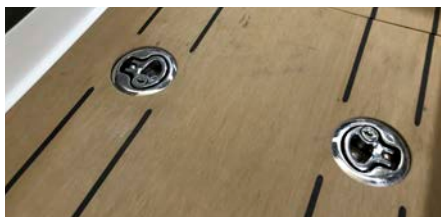

4 Sostituire il pannello di accesso e assicurarsi che le chiusure siano fissate e bloccate.



5 Ripiegare il sedile centrale di poppa in posizione chiusa.

Vano motore anteriore

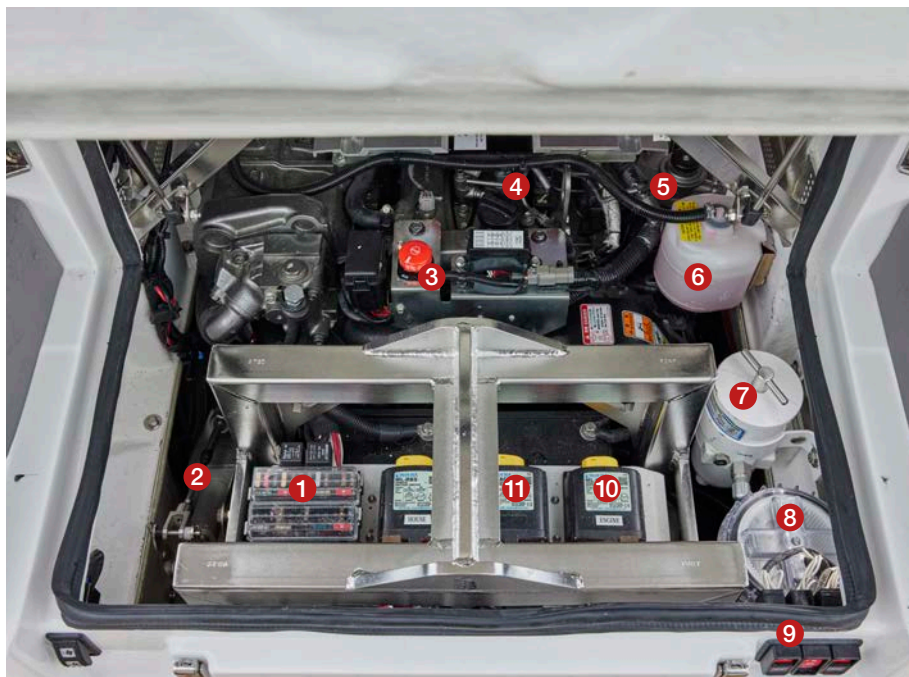

Questa vista mostra il vano motore rivolto verso la parte posteriore dell'imbarcazione.

- 1 Fusibili del sistema imbarcazione
- 2 Attuatore dell'inversore
- 3 Pulsante di arresto di emergenza del motore
- 4 Tappo del serbatoio dell'olio
- 5 Pompa di innesco del carburante
- 6 Serbatoio di espansione del liquido di raffreddamento
- 7 Prefiltro carburante
- 8 Filtro dell'acqua grezza
- 9 Battery Isolator Switches
- 10 Staccabatteria
- 11 Relè di carica automatica

Vano motore di poppa

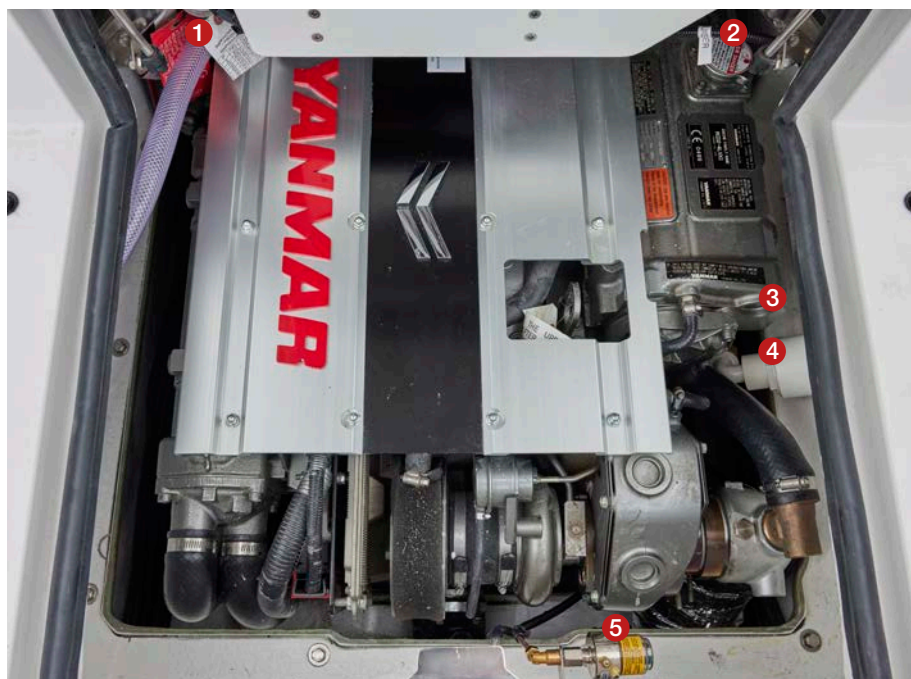

Questa vista mostra il vano motore rivolto verso la parte anteriore dell'imbarcazione.

- 1 Estintore
- 2 Tappo della pressione del liquido di raffreddamento
- 3 Asta di livello olio motore (accessibile dal pannello di accesso laterale)
- 4 Punto di lavaggio del sistema di scarico (accessibile dal pannello di accesso laterale)
- 5 Ingrassatore automatico

Risciacquo dei condotti di scarico

Per prolungare la durata del motore, è molto importante risciacquarlo dall'acqua salata dopo l'uso e prima dello stoccaggio. Il mancato svolgimento di questa procedura ridurrà significativamente la vita dei componenti del motore e potrebbe invalidare la garanzia.

Inoltre è raccomandato risciacquare abbondantemente con acqua dolce la zona della pompa idrogetto al fine di rimuovere tutti gli eventuali depositi di sale dopo l'utilizzo.

Risciacquare il sistema di scarico con acqua dolce è fondamentale per neutralizzare gli effetti corrosivi del sale e delle altre sostanze chimiche presenti nell'acqua. Contribuisce a rimuovere sabbia, sale, gusci e altre particelle dalle camicie d'acqua, dal sistema di scarico, dall'intercooler (nei motori sovralimentati) e dai tubi flessibili.

Il risciacquo del sistema di scarico deve essere eseguito quando non si prevede di utilizzare l'imbarcazione nello stesso giorno o quando non verrà usata per un lungo periodo di tempo.

CAUTELA. Il mancato risciacquo del sistema danneggia gravemente i condotti di scarico.

ATTENZIONE. Eseguire la procedura di risciacquo in un'area ben ventilata.

Alcuni componenti dello scomparto del motore possono essere molto caldi. Il contatto diretto con i componenti caldi può causare ustioni. Non toccare i componenti elettrici o l'area della pompa idrogetto quando il motore è in funzione.

- 1 Lavare l'area della pompa idrogetto con acqua dolce prima di iniziare la procedura di risciacquo.
- 2 Collegare un tubo dell'acqua al connettore situato nel vano piedi del timoniere.
Non aprire il rubinetto in questo momento.
- 3 Avviare il motore e aprire immediatamente il rubinetto.

CAUTELA. Avviare sempre il motore prima di aprire il rubinetto dell'acqua. In questo modo si evita il surriscaldamento. Non avviare mai il motore senza fornire acqua al sistema di scarico quando l'imbarcazione è fuori dall'acqua.



Sopra: Attacco per il risciacquo.

- 4 Lasciar girare il motore per 90 secondi.

CAUTELA. Non far girare mai il motore per più di 2 minuti quando l'imbarcazione è fuori dall'acqua. La trasmissione non viene raffreddata quando l'imbarcazione non è in acqua.

- 5 Assicurarsi che l'acqua scorra fuori dalla pompa idrogetto durante il risciacquo.

IMPORTANTE: se l'acqua non scorre liberamente fuori dalla pompa idrogetto durante il risciacquo, rivolgersi a un rivenditore Williams autorizzato per le riparazioni.

- 6 Chiudere il rubinetto.

- 7 Aumentare la velocità del motore a 3000 giri/min per 5 secondi, quindi spegnere il motore.

CAUTELA. Chiudere sempre il rubinetto prima di spegnere il motore.

- 8 Scollegare il tubo dall'attacco di risciacquo.

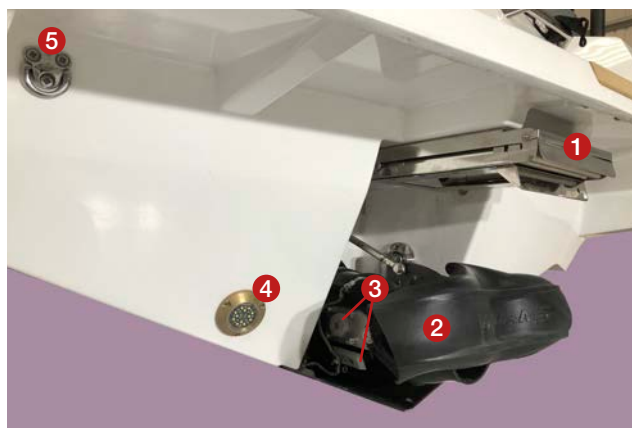

- 1 Scaletta di poppa
- 2 Inversore di spinta
- 3 Anodi della pompa
- 4 Luci subacquee (se presente)
- 5 Punti di ancoraggio (su ciascun lato della carena)

Pompa di sentina

La pompa di sentina funziona automaticamente. Può anche essere acceso manualmente premendo il pulsante della pompa di sentina situato sulla console del timone.

L'ingresso della pompa ha una rete che deve essere regolarmente controllata per verificare la presenza di sporco e detriti.

Risalita a bordo del EvoJet

- 1 Assicurarsi che il motore sia spento e che il cordino di arresto sia rimosso.
- 2 Sollevare la linguetta di tenuta ed estrarre la scaletta dalla parte inferiore della poppa.
- 3 Assicurarsi che la scaletta sia interamente estesa.
- 4 Salire sulla scaletta per accedere alla piattaforma.
- 5 Assicurarsi che la scaletta sia riposizionata con la linguetta di tenuta ripiegata prima di ripartire.



Sistema di inversione

La marcia in avanti e la retromarcia sono alimentate da un attuttore elettrico situato nel vano motore. Questo articolo non richiede manutenzione, tuttavia è necessario ispezionare e ingrassare i cavi secondo la tabella di manutenzione periodica.

ATTENZIONE. Quando si aziona il comando di accelerazione/retromarcia dalla marcia in avanti alla retromarcia, si verifica un ritardo nel movimento dell'attuttore.

AZIONAMENTO MANUALE DEL SISTEMA DI INVERSIONE

In caso di guasto del servomotore di inversione, è disponibile un meccanismo di azionamento manuale, che consente la marcia in avanti del tender. Funziona per mezzo di un perno di blocco che può essere rimosso dalla normale posizione operativa e fissato nella staffa di spinta, come illustrato.

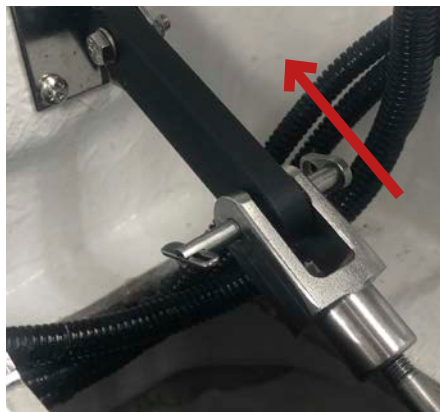

Sopra: Rimuovere il perno di sicurezza, tirare manualmente il cavo in avanti, fissare la staffa di spinta.

Sollevamento del EvoJet

L'Evojet può essere sollevato utilizzando i punti di sollevamento Single Point Lift (opzionale) o Deck Lift Point (opzionale).

Per ulteriori dettagli, consultare la documentazione fornita con l'opzione di sollevamento.

ATTENZIONE. Rischio di infortunio o morte. Assicurarsi sempre che l'imbarcazione sia sollevata in posizione orizzontale.

ATTENZIONE. Rischio di infortunio o morte. Durante il sollevamento, non devono esserci persone a bordo dell'imbarcazione.

Cura del parabrezza

Il parabrezza in acrilico deve essere pulito spesso per conservarne l'aspetto.

NON usare mai prodotti per la pulizia contenenti ammoniaca, benzina, alcol,

tetracloruro di carbonio o acetone, che causano la formazione di piccole crepe.

Usare prodotti speciali o una soluzione delicata di detergente e acqua dolce.

Lubrificazione della tenuta dell'albero

La lubrificazione della tenuta dell'albero è fornita da un ingrassatore automatico. Ispezionare il livello del serbatoio approssimativamente ogni 10 ore di funzionamento. Utilizzare un grasso premium universale al solfonato di calcio o un grasso per cuscinetti per alta temperatura e alta velocità per riempire il serbatoio. Fare attenzione a non mettere il sistema sotto pressione eccessiva. NON superare l'indicazione del livello massimo.



Manutenzione di routine

Al fine di assicurare prestazioni durature nel tempo e mantenere il tender in condizioni di sicurezza e affidabilità, seguire queste istruzioni di routine. Williams non si assume alcuna responsabilità per danni a cose o persone conseguenti ad una manutenzione scorretta o riparazioni improprie effettuate dal proprietario.

- 1 Lavare regolarmente tutte le superfici esterne con acqua dolce per rimuovere eventuali residui di sale.
- 2 Ispezionare il serbatoio dell'ingrassatore automatico e riempire secondo necessità.
- 3 Fare riferimento al manuale dell'operatore del motore Yanmar per i dettagli completi.
 - a Controllo del livello di olio motore
 - b Controllo del filtro di separazione dell'acqua
 - c Controllo del livello del liquido di raffreddamento
 - d Sostituzione del filtro dell'olio
- 4 Risciacquare il sistema di raffreddamento dopo ogni uso.
- 5 Applicare un grasso marino di buona qualità contenente teflon (es. Quicksilver 101) a tutti i cavi di controllo esposti.
- 6 Controllare le sentine per eventuali infiltrazioni d'acqua, olio o contaminazione di benzina e ripulire se necessario.
- 7 Controllare le condizioni degli anodi intorno all'area della pompa.
- 8 Una leggera perdita di pressione oltre le 24 ore non è inusuale. La temperatura e la pressione atmosferica si ripercuotono sulla pressione dei tubolari. Controllare la pressione regolarmente.
- 9 Per barche usate negli ambienti tropicali, la frequenza della manutenzione ordinaria deve essere aumentata di conseguenza.

Riparazione

Il primo tagliando dopo il rodaggio deve essere effettuato dopo 50 ore. Successivamente, la manutenzione deve essere eseguita secondo la tabella di manutenzione di Williams e Yanmar o ogni anno, a seconda di quale evento accade

prima. Consultare il rivenditore autorizzato Williams di fiducia.

Per ricambi e accessori, contattare il rivenditore autorizzato Williams di fiducia.

Invernaggio

Stoccare il tender in luogo coperto e pulito, ventilato ed asciutto che non sia sottoposto a gravi variazioni di temperatura o umidità.

Per informazioni dettagliate sulle riparazioni, fare riferimento al manuale dell'operatore del motore Yanmar.

GENERALE

Eseguire un'ispezione completa dello scomparto del motore e delle sentine per assicurarsi che siano puliti e completamente asciutti. Se possibile, sollevare la prua dell'imbarcazione per convogliare l'eventuale acqua residua verso la poppa, dove può essere facilmente rimossa.

TUBOLARE DI GALLEGGIAMENTO

Dopo ogni utilizzo, si consiglia di lavare i tubi con una soluzione di acqua e sapone neutro. Prima dello stoccaggio per periodi invernali i tubolari devono essere sgonfiati e sciacquati con una soluzione di acqua e sapone neutro per rimuovere pietruzze e alghe che possano essere rimasti attaccate e devono essere lasciati asciugare. Utilizzare prodotti per la pulizia appositi per assicurare le condizioni ottimali. Stoccare con i tubolari leggermente gonfi se possibile.

TAPPEZZERIA

Se possibile, rimuovere tutta la tappezzeria dall'imbarcazione e conservarla in un luogo asciutto. Assicurarsi che sia pulita con un detergente apposito e che sia completamente asciutta prima dello stoccaggio.

MANUTENZIONE DI CARENA E PAVIMENTI

Sciacquare il pavimento regolarmente dopo l'uso con detergenti delicati e sciacquare per rimuovere residui di sabbia ecc. La carena ed il pavimento devono essere regolarmente lucidati utilizzando una buona quantità di lucido per gelcoat per minimizzare gli effetti del tempo.

T-TOP

Controllare che tutte le camme si blocchino completamente e regolarle se necessario. Controllare l'eventuale presenza di giochi liberi nei pivot.

BATTERIA

La batteria utilizzata sul EvoJet è di tipo a secco. Questo significa che il contenuto di elettroliti è

assorbito in un tessuto speciale: ciò fa sì che non sia necessario alcun rabbocco e sia a prova di perdite in qualunque posizione. Quando il tender non viene utilizzato per lunghi periodi di tempo, staccare il terminale di terra. Un dispositivo di mantenimento di carica, come un *Accumate*, prolungherà la vita della batteria.

SISTEMA DI CARBURANTE

Il carburante contiene sedimenti e acqua che hanno un effetto negativo sul funzionamento del motore. Il serbatoio, il filtro del carburante e il filtro di separazione del carburante devono essere puliti/sostituiti secondo il programma indicato nel manuale dell'operatore del motore Yanmar.

SISTEMA DI RAFFREDDAMENTO

Risciacquare il circuito di raffreddamento per rimuovere sale, sabbia, conchiglie e altri contaminanti che possono essere rimasti intrappolati nel circuito dell'acqua di raffreddamento (fare riferimento al capitolo Risciacquo dei condotti di scarico).

Misurare il contenuto di antigelo del sistema di raffreddamento del motore con un tester reperibile in commercio. Un composto 50/50 di acqua distillata e propilene glicolico fornisce una protezione contro il gelo sufficiente a temperature di approssimativamente -37°C.

CAMBIO OLIO MOTORE

È importante cambiare l'olio. L'olio esausto contiene acqua, benzina incombusta e particolato metallico. Quando l'olio vecchio viene lasciato per lunghi periodi all'interno del motore, potrebbero verificarsi fenomeni di corrosione e degrado dei cuscinetti e delle bronzine all'interno. Fare riferimento al manuale dell'operatore del motore Yanmar per i dettagli completi.

INGRASSAGGIO CAVI

Ingrassare tutti i cablaggi ad entrambe le estremità e farli correre varie volte in avanti ed indietro al fine di spalmare uniformemente il grasso per assicurare una protezione ottimale.

NORME GENERALI PER LA PROTEZIONE CONTRO LA CORROSIONE

Applicare vaselina, grasso dielettrico o grasso bianco simile sulle clip della cuscineria e

Tabella di manutenzione e controllo

- Controllare o pulire
- Sostituire

Fare riferimento al manuale dell'utente del motore Yanmar per lo specifico programma di manutenzione del motore.

	Procedura	A ogni uso	Intervalli regolari (ore)				Fine dell'anno
			50	250	500	1000	
Cavi di controllo	Controllare il funzionamento. Lubrificare se necessario		●				●
Sistema di inversione	Controllare e regolare se necessario		●				●
Punto di ingrassaggio del cavo di inversione	Controllare e lubrificare se necessario						●
Tubi (carburante e acqua)	Sostituire ogni 2 anni o 2000 ore, a seconda di quale avviene prima						
Anodi della pompa	Controllare/sostituire		●				●
Tenuta dell'albero e serbatoio	Controllare e lubrificare se necessario	●					●
Pompa di aspirazione del gas	Controllare il funzionamento	●					●
Aspirazione	Ispezionare/pulire		●				●
Pompa a immersione in sentina	Controllare il funzionamento e pulire						●
Luci di navigazione	Controllare il funzionamento	●					●
Collegamenti elettrici	Pulire/lubrificare		●				●
Girante/pompa idrogetto	Controllare le condizioni		●				●
Batteria	Controllare le condizioni						●

sull'asta luci a 360°. Utilizzare uno spray per la manutenzione sul blocchetto d'accensione. Applicare un protettivo brevettato sul motore,

sulle connessioni elettriche, sotto la console ed intorno alla zona della pompa idrogetto.

Certificato di garanzia limitata

CERTIFICATO DI GARANZIA LIMITATA DI WILLIAMS JET TENDERS LTD.

Williams Jet Tenders ("Williams") intraprende un'ispezione precedente alla consegna (PDI) su tutte le nuove imbarcazioni prima della spedizione dalla fabbrica. Williams provvede alle riparazioni delle proprie imbarcazioni gonfiabili durante i periodi specificati nella garanzia, in conformità con i seguenti termini, condizioni e limitazioni. Registrazione di imbarcazioni Williams – Ciascuna imbarcazione Williams viene fornita al cliente originale unitamente ad una carta di registrazione. La garanzia limitata oggetto del presente documento non entra in vigore ed è ritenuta non valida se il proprietario originale non fa pervenire la carta di registrazione compilata a Williams Jet Tenders Ltd, Unit 2 Vogue Business Park, Berinsfield, Oxon OX10 7LN, UK, entro 10 giorni dalla data di registrazione originale. La registrazione può essere anche completata online all'indirizzo www.williamsjettenders.com. I rivenditori autorizzati Williams sono autorizzati a immagazzinare imbarcazioni per un periodo fino a 6 mesi prima della registrazione purché: a) le imbarcazioni siano immagazzinate nell'imballo originale in conformità con le linee guida di Williams; b) la registrazione sia effettuata al trasferimento solo con le ore di consegna.

COPERTURA DELLA GARANZIA:

Williams garantisce all'acquirente privato originale di un'imbarcazione adeguatamente registrata, nonché mantenuta e utilizzata in conformità con le specifiche raccomandate da Williams che: a) Tubi Hypalon: tutte le giunture delle camere d'aria, le valvole di gonfiaggio e il materiale usato nella costruzione della camera sono esenti da difetti nei materiali e nella lavorazione per un periodo di 2 anni dalla data di registrazione originale; b) il materiale delle camere è esente da deterioramento che ne comprometta la possibilità di manutenzione, (per esempio crepe, porosità, ma non scolorimento o sfogliatura) per un periodo di 3 anni dalla data di registrazione originale; c) lo scafo in vetroresina è esente da difetti nel materiale e nella lavorazione per un periodo di 3 anni dalla data di registrazione originale; d) i componenti del ponte e del timone che sono finiti a spruzzo sono privi di bolle per un periodo di 1 anno, a condizione che in nessun momento l'imbarcazione sia avvolta in polietilene, e) tutti i componenti montati sull'imbarcazione presso lo stabilimento Williams o successivamente sostituiti in garanzia sono esenti da difetti nel materiale e nella lavorazione per un periodo di 3 anni dalla data di registrazione originale. Il periodo di garanzia per proprietari che ne fanno uso commerciale è di 6 mesi dalla data di registrazione originale. L'obbligo di Williams sotto questa garanzia limitata è limitato alla riparazione e alla sostituzione, come Williams deciderà a sua unica discrezione, ogni componente che dimostri, nel giudizio unico di Williams, di essere difettoso nei materiali o nella lavorazione. QUESTA GARANZIA LIMITATA È L'UNICO ED ESCLUSIVO RIMEDIO DELL'ACQUIRENTE ORIGINALE.

COSA NON È COPERTO:

La presente garanzia limitata non si applica a: a) normale usura; b) normale manutenzione e pulizia come descritto nel manuale dell'armatore; c) danni di lieve entità all'imbarcazione, inclusi, a titolo esemplificativo ma non esaustivo, crepe, scolorimenti o formazione di bolle; d) danni alle imbarcazioni Williams dovuti a negligenza, incidenti, uso improprio, alterazione, funzionamento improprio, collisione, incendio, furto, vandalismo, sommossa, esplosione, oggetti che colpiscono l'imbarcazione, cause di forza maggiore, manutenzione e conservazione improprie; e) danni causati dall'uso improprio dei prodotti per la pulizia; f) danni causati dal traino di un'imbarcazione Williams, danni causati dal sollevamento o dal recupero di un'imbarcazione Williams; g) tubi esposti a prodotti chimici aggressivi o corrosivi; h) corrosione dei componenti metallici causata da una pulizia e lucidatura insufficiente dell'acqua dolce; i) qualsiasi parte installata da soggetti diversi dal personale Williams; j) qualsiasi danno causato da parti di ricambio; k) imbarcazioni Williams acquistate per uso commerciale/governativo; l) qualsiasi lavoro eseguito su un'imbarcazione Williams da un centro di assistenza non autorizzato e/o senza la previa approvazione di Williams; m) manodopera, trasporto, consegna, sollevamento/recupero, immagazzinamento o oneri di natura simile; n) difetti causati o aggravati dalla mancata osservanza delle istruzioni riguardanti il trattamento, la manutenzione e la cura dell'imbarcazione; o) formazione di batteri o muffe su tubi o materiale di rivestimento; p) danni causati dall'ingresso di acqua. Talvolta l'equipaggiamento installato su un'imbarcazione Williams (come quello elettronico) ha proprie garanzie specifiche fornite dai rispettivi

produttori. In tal caso, ogni richiesta sulla garanzia di questi componenti va rivolto ai rispettivi produttori e non a Williams. Williams si riserva il diritto di rendere la copertura della garanzia dipendente da prove di manutenzione appropriata. q) Danni causati da sistemi di lancio non progettati e installati secondo una specifica approvata da Williams o difettosi per mancanza di manutenzione. r) eventuali danni causati dal blocco del liquido di raffreddamento dell'acqua grezza. Tra questi rientrano, a titolo esemplificativo ma non esaustivo, danni da surriscaldamento del motore e del sistema di scarico, infiltrazioni d'acqua dovute al surriscaldamento o all'accumulo di sale nel sistema di scarico a causa di un insufficiente risciacquo dell'acqua dolce. s) un'imbarcazione sottoposta a revisione da parte di un ingegnere o di una società non autorizzata e accreditata da Williams Jet Tenders.

COME OTTENERE RIPARAZIONI IN GARANZIA:

Prima che si cominci qualsiasi lavoro su un'imbarcazione Williams, la richiesta della garanzia deve essere autorizzata per iscritto da Williams Jet Tenders Ltd. al fine di ottenere un'autorizzazione a una riparazione in garanzia, il proprietario originale deve spedire una notifica scritta, assieme a una copia del contratto di vendita, e a una fotografia che mostri il danno o il difetto per cui si richiede la riparazione, indirizzando il tutto a Williams Jet Tenders Ltd, Unit 2 Vogue Business Park, Berinsfield, Oxon OX10 7LN. Se Williams ritiene che il danno o il difetto specifico sia coperto da questa garanzia limitata, comunica al proprietario per iscritto dove mandare (tramite trasporto merci prepagato) l'imbarcazione, o parte (parti) di essa, per la riparazione o la sostituzione. In molti casi il centro di vendita e assistenza autorizzato locale può essere utilizzato per riparazioni. In altri casi l'imbarcazione o parti di essa devono essere riparati unicamente dal personale di Williams. Williams non si assume alcuna responsabilità per lavori effettuati su un'imbarcazione Williams da un centro di assistenza non autorizzato o senza la previa autorizzazione di Williams. Tutte le parti sostituite sotto la presente garanzia limitata diventano proprietà di Williams.

VARIE:

Williams non autorizza nessuno a contrarre per essa nessun altro obbligo legale o responsabilità in merito alle sue imbarcazioni. LA PRESENTE GARANZIA LIMITATA E GLI OBBLIGHI DI WILLIAMS SOTTO RIPORTATI SOSTITUISCONO TUTTE LE GARANZIE ESPRESSE O SOTTINTESE, INCLUDENDO SENZA LIMITAZIONI LE GARANZIE DI COMMERCIALITÀ E IDONEITÀ PER UNO SCOPO PARTICOLARE. Williams non potrà essere tenuta responsabile per alcun danno casuale o indiretto causato dalla violazione di questa garanzia limitata, includendo senza limiti: perdita dell'uso di imbarcazione gonfiabile, rimessaggio, pagamento per perdita di tempo, inconvenienti, spese d'affitto d'imbarcazione, imposte locali su riparazioni in garanzia. Williams si riserva il diritto di: alterare i modelli; cambiare i colori, le specifiche tecniche, i materiali, l'equipaggiamento, i componenti, i prezzi, o di cessare la produzione di certi modelli in qualsiasi momento senza previa notifica, e tali alterazioni, cambiamenti, cessazioni, sono fatte senza che Williams incorra in alcun obbligo di equipaggiare o modificare le imbarcazioni gonfiabili prodotte prima della data di tali cambiamenti o alterazioni. Questa garanzia limitata è governata dalle leggi del Regno Unito, e interpretata e applicata in conformità con esse.

GARANZIA LIMITATA RELATIVA ALLE PARTI DI RICAMBIO VENDUTE AL DETTAGLIO

Williams offre una garanzia limitata di 1 anno su tutte le parti vendute al dettaglio.

Se la parte acquistata è difettosa, è possibile usufruire della possibilità di riparazione, reso o rimborso, a seconda dei casi. Tutte le parti devono essere montate da un centro di vendita e assistenza Williams autorizzato.

La garanzia limitata relativa alle parti di ricambio vendute al dettaglio di Williams non include la fornitura di assistenza per guasti e non copre il costo della manodopera sostenuta per il montaggio della parte soggetta a riparazione o di ricambio, né i costi derivanti da eventuali danni conseguenti alla gara d'appalto.

Per richiedere la garanzia relativa alle parti di ricambio di Williams, è necessario restituire la parte con la descrizione del difetto, fornire la fattura originale dell'officina autorizzata Williams e specificare la data di acquisto, il numero della parte e il numero di serie della parte (se indicato). Eventuali sostituzioni o accrediti saranno elaborati in seguito all'ispezione della parte.

Wir freuen uns, dass Sie sich für einen Williams EvoJet entschieden haben

Dieses Benutzerhandbuch soll Ihnen dabei helfen, Ihren EvoJet sicher und mit Freude zu benutzen. Es enthält Angaben zum Boot und seiner Ausrüstung sowie Informationen zu Betrieb und Wartung. Bitte lesen Sie es aufmerksam durch und machen Sie sich vor Inbetriebnahme mit dem Boot vertraut.

Dieses Williams Diesjet fährt mit Wasserstrahlantrieb. Falls dies Ihr erstes Boot ist oder Sie hiermit zu einem neuen Bootstyp wechseln, mit dem Sie nicht vertraut sind, dann gewährleisten Sie bitte zu Ihrer eigenen Sicherheit, dass Sie Erfahrungen mit der Handhabung und dem Betrieb des Boots sammeln, bevor Sie das Kommando übernehmen. Während der Verzögerung ist die Lenkung begrenzt. Ihr Händler, Ihr nationaler Segelverband oder Ihr Yachtclub beraten Sie gern bezüglich einer geeigneten Bootsschule oder kompetenter Ausbilder.

Der EvoJet ist ein Hochleistungsboot. Wir empfehlen, dass ein Bootsführer, der die Steuerung dieses Boots übernimmt, mindestens über RYA Level 2 oder ICC (International Certificate of Competency) verfügt. Dieses Handbuch geht davon aus, dass der Bootsführer diese Standardqualifikation erworben hat und über Grundkenntnisse der Seemannschaft verfügt.

Bei der Übergabe führt das Williams Sales & Service Centre Sie durch die Bedien- und Sicherheitsfunktionen auf dem Boot. Bitte vergessen Sie nicht, das Garantiergisterformular entweder auf dem Postweg oder online unter williamsjettenders.com/warranty-submission zu übermitteln. Bitte geben Sie dabei die HIN des Boots im nachstehenden Kästchen ein. Bitte bewahren Sie dieses Handbuch an einem sicheren Ort auf und übergeben Sie es beim Verkauf des Boots an den Käufer.

Hull Identification Number (HIN):

Die HIN befindet sich an der rechten Heckseite unter der Plattformstufe. Bitte tragen Sie sie in das vorstehende Kästchen ein.

Zubehör zu Ihrem EvoJet

Ihr EvoJet wird mit folgendem Zubehör geliefert:

- Benutzerhandbuch
- Garantiergisterungsdokument
- Protokoll der Lagerausgangskontrolle
- Serviceheft
- Zündschlüssel (2)
- Notstoppleine für Notausschalter (2)
- Pfeife (*nur USA-Spezifikation*)
- Fußpumpe
- Pumpenadapter
- 12 V-Stecker
- Aufblasbares Schlauchreparaturset
- Benutzerhandbuch für den Motor von Yanmar

Boote mit optionalem Zubehör können mit weiteren Funktionen ausgestattet sein.

Inhalt

Sicherheitsdaten	89	Leitungskennzeichnung	101
Bevor es losgeht, Kenntnisse des Betreibers und der Passagiere	91	Heben und Senken Sie das T-Top	102
Wassersport, Betrieb Ihres Tenders	92	Reinigungstunnel	104
Allgemeine Spezifikationen, Motorspezifikationen, Klassifikation	94	Motorräume	106
Platzierungen der Warnschilder	95	Spülen der Abgassystems	108
Allgemeines Layout	96	Bilge-Pumpe, Wiedereinsteigen in den EvoJet	109
Steuerung und Armaturenbrett, Betankung	97	Umkehranlage, Anheben des EvoJets, Pflege der Windschutzscheibe	110
Neue Motoreinlaufzeit, Vor der Inbetriebnahme Sicherheitsprüfung, Startvorgang	98	Schmieren der Wellendichtung, Regelmäßige Wartung, Service	111
Prüfen des Ölstands, Ladung, Warnlampen, Feuerlöscher	99	Überwintern/Lagerung auf dem Trocknen	112
Elektroanlage	100	Inspektion- und Wartungstabelle	113
		Eingeschränkte Herstellergarantie	114

Sicherheitsdaten

Wir von Williams Jet Tenders legen größten Wert auf die Sicherheit unserer Kunden. Wir empfehlen Benutzern, die unsere Produkte verwenden, sich mit den Sicherheitshinweisen im Benutzerhandbuch vertraut zu machen.

Bitte befolgen Sie stets die Anweisungen auf den Sicherheitshinweisen auf dem Boot und erneuern Sie diese, wenn sie unlesbar werden.

Befolgen Sie die örtlichen Gesetze und Vorschriften und benutzen Sie das Boot nicht unter Einfluss von Alkohol oder anderen Drogen, die Ihr Urteilsvermögen beeinflussen.



Dieses Symbol erscheint auf mehreren Schildern, die am Tender angebracht sind. Das Symbol lenkt Ihre Aufmerksamkeit auf den Hinweis und verweist Sie auf das Benutzerhandbuch.



Dieses Warnsymbol finden Sie im gesamten Benutzerhandbuch und auf verschiedenen Schildern auf dem Tender. Es bedeutet, Achtung, es geht um Ihre Sicherheit! Bitte lesen Sie die Hinweise zum jeweiligen Warnsymbol aufmerksam durch.

GEFAHR

Zeigt eine gefährliche Situation an, die, falls sie nicht vermieden wird, zum Tod oder zu schweren Verletzungen führt.

WARNUNG

Zeigt eine gefährliche Situation an, die, falls sie nicht vermieden wird, zum Tod oder zu schweren Verletzungen führen kann.

ACHTUNG

Zeigt eine gefährliche Situation an, die, falls sie nicht vermieden wird, zu leichten bis mittelschweren Verletzungen führen kann.



Spezielle Sicherheitshinweise

- **Motorabgase** enthalten Kohlenmonoxid (CO), das bei längerem Einatmen zu Verletzungen oder zum Tod führen kann. Alle Passagiere sind über die Risiken und Symptome einer CO-Ansammlung und CO-Vergiftung aufzuklären.
 - Wenn Sie **Kraftstofflecks bzw. -geruch** finden, starten Sie den Motor nicht. Lassen Sie das Boot von einem autorisierten Williams-Händler überprüfen.
 - **Vergessen Sie nicht**, dass dadurch, dass die Drossel stets auf die Leerlaufposition zurückkehrt, nur eine verringerte Richtungskontrolle verfügbar ist. Zum Wenden des Boots müssen Sie sowohl mit der Lenkung als auch mit der Drossel arbeiten.
 - **Dieses Boot hat keine Bremse.** Der Anhalteweg hängt von der anfänglichen Geschwindigkeit, der Last, dem Wind und den Wasserverhältnissen ab. Üben Sie das Anhalten und Andocken in sicheren, verkehrsfreien Bereichen, um sich mit dem Fahrverhalten des Boots unter verschiedenen Bedingungen vertraut zu machen.
 - **Starten oder betreiben Sie das Boot nicht**, wenn ein Passagier nicht korrekt auf dem für die Fahrt vorgesehenen Sitz (siehe Seite 96) sitzt oder sich in der Nähe eine Person im Wasser befindet.
 - **Crash-Stopps.** Das schnelle Verstellen des Schalthebels von vorwärts auf rückwärts kann eine schnelle Änderung von Geschwindigkeit und Trimm des Boots verursachen. Nach der Durchführung eines Crash-Stopps benötigt die Umkehranlage eine vollständige Sichtprüfung.
 - **Lösen Sie die Drossel nicht**, wenn Sie von Objekten weg lenken wollen. Sie müssen drosseln, um lenken zu können. Benutzen Sie den Rückwärtsgang des Boots nicht zum Anhalten.
 - **Der Schub des Boots** kann Verletzungen verursachen. Beschleunigen Sie stets langsam und verringern Sie die Geschwindigkeit kontrolliert.
 - **Beachten Sie die Anweisungen** auf sämtlichen Sicherheitsschildern. Diese Hinweise helfen Ihnen dabei, eine sichere und angenehme Fahrt zu gewährleisten.
-  **WARNUNG. Überschreiten Sie nicht** die maximal empfohlene Personenanzahl. Unabhängig von der Anzahl der an Bord befindlichen Personen darf das Gesamtgewicht von Personen und Ausrüstung niemals die empfohlene Höchstlast überschreiten. Diese finden Sie auf dem Typenschild des Bootes und den technischen Daten weiter unten in diesem Handbuch. Verwenden Sie immer die bereitgestellten Sitze / Sitzplätze.
- **Die Mitnahme von Passagieren** oder das Ziehen von anderen Booten, Wasserski oder Wakeboards verändert das Fahrverhalten des Boots und erfordert mehr Erfahrung.
 - **Befestigen Sie die Notstoppleine immer.** Wird der Bootsführer vom Ruder gerissen, reißt die Notstoppleine aus der Konsole und der Motor schaltet sich ab. Durch das Abziehen der Notstoppleine kann ein Crewmitglied oder Passagier ebenfalls den Motor abstellen, wenn der Bootsführer handlungsunfähig wie z. B. ohnmächtig wird.
 - **Prüfen Sie vor jedem Start, ob die Notstoppleine funktioniert**, und prüfen Sie sie regelmäßig auf Verschleiß.
 - **Bewahren Sie Notstoppleinen nicht** im Freien auf. Extreme Temperaturen und UV-Licht schaden der Notstoppleine auf die Dauer.
 - **Wenn die Spirale Ihrer Notstoppleine die Spannung verliert**, ersetzen Sie sie.
 - **Ersetzen Sie Notstoppleinen** nur durch Notstoppleinen von Williams.
 - **Die Zugangsklappe zum Pumpentunnel** führt direkt zu einer rotierenden Antriebswelle.

Bevor es losgeht

- **Führen Sie vor der Fahrt stets eine Inspektion durch** wie im vorliegenden Handbuch angegeben (siehe Seite 98).
- **Überlastung oder eine ungleichmäßige Belastung** kann die Beweglichkeit, Stabilität und Leistung beeinträchtigen. Beachten Sie die Hinweise auf dem Herstellerschild/Aufkleber.
- **Prüfen Sie regelmäßig das Boot**, den Rumpf, den Motor, die Sicherheitsausrüstung und die gesamte Bootausstattung und halten Sie sie in einem sicheren Betriebszustand.
- **Vergewissern Sie sich, dass Sie** mit der Grundausstattung der erforderlichen Sicherheitsausrüstung, Schwimwesten und allem Zubehör für Ihren Ausflug ausgestattet sind.
- **Prüfen Sie, ob sich die gesamte Notfallausrüstung** in sicherem Betriebszustand befindet und leicht zugänglich ist. Zeigen Sie allen Passagieren, wo sich diese Ausrüstung befindet und vergewissern Sie sich, dass alle wissen, wie sie angewendet wird.
- **Behalten Sie das Wetter im Auge.** Prüfen Sie das örtliche Wetter vor der Abfahrt und achten Sie auf wechselnde Wetterbedingungen.
- **Achten Sie auf ablandige Winde und Strömungen.**
- **Nehmen Sie genügend Kraftstoff** für die geplante Fahrt an Bord. Prüfen Sie den Kraftstoffstand vor jeder Fahrt und während der Fahrt. Wenden Sie das Prinzip von $\frac{1}{3}$ des Kraftstoffs zum Erreichen des Ziels, $\frac{1}{3}$ für die Rückfahrt und $\frac{1}{3}$ Reserve an. So bleiben Sie bei ungünstigem Wetter oder anderen Verzögerungen flexibel.
- **Führen Sie an Bord genau und aktuell Protokoll** über die befahrenen Gewässer. Bevor Sie ablegen, prüfen Sie die Wasserverhältnisse im vorgesehenen Fahrgebiet.
- **Bevor Sie ablegen**, informieren Sie eine zuverlässige Person an Land über Ihre Pläne.

Kenntnisse des Bootsführers und der Passagiere

- **Jeder Bootsführer** ist für die Sicherheit seiner/ihrer Passagiere sowie andere Wasserutzer verantwortlich. Bitte befolgen Sie alle Sicherheitsanweisungen und gehen Sie sorgfältig mit Ihrem Boot um.
- **Der Betrieb dieses Boots** durch Personen unter 16 Jahren oder Personen, deren Sehkraft, Reaktionszeit, Urteilsvermögen oder Steuerungsfähigkeit eingeschränkt ist, wird **nicht** empfohlen.
- **Betreiben Sie dieses Boot nicht** unter dem Einfluss von Drogen oder Alkohol. Das verlangsamt Ihre Reaktionsfähigkeit und beeinträchtigt das Urteilsvermögen. Erlauben Sie den Betrieb Ihres Boots nur qualifizierten Bootsführern.
- **Bedenken Sie, dass Sonne**, Wind, Müdigkeit oder Krankheit Ihr Urteilsvermögen und Ihre Reaktionszeit beeinträchtigen können.
- **Mindestens ein Passagier** muss in der Lage sein, das Boot zu führen, falls der Bootsführer unerwartet ausfällt.
- **Setzen Sie stets die Notstoppleine ein**, wenn Sie das Boot führen und vergewissern Sie sich, dass alle Passagiere mit Ihrer Benutzung vertraut sind.
- **Vergewissern Sie sich, dass alle Bootsführer** und alle Passagiere schwimmen können und wissen, wie man aus dem Wasser zurück ins Boot gelangt (bitte beachten Sie die Anweisungen dazu auf Seite 109).
Wenn ein Passagier nicht schwimmen kann, vergewissern Sie sich, dass dieser Passagier stets eine Schwimweste trägt und während der Fahrt besonders vorsichtig ist.

Wassersport

Die Teilnahme an jeglichem Wassersport erfordert ein erhöhtes Sicherheitsbewusstsein des Teilnehmers sowie des Bootsführers

- **Wenn Sie noch nie jemanden** mit Ihrem Boot gezogen haben, ist es empfehlenswert, das einige Stunden zu beobachten, mit einem erfahrenen Bootsführer zusammenzuarbeiten und von ihm zu lernen. Außerdem ist es wichtig, Fähigkeiten und Erfahrung der gezogenen Person zu berücksichtigen.
 - **Haben Sie stets eine zweite Person** an Bord, um die Person im Wasser zu beobachten, so dass sich der Bootsführer auf das Führen des Boots konzentrieren kann.
 - **Sowohl der Bootsführer als auch der Beobachter** müssen bei der Teilnahme am Wassersport die Position des Schleppseils überwachen.
 - **Ein durchhängendes Schleppseil kann sich mit Personen oder Objekten im Boot oder auf dem Wasser verheddern**, besonders in Kurven oder Kreisen, woraus schwere Verletzungen entstehen können.
 - **Ziehen Sie keine Last von mehr als 300 kg** durch den Skistock. Andernfalls kann es zu Schäden am Skistock oder Boot kommen.
- Jeder Teilnehmer am Wassersport muss folgende Richtlinien beachten:**
- **Nehmen Sie Rücksicht auf andere**, mit denen Sie das Gewässer teilen.
 - **Erlauben Sie nur guten Schwimmern**, an Wassersportaktivitäten teilzunehmen.
 - **Tragen Sie stets einen zugelassenen Rettungsschwimmkörper** (PFD – personal flotation device). Mit einem angemessenen

PFD kann ein betäubter oder ohnmächtiger Passagier an der Oberfläche schwimmen.

- **Haben Sie eine zweite Person an Bord**, die die gezogene Person beobachtet und den Bootsführer über etwaige Handzeichen informiert. Der Bootsführer muss sich voll auf die Bedienung und das Gewässer vor sich konzentrieren.
- **Ziehen Sie keine Person** bei einer Wassersportart an einem so kurzen Schleppseil, dass sie konzentrierte Abgase einatmet. Das Einatmen von konzentrierten Abgasen, die Kohlenmonoxid enthalten, kann zu CO-Vergiftung, Verletzungen und Tod führen.
- **Helfen Sie unverzüglich** einer Person, die gestürzt ist. Er oder sie ist allein im Wasser sehr ungeschützt und kann von anderen Bootsfahrern übersehen werden.
- **Nähern Sie sich der Person im Wasser** von der Leeseite (dem Wind abgewandte Seite). Stellen Sie den Motor ab, sobald Sie sich der Person nähern.
- **Stellen Sie den Motor ab und werfen Sie den Anker**, bevor Sie schwimmen gehen. Betreiben Sie Wassersport nur in sicheren Bereichen. Halten Sie sich von anderen Booten, Kanälen, Stränden, abgesperrten Bereichen, Schwimmern, stark befahrenen Gewässern und Hindernissen unter Wasser fern.
- **Schwimmen Sie nur in Bereichen, die als sicher für Schwimmer gekennzeichnet sind**. Sie sind normalerweise durch eine Schwimmbereichsboje gekennzeichnet.
- **Schwimmen Sie nicht allein oder bei Nacht**.

Betrieb Ihres Tenders

 **ACHTUNG.** Betreiben Sie das Boot mit **Vorsicht und einer Geschwindigkeit, die den Gewässerbedingungen angemessen ist.** Befolgen Sie lokale Gesetze und Vorschriften. Führen Sie vor jeder Benutzung eine Sichtprüfung des Boots und seiner Komponenten durch. Halten Sie sich an den Wartungsplan.

 **WARNUNG.** Dieses Boot fährt mit **Wasserstralantrieb, dessen Leistung**

die von anderen Booten übersteigen und dessen Verhalten von dem anderer Boote abweichen kann, die Sie früher gefahren haben. Bei geringer Geschwindigkeit ist die Manövrierbarkeit herabgesetzt.

 **WARNUNG.** Der Bootsführer dieses Boots muss im entsprechenden Alter und kompetent sein, das Benutzerhandbuch und die Sicherheitsschilder gelesen und

verstanden und sich mit der korrekten Bedienung des Boots vertraut gemacht haben sowie über grundlegendes Seemannswissen und die gesetzlich vorgeschriebenen Qualifikationen verfügen.

 **WARNUNG.** Gestatten Sie niemals Gästen, das Boot zu führen, außer der Gast ist volljährig und kompetent, hat das Benutzerhandbuch und die Sicherheits-schilder gelesen und verstanden und sich mit der korrekten Anwendung dieses Bootes vertraut gemacht, verfügt über grundlegendes Seemannswissen und die gesetzlich erforderlichen Qualifikationen.

 **WARNUNG.** Überschreiten Sie die zulässige Personenzahl unter keinen Umständen; anderenfalls verliert das Boot an Stabilität und Kontrolle.

 **WARNUNG.** Tragen Sie stets die entsprechende Schwimmhilfe und vergewissern Sie sich, dass alle Passagiere dies ebenfalls tun.

 **WARNUNG.** Agieren Sie stets vorsichtig entsprechend der Sicht- und Wasserverhältnisse.

 **WARNUNG.** Führen Sie niemals Hochgeschwindigkeits- und Extremmanöver durch, bei denen Sie die Kontrolle verlieren könnten.

 **WARNUNG.** Bedienen Sie das Boot nie unter dem Einfluss von Drogen oder Alkohol. Das verlangsamt Ihre Reaktionsfähigkeit und trübt das Urteilsvermögen.

 **WARNUNG.** Befestigen Sie die Notstoppleine immer an Ihrem Bein. Wird die Notstoppleine in einem Notfall abgerissen, stoppt der Motor.

 **WARNUNG.** Während der Verzögerung ist die Lenkung begrenzt. Machen Sie sich mit der Handhabung des Boots vertraut.

Nachdem der Tender mit hohen Geschwindigkeiten gefahren wurde, ist es günstig, den Motor vor dem Abstellen mindestens eine Minute lang im Leerlauf weiterlaufen zu lassen, damit der Turbo abkühlen kann.

Das Boot hat einen Wasserstrahlantrieb und weist daher besondere Steuereigenschaften auf. Die Drossel erzeugt Schub aus der Strahlpumpe, die Richtungssteuerung erfolgt über das Öffnen der Drossel und das Drehen des Steuerrads in

Fahrtrichtung. Ein hoher Schub legt das Boot scharf in die Kurve, ein geringer Schub hat weniger Kurvenkraft. Es gibt kein Steuerruder, so dass das Lenken auf dem Wasser ohne Schub nicht möglich ist.

 **WARNUNG.** Das schnelle Verstellen des Schalthebels von vorwärts auf rückwärts, während das Boot schnell fährt (Crash-Stopp), führt zum schnellen Abbremsen und unvorhersehbarem Verhalten.

Beachten Sie, dass die Insassen bei einem solchen Manöver aus den Sitzen geworfen werden können. Wenn während des Betriebs Algen oder Schmutz in die Strahlleitung gelangen, kann Kavitation auftreten, die zur Verringerung des Vorwärtsschubs führt. Wird das Boot unter diesen Bedingungen weiter betrieben, kann der Motor überhitzen und das Boot schwer beschädigt werden. Wenn Sie Anzeichen für Schmutz oder Algen finden, die den Jet blockieren, nehmen Sie das Boot aus dem Wasser.

Schalten Sie den Motor ab und befolgen Sie die Schritten auf Seite 104, um in den Reinigungstunnel zu gelangen. **VERSUCHEN SIE NICHT, Ihren Tender zu starten, wenn dieser von Algen oder Seilen blockiert wird, da es zu Motorschäden kommen kann.**

Bei Schwierigkeiten wenden Sie sich an Ihren autorisierten Williams-Händler. Eine vollständige Liste aller autorisierten Händler/Techniker finden Sie unter williamsjettenders.com.

WIEDERHERSTELLUNG

 **ACHTUNG.** Versuchen Sie nicht, den Tender über den Heckbalken zu heben oder wiederherzustellen. In jedem Winkel mit dem Heck nach oben fließt Wasser durch die Abgasanlage in den Motor und beschädigt diesen schwer.

SEEVENTIL

 **ACHTUNG.** Es besteht das Risiko, den Motor unter Wasser zu setzen. Das Seeventil ist eingestellt. **ACHTUNG.** Es besteht das Risiko, den Motor unter Wasser zu setzen. Das Seeventil ist eingestellt. Das Ventil muss geschlossen sein, wenn Ihr Tender gezogen wird und geöffnet sein, wenn Ihr Tender betrieben wird. Beim Ziehen muss das Seeventil geschlossen sein und die Umkehrklappe sich in der Stellung vorwärts/voraus befinden. **Wird die korrekte Ventilposition nicht eingehalten, kann es zu schweren Motorschäden kommen.**

ANLEGEN

 **ACHTUNG.** Lassen Sie den EvoJet nicht über längere Zeiträume angelegt, da das zu Ansammlungen von Meeresbewuchs und damit zu Leistungsverlust führen kann.

ANLANDEN

 **ACHTUNG.** FAHREN SIE NICHT in Gewässer, die weniger als 0,95 m Wassertiefe aufweisen, da Schmutz in die Strahleinheit gelangen kann. FAHREN SIE den EvoJet NICHT an den Strand. Stellen Sie den Motor ab, bevor Sie den Strand erreichen,

da die Pumpe oder die Motorkühlung beschädigt werden können.

Nach dem Anlanden ziehen Sie das Boot in tieferes Wasser und schütteln es mehrmals hin und her, um Sand aus dem Ansaugbereich zu entfernen. Ansonsten kann die Strahleinheit beschädigt werden.

TRIMM

 **ACHTUNG.** Überladen Sie das Boot nicht. Achten Sie bei allen Geschwindigkeiten auf den Trimm und verteilen Sie das Gewicht gleichmäßig.

Allgemeine Spezifikationen

	EvoJet
Länge (OA)*	7,1 m
Seite (OA)*	2,65 m
Höhe (OA)	2,64 m
Tiefgang (voll beladen)	0,38 m
Trockengewicht	2000 kg
Motor von Yanmar	4LV 250 hp
Höchstgeschwindigkeit	65 kph

	EvoJet
Kraftstoff [†]	Diesel
Tankfüllung	200 Liter
Sitzplätze	13
Maximale Ladekapazität [‡]	1105 kg
Schlauchabschnitte	5
Designkategorie (CE)	C

* Die Abmessungen können abweichen, da die aufblasbaren Schläuche von Hand gefertigt sind. [†] Möglicherweise ist aufgrund der Trimmung und Beladung des Bootes nicht der volle Kraftstofftankkapazität verfügbar. [‡] Siehe Ladeabschnitt auf Seite 99.

Motorspezifikationen

Alle Informationen zum Motor finden Sie im Benutzerhandbuch für den Yanmar Motor.

Klassifikation

Kategorie C: Dieses Boot ist für Windstärken bis zur Beaufort-Kraft 6 und den damit verbundenen Wellenhöhen ausgelegt (signifikante Wellenhöhe bis zu 2 m, siehe Hinweis unten). Solche Bedingungen können in freiliegenden Binnengewässern, in Flussmündungen und in Küstengewässern bei mittleren Wetterbedingungen auftreten.

Dieses Boot entspricht ISO 6185-3.

Das CE-Schild befindet sich im Fußraum

Steuerbord am Heck. Das CE-Schild ist das Zertifikat gemäß EU-Direktive 94/25/EG. Dieses Boot entspricht auch den Vorschriften der US Coastguard und des ABYC.

ANMERKUNG Die signifikante Wellenhöhe ist die mittlere Höhe des höchsten Drittels der Wellen, die ungefähr der von einem erfahrenen Beobachter geschätzten Wellenhöhe entspricht. Einige Wellen werden doppelt so hoch sein.

Platzierungen der Warnschilder

Warnschilder sollten jederzeit klar und sichtbar sein. Beschädigte oder abgenutzte Etiketten können bei Ihrem Williams-Vertragshändler nachbestellt werden.

- 1 Einstiegsstange 08-0469
- 2 Kraftstoffanlage 08-0095
- 3 Feuerunterdrückungssystem 08-0492
- 4 Umkehranlage 08-0110
- 5 CE-Kennzeichnung (*nicht US*) 08-0475
- 6 NMMA-Kapazitäten (*nur US*) 08-0497
- 7 EvoJet allgemeine Informationen 08-0156
- 8 Umkehranlage (*innerhalb des Motorraums*) 08-0110
- 9 Flammpunkt 08-0477
- 10 Zugventil 08-0479
- 11 Reinigungstunnel (*innenluke*) 08-0500
- 12 Umkehranlage (*Spiegel*) 08-0110

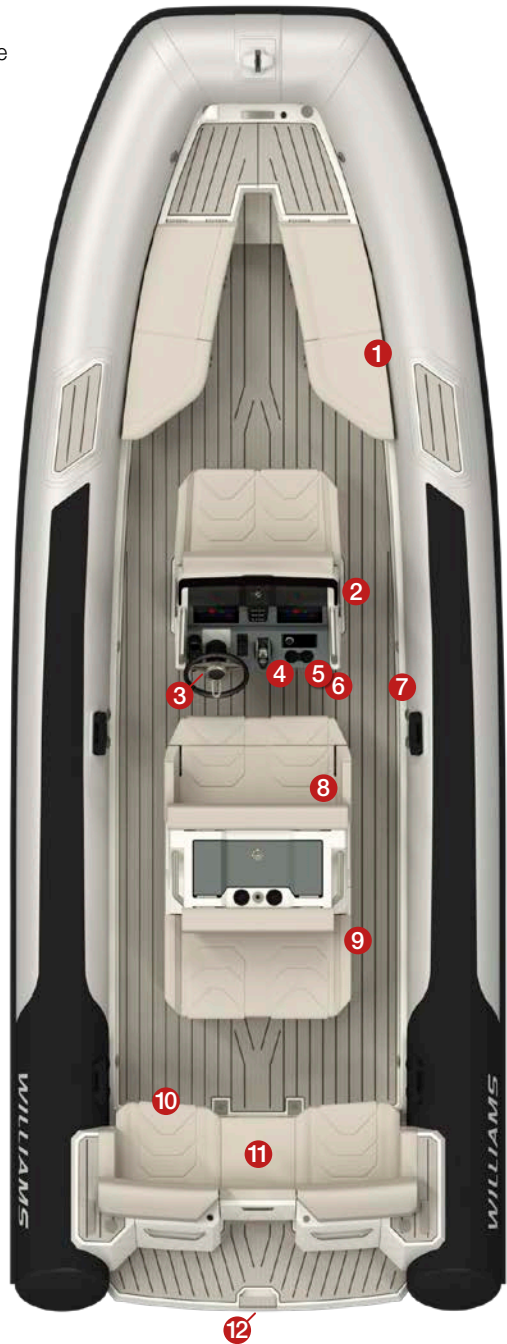

Allgemeines Layout

- ★ Zeigt die Sitzposition an
- ★ Zeigt die Haltegriffe an
- 1 Sockel für Vorwärtseinsteiger
- 2 Bug-Ankerklampe (*starker Punkt*)
- 3 Anker-Lagerschrank
- 4 Schlauchventile
- 5 Rohr-Überdruckventile
- 6 Bogen-Stauraumschränke
- 7 Steckdosen für seitliche Einstiegsstangen (*unter Polster*)
- 8 Kraftstoff-Einfüllstelle
- 9 Füllpunkt für Frischwasserdusche (*Option*)
- 10 Fassung für weißes Rundum-Navigationslicht
- 11 Sidepod-Verankerungsklampen (*starker Punkt*)
- 12 Klappbarer Achtersitz



Abbildung zeigt EvoJet ohne montierte T-Top

Steuerung und Armaturenbrett

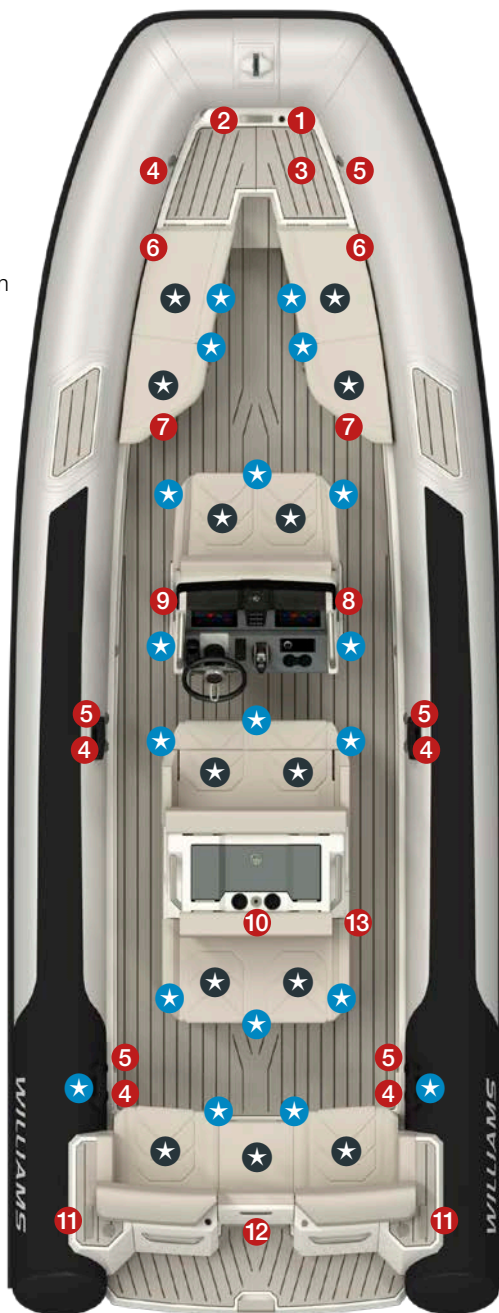
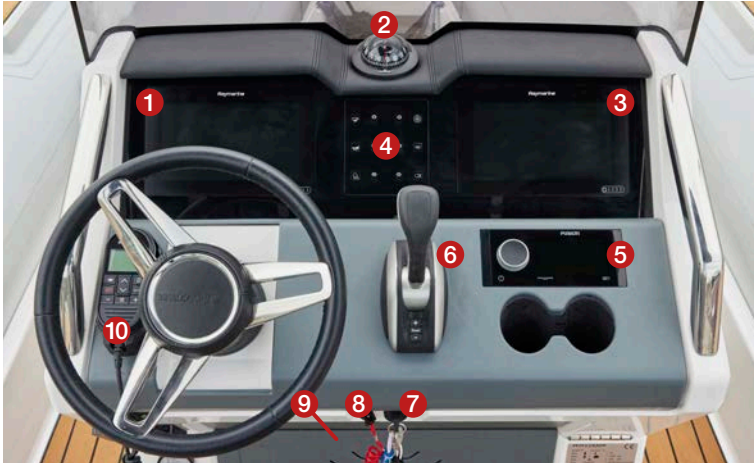

- | | |
|--|---|
| 1 Multifunktions-Display 1 | 6 Drossel/Schaltung |
| 2 Kompass | 7 Zündschalter |
| 3 Multifunktions-Display 2 (falls vorhanden) | 8 Notstopleine |
| 4 Schaltfläche | 9 Manuelle Feuerunterdrückungssteuerung (hinter der Schaltfläche) |
| 5 Musiksystem (falls vorhanden) | 10 VHF-Funkgerät (falls vorhanden) |

Betanken

Als Teil der entsprechenden Lagerausgangskontrolle wurde Ihr neuer EvoJet umfassend geprüft und der gesamte Kraftstoff abgelassen. Füllen Sie beim erneuten Betanken nur Dieselkraftstoff ein.

- Vergewissern Sie sich, dass die Zündung auf „OFF“ steht.
- Der Kraftstoffeinfüllpunkt befindet sich auf der Steuerbordseite des Ruders.
- Betanken Sie in einem belüfteten Bereich neu.
- Überfüllen Sie den Tank nicht und verschütten Sie keinen Kraftstoff.
- Ziehen Sie nach dem Betanken den Tankdeckel fest an.

- Öffnen Sie die Motorenabdeckung und überprüfen Sie nach dem Tanken die Bilges.
- Der Tankdeckel hat einen integrierten Entlüfter.

Spritzen Sie um den Tankdeckel herum NICHT ab, da dabei Wasser in den Tank gelangen kann.

Alle Motoren von Yanmar sind mit einem manuellen Kraftstoff-Primer/ Kraftstoffpumpe ausgestattet. Dieser kann bei der ersten Benutzung oder lang andauernder Nichtbenutzung längeres Pumpen erfordern.

Einlaufzeit für einen neuen Motor

Wie der Motor in den ersten 50 Stunden beansprucht wird, spielt eine wesentliche Rolle dafür, wie hoch letztlich seine Leistung und wie lang seine Lebensdauer ist. Der Motor muss in der Einlaufzeit mit entsprechenden Geschwindigkeiten und Leistungseinstellungen gefahren werden. Sehen Sie in den Benutzer-

handbüchern von Yanmar nach, dort finden Sie alle Informationen über die Behandlung des Motors in den ersten 50 Stunden.

Die Einlaufzeit ist sehr wichtig und darf nicht vernachlässigt werden.

Vor der Inbetriebnahme

Der Schlauchdruck schwankt entsprechend der Temperatur. Blasen Sie die Schläuche nacheinander auf 24,80 kpa/250 mb/3,6 psi auf, beginnen Sie mit den hinteren Schläuchen. Ansonsten werden Seetüchtigkeit und Wasserlage des Boots beeinträchtigt. Die Schlauchventile sind mit Vierteldrehverschlüssen ausgestattet, was ein schnelles Ablassen der Luft ermöglicht.

 **ACHTUNG. Die Schläuche müssen in der richtigen Reihenfolge aufgeblasen werden, um Überdruck zu verhindern (von hinten nach vorne).**

- Schließen Sie die Ventile und pumpen Sie Schläuche gleichmäßig auf. Beginnen Sie hinten rechts, dann hinten links und danach die vorderen Ventile.
- Prüfen Sie die Bilge auf Kraftstoff oder Wasser.
- Ziehen Sie die Ablassschrauben im Fußraum fest.
- Überprüfen Sie, ob die Verriegelungen der Motorabdeckung und die Schließflächen der Lagerräume sicher sind.
- Prüfen Sie vor der Benutzung, ob das Seeventil geöffnet ist.

Sicherheitsprüfung!

 **WARNUNG. Befestigen Sie die Notstoppleine IMMER an sich selbst, wenn der Motor läuft.** Als Vorsichtsmaßnahme prüfen Sie vor jeder Ausfahrt die Funktion der Notstoppleine, indem Sie sie aus dem Schalter ziehen. Der Motor sollte in jedem Fall abgestellt werden.

 **WARNUNG. Starten Sie das Boot NIEMALS, wenn Badegäste die**

Badeleiter benutzen, da aufgrund der Schubumkehrklappe die Gefahr schwerer Verletzungen besteht.

 **WARNUNG. Untersuchen Sie NIEMALS den Motorraum bei laufendem Motor oder eingeschalteter Zündung. Vergewissern Sie sich, dass das Boot mindestens in einer Wassertiefe von 0,95 m liegt.**

Startvorgang

- 1 Befestigen Sie alle losen Seile, die sich in der Strahlereinheit verfangen könnten.
- 2 Sichern Sie sich selbst an der Notstoppleine.

 **WARNUNG. Wenn sie nicht eingehängt ist, besteht Verletzungsgefahr.**

- 3 Vergewissern Sie sich, dass sich der Schalthebel in neutraler Position befindet.

- 4 Schalten Sie den Batterie-Trennschalter und den Zündschlüssel in die Ein-Stellung.
- 5 Drehen Sie den Zündschlüssel, bis der Motor startet.

Prüfen des Ölstands

Um den korrekten Ölstand zu ermitteln, warten Sie nach dem Abstellen des Motors 10 Minuten.

- Der Ölstand muss auf dem Ölmesstab zwischen den Markierungszeilen für das Minimum und das Maximum sein (rechts).
- Verwenden Sie ausschließlich die empfohlenen Ölsorten (SAE 10W30 oder SAE 15W40). Sehen Sie im Benutzerhandbuch für den Motor von Yanmar nach.
- **Füllen Sie nicht zu viel ein.**

⚠ ACHTUNG. Die Verwendung von anderen als den angegebenen Ölsorten kann Kolbenfresser oder vorzeitigen Verschleiß der Innenteile verursachen und die Lebensdauer des Motors verkürzen.

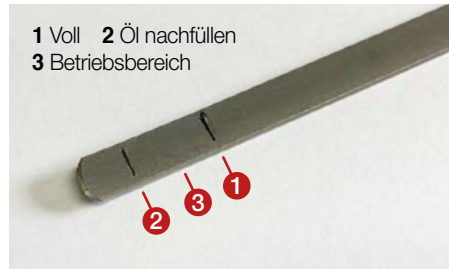

Der Peilstab hat zwei Linien. Einen für die Ober- und einen für die Untergrenze.

Ladung

Die maximal empfohlene Zuladung umfasst das Gewicht aller an Bord befindlichen Personen, alle Vorräte und persönlichen Gegenstände sowie alle Ausrüstungsgegenstände, die nicht im Bootsgewicht enthalten sind.

⚠ WARNUNG. Überschreiten Sie beim Beladen des Fahrzeugs niemals die maximal empfohlene Zuladung. Beladen Sie das Fahrzeug immer sorgfältig und verteilen Sie die Ladung so, dass der Trimm (ungefähr auf gleicher Höhe) bleibt. Vermeiden Sie es, hohe Gewichte aufzustellen.

Warnlampen

⚠ ACHTUNG. Der Motor kann beschädigt werden. Wird während des Betriebs eine Warnleuchte oder Alarm aktiviert,

STOPPEN Sie den Motor sofort und suchen Sie nach der Fehlerursache und/oder kontaktieren Sie Ihren autorisierten Williams-Händler.

Feuerlöscher

Der Feuerlöscher im Motorraum wird automatisch aktiviert. Im Brandfall kann der Feuerlöscher manuell eingesetzt werden, indem Sie die Hauptsteuertafel öffnen, den Sicherungsstift herausziehen und dann den Griff zu sich ziehen.

Prüfen Sie den Druck des Geräts regelmäßig. Die Druck- und Temperaturtabelle finden Sie auf dem Schild für den Feuerlöscher. Unter bestimmten Voraussetzungen kann der Feuerlöscher ein

Zurücksetzen erfordern, das erfolgt durch Drücken der Reset-Taste auf der Display-Einheit des Feuerlöschers. Die Platzierung des Feuerlöschers finden Sie auf den Bildern zum Motorraum.

Elektroanlage

Sicherungen sollten nur für das montierte Zubehör eingebaut werden.

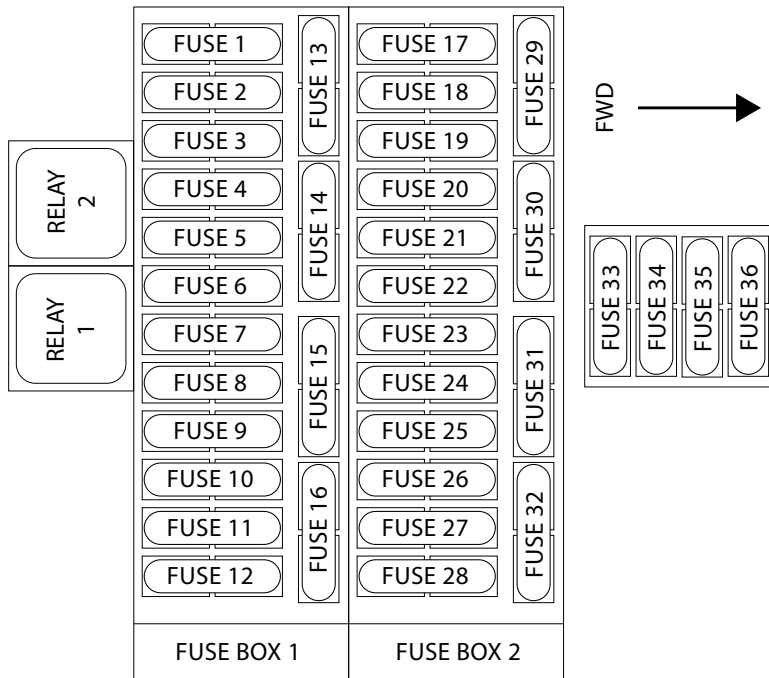

RELAIS 1 Unterwasser-Lichter

RELAIS 2 Umkehraktuator

- | | |
|--|---|
| <p>1 Navigationslichter: BN/BK 5A</p> <p>2 Schalter für Bilge-Pumpe: GN/GY 7.5A</p> <p>3 Reserve: WE/BE</p> <p>4 Horn: BE/BN 5A</p> <p>5 Zubehör (Andockleuchten): OE/YW 2A</p> <p>6 Zubehör (Dusche): OE/RD 5A</p> <p>7 Zubehör (MFD #2): OE/BN 7.5A</p> <p>8 Zubehör (Decksleuchten/T-Oberlichter): OE/WE 5A</p> <p>9 Zubehör (AIS 700): OE/GY 5A</p> <p>10 MFD #1: PK/BE 10A</p> <p>11 UKW-Funk: PK/BK 7.5A</p> <p>12 CAN Leistung: PK/BN 5A</p> <p>13 Bilge-Pumpe: GN/BE 10A</p> <p>14 12V-Steckdose (Helm): YW/BK 25A</p> <p>15 Fwd Fußraumpumpe: GN/PK 10A</p> <p>16 Umgekehrtes Stellglied (Relais 2): GY/OE 30A</p> <p>17 Musik (RA770): PK/OE 15A</p> | <p>18 Motorraumlichter: BN/GE 5A</p> <p>19 Reserve: WE/BK</p> <p>20 Zubehör (Kamera IP220): PK/GY 3A</p> <p>21 Reserve</p> <p>22 USB-Buchse: PK/GN 5A</p> <p>23 Zubehör (Suchscheinwerfer): BN/GY 10A</p> <p>24 Zubehör (Kühlbox): WE/BN 15A</p> <p>25 Schalter für Unterwasserbeleuchtung: BN/OE 5A</p> <p>26 Unterwasserlichter (Relais 1): BN/VT 10A</p> <p>27 Registerkarten-Steuerelemente zum Beschneiden: GY/GN 1.5A</p> <p>28 Reserve: GY/BN</p> <p>29 Pumpe für den hinteren Fußraum: GN/BK 10A</p> <p>30 Musik (RA770): PK/VT 15A</p> <p>31 Zubehör (Bilge-Alarm): GN/BN 25A</p> <p>32 12V-Steckdose (Bügelanschluß): YW/BE 25A</p> <p>33 Batterie-Fernschalter: RD/GN 10A</p> <p>34 Batterie-Fernschalter: RD/GY 2A</p> <p>35 Sicherungskasten #1 Versorgung: RD/OE 40A</p> <p>36 Sicherungskasten #1 Versorgung: RD/PK 40A</p> |
|--|---|

Leiterkennzeichnung

Die Tabelle enthält die entsprechenden Farben und die Abkürzungen, die auf die Kabel auf dem Boot aufgedruckt sind.

Code	Farbe	Code	Farbe	Code	Farbe
BK	Schwarz	BN	Braun	GY	Grau
GN	Grün	OE	Orange	BE	Blau
PK	Pink	VT	Violett	WE	Weiß
LTGN	Hellgrün	RD	Rot	YW	Gelb
PE	Lila				

Heben und Senken Sie das T-Top

⚠️ WARNUNG. Stellen Sie sicher, dass die Nockenhebel vollständig eingerastet und in den Positionen verriegelt sind, bevor Sie loslegen.

⚠️ WARNUNG. Das T-Top muss sich beim Transport in der heruntergeklappten Position befinden und mit Gurten gesichert sein.

⚠️ WARNUNG. Das T-Top hat integrierte Gasdruckfedern als Montagehilfe. Achten Sie darauf, dass die Hände stets frei von Mechanismen sind.

HOCHKLAPPEN DES T-TOPS



1 Das T-Top sollte immer von 2 Personen gehoben und gesenkt werden.



2 Stellen Sie sicher, dass die Nockenhebel vollständig herausgezogen sind und sich der Sicherungsstift sowohl beim Anheben als auch beim Absenken im Tragarm befindet.



3 Heben Sie sowohl das T-Top-Dach als auch die Tragarme in einer langsamen, kontrollierten Bewegung an.

⚠️ ACHTUNG. Die Gasdruckfederkraft nimmt zu, wenn sich das T-Top der aufrechten Position nähert.



4 Drücken Sie die Nockenhebel in die Stützarme. Drehen Sie sie um 90°, um sie mit der Aussparung auszurichten. Klappen Sie dann den Hebel ein, um sie vollständig zu verriegeln.

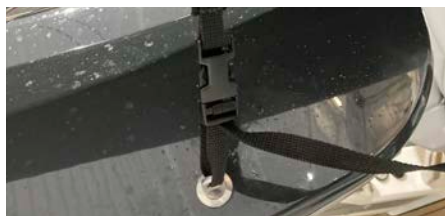

5 Lösen und Entfernen Sie den Gurt, mit dem das T-Top-Dach an den Tragarmen befestigt ist.



6 Schwenken Sie das Dach in die horizontale Position.



7 Stützen Sie das Dach weiterhin auf beiden Seiten ab. Drücken Sie die Nockenhebel nach oben in das Dach und drehen Sie den Griff um 90°, um ihn auf die Aussparung auszurichten.



8 Klappen Sie den Hebel nach oben in die Aussparung, um vollständig zu verriegeln.

HERUNTERKLAPPEN DES T-TOPS



1 Setzen Sie den Skistock mit der am Sockel befestigten Strebe ein.



2 Klappen Sie den mittleren Achtersitz nach vorne.



3 Das Sitzkissen von der hinteren Motorabdeckung entfernen.

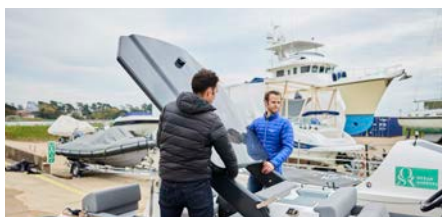

4 Führen Sie die Schritte 2–8 vom Abschnitt "Hochklappen des T-Tops" in umgekehrter Reihenfolge aus, um das T-Top herunterzuklappen.



5 Befestigen Sie das T-Top mit dem mitgelieferten Riemen an Backbord und Steuerbord an den Festmacherklampen. Den Gurt auch um das Dach und die Beine legen.

Anweisungen zum Reinigungstunnel

⚠️ WARNUNG. Die rotierende Antriebswelle im Pumpentunnel kann schwere Verletzungen verursachen. Stellen Sie sicher, dass sowohl der Motor- als auch der Batterietrennschalter vor dem Öffnen ausgeschaltet sind.

ÖFFNEN DES REINIGUNGSTUNNELS



1 Stellen Sie den Motor ab und stellen Sie den Batterie-Trennschalter auf "OFF". Ziehen Sie den Schlüssel aus der Zündung.



2 Öffnen Sie den Klappensitz.



3 Entriegeln und öffnen Sie die Verriegelung, um das Zugangspaneel freizugeben.



4 Drehen Sie den Griff GEGEN DEN UHRZEIGERSINN bis zum Ende der Fahrt.



5 Bewegen Sie den mit (A) gekennzeichneten Verriegelungsbügel aus der Tunnelöffnung.



6 Ziehen Sie den Griff nach oben ziehen, um den Stopfen aus der Tunnelöffnung zu entfernen.



7 Sie können nun auf den Pumpentunnel zugreifen.

SCHLIESSEN DES REINIGUNGSTUNNELS

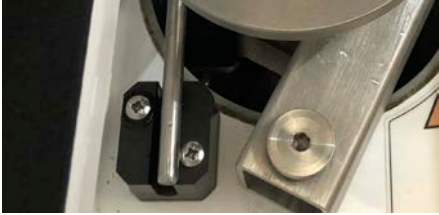

1 Nutzen Sie die Ausrichtungsmarkierungen als Richtlinie und senken Sie den Stopfen in die Tunnelöffnung ab.



2 Bringen Sie die Verriegelungsstange (A) in die geschlossene Position.



3 Drehen Sie den Griff im Uhrzeigersinn bis zum Ende des Hubs.



4 Setzen Sie die Zugangsklappe wieder ein und vergewissern Sie sich, dass die Verriegelungen gesichert und verriegelt sind.



5 Klappen Sie den mittleren hinteren Sitz zurück in die geschlossene Position.

Vorderer Motorraum

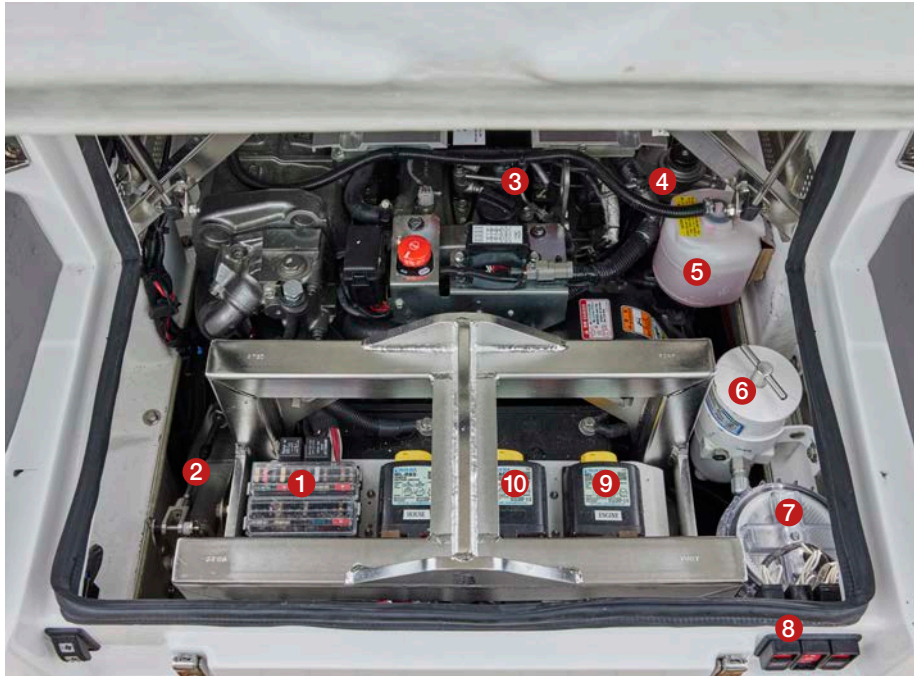

Diese Ansicht zeigt den Motorraum in Richtung Heck des Bootes.

- 1** Sicherungen für die Bootstechnik
- 2** Umkehraktuatoranlage
- 3** Motor-Notstopp-/Laufknopf
- 4** Öleinfülldeckel
- 5** Kraftstoff-Handpumpe
- 6** Kühlmittelausgleichsbehälter
- 7** Kraftstoff-Vorfilter
- 8** Sieb für Rohwasser
- 8** Schalter für Batterietrennschalter
- 10** Batterietrennschalter
- 11** Automatisches Laderelais

Hinterer Motorraum

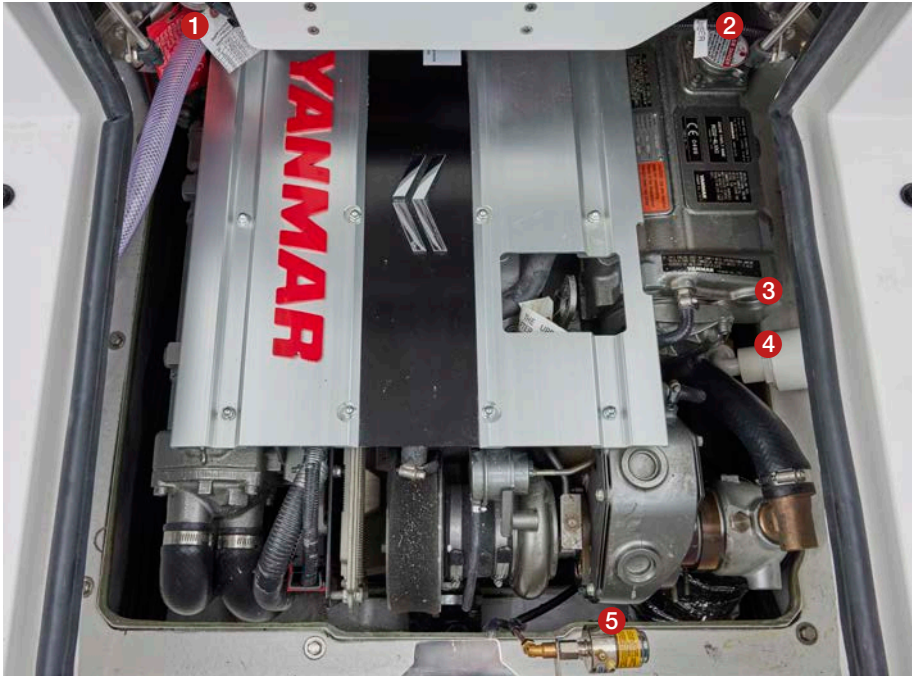

Diese Ansicht zeigt den Motorraum in Richtung der Vorderseite des Bootes.

- 1 Feuerlöscher
- 2 Kühlmittel-Druckverschluss
- 3 Motoröl-Messstab (zugänglich von der seitlichen Zugangsklappe)
- 4 Spülpunkt des Auspuffsystems (zugänglich von der seitlichen Zugangsklappe)
- 5 Automatische Schmieranlage

Spülung des Abgassystems

Um die Lebensdauer des Motors zu verlängern, ist es sehr wichtig, nach der Verwendung und vor der Lagerung Salzwasser vom Motor zu spülen. Wenn das Spülen des Motors versäumt wird, verkürzt das die Lebensdauer der Motorteile erheblich und die Garantie kann erlöschen.

Außerdem wird empfohlen, den Bereich um die Strahlpumpe mit Frischwasser abzuwaschen, um nach der Benutzung alle Salzurückstände zu entfernen.

Das Spülen der Abgasanlage mit Frischwasser ist wichtig, um die Korrosion durch Salzwasser und andere Chemikalien im Wasser zu neutralisieren. So werden Sand, Salz, Muscheln und andere Partikel aus den Wassermänteln, der Abgasanlage, dem Ladeluftkühler (Turbo-Motoren) und den Schläuchen entfernt.

Die Abgasanlage sollte gespült werden, wenn das Boot am selben Tag voraussichtlich nicht wieder genutzt oder wenn es für einen längeren Zeitraum eingelagert wird.

ACHTUNG. Wird das notwendige Spülen der Anlage versäumt, wird die Abgasanlage schwer beschädigt.

WARNUNG. Spülen Sie die Abgasanlage an einem gut belüfteten Platz. Bestimmte Teile im Motorraum können sehr heiß sein. Der direkte Kontakt mit heißen Teilen kann zu Verbrennungen der Haut führen. Berühren Sie keine elektrischen Teile im Strahlpumpenbereich, wenn der Motor läuft.

- 1 Waschen Sie den Strahlpumpenbereich mit Frischwasser ab, bevor Sie mit dem Spülvorgang beginnen.
- 2 Schließen Sie einen Wasserschlauch an den Anschluss im Fußraum des Ruders an. Öffnen Sie den Wasserhahn noch nicht.
- 3 Starten Sie den Motor und öffnen Sie sofort den Wasserhahn.

ACHTUNG. Starten Sie den Motor immer vor dem Öffnen des Wasserhahns. Öffnen Sie den Wasserhahn sofort nach dem Starten des Motors, um eine Überhitzung zu vermeiden. Lassen Sie den Motor niemals laufen, ohne die Abgasanlage mit Wasser zu versorgen, wenn sich das



Oben: Spülanschluss.

Boot außerhalb des Wassers befindet.

- 4 Lassen Sie den Motor 90 Sekunden lang laufen.

ACHTUNG. Lassen Sie den Motor nicht länger als 2 Minuten laufen, wenn sich das Boot außerhalb des Wassers befindet. Die Dichtung des Antriebssystems hat keine Kühlung, wenn das Wasser außerhalb des Wassers ist.

- 5 Vergewissern Sie sich, dass das Wasser bei der Spülung aus der Strahlpumpe strömt.

WICHTIG: Wenn das Wasser während des Spülens nicht ungehindert aus der Strahlpumpe strömt, wenden Sie sich an einen autorisierten Williams-Händler.

- 6 Schließen Sie den Wasserhahn.
- 7 Erhöhen Sie die Motordrehzahl 5 Sekunden lang auf 3000 U/min und stellen Sie den Motor dann ab.

ACHTUNG. Schließen Sie den Wasserhahn immer, bevor Sie den Motor abstellen.

- 8 Trennen Sie den Schlauch vom Spülanschluss.

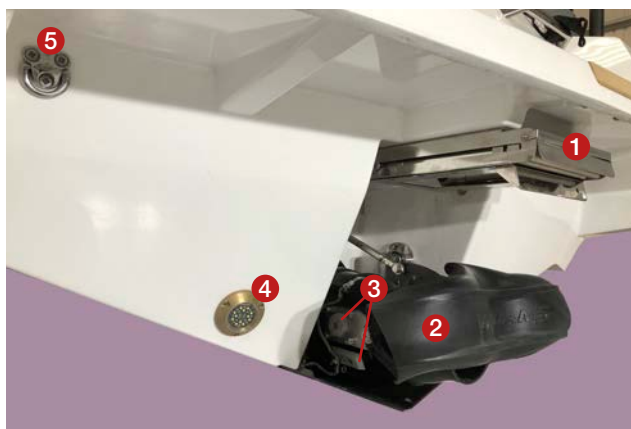

- 1 Ausziehbare Badeleiter
- 2 Umkehrklappe
- 3 Pumpenanoden
- 4 Unterwasser-Lichter (falls vorhanden)
- 5 Verankerung (an jeder Seite des Rumpfes)

Bilge-pumpe

Die Bilge-pumpe läuft automatisch. Sie kann auch manuell durch Drücken der Lenzpumpentaste an der Steuerkonsole eingeschaltet werden.

Der Pumpeneinlass hat ein Gittergewebe, das regelmäßig auf Schmutz und Ablagerungen überprüft werden sollte.

Wiedereinsteigen in den EvoJet

- 1 Vergewissern Sie sich, dass der Motor abgestellt ist und die Notstoppleine entfernt wurde.
- 2 Heben Sie die Halteklappe hoch und ziehen die Leiter aus der Unterseite des Heckbalkens hervor.
- 3 Vergewissern Sie sich, dass die Leiter voll ausgefahren ist.
- 4 Klettern Sie über die Leiter auf die Badeplattform.
- 5 Vergewissern Sie sich, dass die Leiter in der Halteklappe verstaut ist, bevor Sie weiter fahren.



Umkehranlage

Vorwärts- und Rückwärtsfahrt werden vom Elektroantrieb im Motorraum angetrieben. Er ist wartungsfrei, nur die Kabel sind dem Wartungszeitplan entsprechend zu überprüfen und einzufetten.

⚠️ WARNUNG. Wenn die Drossel/ Umkehrsteuerung von vorwärts auf Umkehr gestellt werden, verzögert der Aktuator.

HANDNOTBETÄTIGUNG DER UMKEHRANLAGE

Für den Fall einer Störung am Umkehrservo gibt es eine Handnotbetätigung, mit der der Tender vorwärts gefahren werden kann. Sie funktioniert mit einem verriegelbaren Stift, der aus seiner normalen Betriebsstellung in eine gesicherte Vorwärtsklammer geschoben werden kann wie abgebildet.

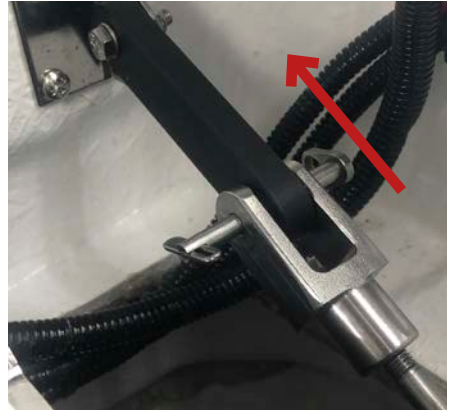

Oben: Verschieben Sie den Sicherungsstift, ziehen Sie das Kabel mit der Hand nach vorne, sichern Sie ihn in der Vorwärtsklammer.

Anheben des Evojets

Der Evojet kann mit den Einpunkt- (Optional) oder Deckhebe Punkten (Optional) angehoben werden.

Weitere Einzelheiten entnehmen Sie bitte der mit Ihrer Hebeoption gelieferten Dokumente.

⚠️ WARNUNG. Verletzungs- oder Todesgefahr. Vergewissern Sie sich immer, ob das Boot in einer waagerechten Position angehoben wird.

⚠️ WARNUNG. Verletzungs- oder Todesgefahr. Während des Anhebens dürfen sich keine Personen auf dem Boot befinden.

Pflege der Windschutzscheibe

Die Windschutzscheibe aus Acryl muss regelmäßig gereinigt werden, um ihr attraktives Aussehen zu erhalten.

Verwenden Sie NIEMALS Reinigungsmittel mit Ammoniak, Benzin, Alkohol,

Tetrachlorkohlenwasserstoff oder Azeton, die die Windschutzscheibe durch Haarrisse beschädigen. Verwenden Sie ein spezielles Reinigungsmittel oder eine milde Lösung aus Reinigungsmittel und Frischwasser.

Schmieröle der Wellendichtung

Das Schmierölen der Wellendichtung erfolgt mithilfe einer automatischen Schmieranlage. Prüfen Sie den Füllstand etwa alle 10 Betriebsstunden. Verwenden Sie ein multi-funktionelles Premium-Kalziumsulfonat-Schmiermittel oder ein entsprechendes Hochtemperatur-, Hochgeschwindigkeitslagerfett zum Auffüllen des Behälters. Achten Sie darauf, den Druck in der Anlage nicht zu überschreiten. Überschreiten Sie die Anzeige für den maximalen Füllstand NICHT.



Regelmäßige Wartung

Um eine möglichst lange Lebensdauer zu gewährleisten und den Tender in einem sicheren und funktionsfähigen Zustand zu halten, befolgen Sie bitte diese Anweisungen bezüglich der regelmäßigen Wartung. Williams übernimmt keine Haftung für Schäden oder Verletzungen, die aus fehlerhafter Wartung oder falschen Einstellungen durch den Besitzer entstehen.

- 1 Waschen Sie die Außenflächen regelmäßig mit Frischwasser ab, um Salzurückstände zu entfernen.
- 2 Prüfen Sie den Behälter der automatischen Schmieranlage und füllen Sie ihn wenn nötig auf.
- 3 Sehen Sie im Benutzerhandbuch für den Motor von Yanmar nach:
 - a Prüfen des Ölstands
 - b Prüfen des Wassertrennfilters
 - c Prüfen des Kühlmittelstands
 - d Auswechseln des Ölfilters

- 4 Spülen Sie den offenen Kühlmittelkreislauf nach jedem Einsatz.
- 5 Tragen Sie ein hochwertiges, teflonhaltiges Schiffsschmierfett (z. B. Quicksilver 101) auf alle exponierten Steuerkabel auf.
- 6 Prüfen Sie die Bilges auf Wassereintritt sowie Öl- und Kraftstoffrückstände und reinigen Sie sie bei Bedarf.
- 7 Prüfen Sie den Zustand der Anoden im Bereich der Pumpen.
- 8 Ein leichter Druckverlust in den Schläuchen nach 24 Stunden ist nicht ungewöhnlich. Temperatur und Luftdruck beeinflussen den Druck im Schlauch. Prüfen Sie den Druck regelmäßig.
- 9 Bei Booten, die in tropischer Umgebung eingesetzt werden, ist die Häufigkeit der regelmäßigen Wartung entsprechend zu erhöhen.

Service

Der 1. Service nach dem Einlaufen ist nach 50 Stunden erforderlich. Danach erfolgt die Wartung gemäß der Wartungstabellen von Williams und Yanmar oder jährlich, je nachdem, was früher eintritt. Wenden Sie sich bezüglich der Wartung an Ihren autorisierten Williams-Händler.

Wenden Sie sich bezüglich Teilen und Zubehör an Ihren autorisierten Williams-Händler.

Überwintern/Lagerung auf dem Trocknen

Bewahren Sie das Boot abgedeckt an einem sauberen, belüfteten und trockenen Ort auf, der keinen Schwankungen der Temperatur oder Feuchtigkeit unterliegt. **Umfassende Informationen zur Wartung finden Sie im Benutzerhandbuch des Yanmar Motors.**

ALLGEMEINES

Führen Sie eine umfassende Inspektion von Motorraum und Bilges durch, um sicherzustellen, dass sie sauber und vollständig trocken sind. Wenn möglich, heben Sie den Bug, damit alle Wasserrückstände zum Heck fließen, wo sie leicht entfernt werden können.

SCHLAUCHKÖRPER

Nach jedem Gebrauch ist es ratsam, die Röhrrchen mit einer milden Seifenlösung abzuwaschen. Bevor Sie das Boot für den Winter einlagern, müssen die Schlauchkörper entleert und mit einer milden Seifenlösung abgespritzt werden, so dass alle kleinen Steine und Pflanzen entfernt werden. Lassen Sie das Boot dann trocknen. Verwenden Sie einen proprietären Schlauchreiniger und polieren Sie die Schläuche, um einen optimalen Zustand zu erzielen. Lagern Sie das Boot mit leicht aufgeblasenen Schläuchen.

POLSTERUNG

Wenn möglich, entfernen Sie alle Polster vom Boot und bewahren Sie diese an einem trockenen Ort auf. Vergewissern Sie sich, dass alle Polster mit einem proprietären Polsterreiniger gereinigt werden und vor der Einlagerung vollständig getrocknet sind.

WARTUNG VON RUMPF UND DECK

Waschen Sie das Deck regelmäßig mit einem milden Reinigungsmittel in warmem Wasser ab und spritzen Sie es dann ab, um Sand usw. zu entfernen. Rumpf und Deck müssen regelmäßig mit einem hochwertigen Gelcoat poliert werden, um Ausbleichen, Beeinträchtigungen durch UV und Abmehlen zu minimieren.

BATTERIE

Der EvoJet hat eine Trockenbatterie. Das bedeutet, dass das Elektrolyt in einem speziellen Gewebe absorbiert ist, wodurch kein Nachfüllen erforderlich ist und sie in keiner Position leckt. Klemmen Sie die Erdung ab, wenn das Boot für längere Zeit nicht benutzt wird. Ein

Erhaltungsladegerät wie Accumate verlängert die Lebensdauer der Batterie.

T-TOP

Überprüfen Sie, ob alle Nocken vollständig verriegelt sind, und stellen Sie sie gegebenenfalls nach. Überprüfen Sie, ob der Drehzapfen Spielraum hat.

KRAFTSTOFFANLAGE

Kraftstoff kann Sedimente und Wasser enthalten, was sich negativ das Laufen des Motors auswirkt. Tank, Kraftstofffilter und Kraftstoffabscheidefilter sind wie in der Tabelle im Benutzerhandbuch zum Motor von Yanmar beschrieben zu reinigen und auszuwechseln.

KÜHLSYSTEM

Spülen Sie den offenen Wasserkühlkreis, um Salz, Sand, Muscheln und sonstige Verschmutzungen zu entfernen, die sich im Rohwasserkühlkreis verfangen haben (siehe Abschnitt Spülen der Abgasanlage).

Messen Sie den Anteil an Frostschutzmittel im Motorkühlmittel mit einem handelsüblichen Anti-Frost-Test. Eine Mischung aus destilliertem Wasser und Propylenglykol zu gleichen Teilen bietet ausreichend Frostschutz bis ca. -37°C.

MOTORÖLWECHSEL

Es ist wichtig, das Öl zu wechseln. Gebrauchtes Motoröl enthält Wasser, unverbrannten Kraftstoff und Metallpartikel. Wenn altes Öl über längere Zeit im Motor belassen wird, kann es zu Rost und Verschleiß der Lager im Motor kommen. Sehen Sie im Benutzerhandbuch für den Motor von Yanmar nach.

SCHMIEREN DER KABEL

Schmieren Sie alle Steuerkabel an beiden Enden und bewegen Sie sie, um eine gute Abdeckung zu gewährleisten.

ALLGEMEINER ROSTSCHUTZ

Tragen Sie *Vaseline*, dielektrisches Schmiermittel oder ein gleichwertiges weißes Schmiermittel auf die Druckknöpfe der Polster und Fahrlichtbasisstecker auf. Sprühen Sie Wartungsspray auf den Schlüsselschalter. Tragen Sie auf dem Motor, den elektrischen Anschlüssen, unter dem Ruder und rund um die Strahlpumpe einen proprietären Rostschutz auf.

Inspektion- und Wartungstabelle

- Prüfen oder Reinigen
- Auswechseln

Den genauen Wartungsplan für den Motor finden Sie im Benutzerhandbuch für den Motor von Yanmar.

	Vorgehensweise	Jede Verwendung	Regelmäßige Intervalle (Stunden)				Jahresende
			50	250	500	1000	
Steuerkabel	Prüfen der Funktion. Schmieren, wenn nötig		•				•
Umkehranlage	Prüfen und gegebenenfalls Einstellen		•				•
Fettpunkt des Wendekabels	Prüfen und gegebenenfalls Schmieren						•
Schläuche (Kraftstoff und Wasser)	Auswechseln alle 2 Jahre oder 2000 Std., je nachdem, was früher eintritt.						
Pumpenanoden	Prüfen/Auswechseln		•				•
Wellendichtung und Behälter	Prüfen und gegebenenfalls Schmieren	•					•
Bilge-Pumpe	Prüfen der Funktion	•					•
Bilge	Prüfen/Reinigen		•				•
Sumpfpumpe im Fußraum	Prüfen der Funktion und Reinigen						•
Navigationslichter	Prüfen der Funktion	•					•
Elektrische Anschlüsse	Reinigen/Schmieren		•				•
Impeller/Strahlpumpe	Prüfen des Zustands		•				•
Batterie	Prüfen des Zustands						•

Eingeschränkte Herstellergarantie

WILLIAMS JET TENDERS LTD. EINGESCHRÄNKTE HERSTELLERGARANTIE

Williams Jet Tenders („Williams“) führt an allen neuen Booten vor der Auslieferung aus dem Werk eine PDI (Lagerausgangskontrolle) durch. Williams kümmert sich um Reparaturen an Schlauchbooten während der hier festgelegten Garantiehafungsdauer gemäß den folgenden Bedingungen, Voraussetzungen und Beschränkungen. Registrierung eines Boots von Williams - Jedes Boot von Williams wird dem Erstkäufer mit einem Bootsbrief ausgeliefert. Die hier festgelegte beschränkte Garantiehafung erlischt und wird für ungültig erklärt, wenn der Erstkäufer den ausgefüllten Bootsbrief nicht innerhalb von 10 Tagen ab Datum der Erstregistrierung an Williams Jet Tenders Ltd, Unit 2 Vogue Business Park, Berinsfield, Oxon OX10 7LN UK übermittelt. Die Registrierung kann auch online durchgeführt werden unter: www.williamsjettenders.com. Von Williams zertifizierte Händler sind berechtigt, die Boote vor der Registrierung für die Dauer von bis zu 6 Monaten unter folgenden Bedingungen einzulagern: a) die Boote werden in der Originalverpackung gemäß den Richtlinien von Williams gelagert; b) die Registrierung wird bei der Übergabe innerhalb der Lieferzeiten abgeschlossen.

GELTUNGSBEREICH DER GARANTIEHAFTUNG:

Williams garantiert dem privaten Erstkäufer eines ordnungsgemäß registrierten Wasserfahrzeugs, welches nach den von Williams empfohlenen Zeitplänen gewartet und instand gehalten wird, Folgendes: a) Hypalon-Schläuche: alle Nähte der Schläuche, Einlassventile und das für die Konstruktion des Schlauches verwendete Gewebe sind für die Dauer von zwei Jahren ab dem Datum der Erstregistrierung frei von Material- und Verarbeitungsfehlern; b) das Gewebe des Schlauches bleibt für die Dauer von drei Jahren ab dem Datum der Erstregistrierung frei von Verschleiß, der die Gebrauchstauglichkeit beeinträchtigt (d. h. frei von Rissen und Porosität jedoch nicht von Verfärbungen, Ausbleichen oder Abrieb); c) der Glasfaserbootsrumpf bleibt für die Dauer von drei Jahren ab dem Datum der Erstregistrierung frei von Material- und Verarbeitungsfehlern; d) Lackierte Deck- und Steuerruderkomponenten sind für die Dauer von einem Jahr frei von Blasenbildung, vorausgesetzt, das Boot ist zu keinem Zeitpunkt in Polyethylen eingeschweißt; e) alle Komponenten, die im Werk von Williams am Boot montiert oder danach im Rahmen der Garantiehafung ersetzt werden, bleiben für die Dauer von drei Jahren ab dem Datum der Erstregistrierung frei von Material- und Verarbeitungsfehlern. Die Garantiehafungsdauer bei gewerblicher Nutzung beträgt sechs Monate ab dem Datum der Erstregistrierung. Die Verpflichtung von Williams ist gemäß dieser beschränkten Garantiehafung je nach alleiniger Beurteilung von Williams auf die Reparatur oder den Ersatz von Teilen mit Material- oder Verarbeitungsfehlern beschränkt, wie dies jeweils im alleinigen Ermessen von Williams liegt. **DIESE BESCHRÄNKTE GARANTIEHAFTUNG IST DAS ALLEINIGE UND AUSSCHLIESSLICHE RECHTSMITTEL DES ERSTKÄUFERS.**

WAS DIE GARANTIEHAFTUNG NICHT ABDECKT:

Diese beschränkte Garantiehafung gilt nicht für a) normale Abnutzung; b) normale Wartung und Reinigung, wie im Handbuch des Eigentümers beschrieben; c) kleinere Bootsschäden, unter anderem Gelcoat-Risse, Ausbleichen oder Blasenbildung; d) Schäden an Williams-Booten aufgrund von Fahrlässigkeit, Unfall, fehlerhaftem Gebrauch, Modifizierung, unsachgemäßem Betrieb, Kollision, Feuer, Diebstahl, Vandalismus, Aufruhr, Explosion, Gegenständen, die auf das Boot auftreffen, höherer Gewalt, unsachgemäßer Wartung und Lagerung; e) Schäden, die durch unsachgemäße Verwendung von Reinigungsmitteln verursacht wurden. f) Schäden, die durch das Schleppen eines Williams-Bootes verursacht wurden, Schäden, die durch das Heben oder Bergen eines Williams-Bootes verursacht wurden; g) Schläuche, die scharfen oder korrosiven Chemikalien ausgesetzt waren; h) Korrosion von Metallkomponenten, die durch unzureichende Frischwasserreinigung und Politur verursacht wurde. i) Teile, die von anderen Personen als dem Personal der Williams-Fabrik eingebaut wurden; j) Schäden, die durch Aftermarket-Teile verursacht wurden; k) Williams-Boote, die für kommerzielle/staatliche Zwecke erworben wurden; l) Arbeiten, die an einem Williams-Boot von einem nicht autorisierten Service-Center und/oder ohne vorherige Genehmigung von Williams durchgeführt wurden; m) Arbeits-, Fracht-, Liefer-, Hebe-/Bergungs-, Lagerungs- oder ähnliche Kosten; n) Mängel, die durch Nichtbeachtung der Anleitung zur Behandlung, Wartung und Pflege des Bootes verursacht oder verschlimmert wurden; o) Bakterien- oder Schimmelbildung auf Schlauch- oder Polstermaterial. p) Schäden, die durch das Eindringen von Wasser verursacht werden. In einigen Fällen übernehmen die jeweiligen Hersteller von auf einem Williams-Boot installierten Ausrüstungen (wie Elektronik) ihre eigene, individuelle

Garantiehftung. In diesen Fälle sind Garantiehftungsansprüche bezüglich dieser Teile direkt an den jeweiligen Hersteller und nicht an Williams zu richten. Williams behält sich das Recht vor, die Garantiehftung an den Nachweis der sachgemäßen Wartung zu knüpfen. q) Schäden durch Stapellaufanlagen für Yachten, die nicht entsprechend der von Williams genehmigten technischen Daten konstruiert und installiert oder aufgrund mangelhafter Wartung defekt sind. r) Schäden, die durch Verstopfung des Rohwasser-Kühlmittels verursacht werden. Dazu gehören unter anderem Überhitzungsschäden an Motor und Auspuffanlage, Wassereintritt durch Überhitzung oder Salzablagerungen in der Auspuffanlage aufgrund unzureichender Frischwasserspülung. s) ein Boot, das von einem Ingenieur oder einer Firma gewartet wurde, die nicht von Williams Jet Tenders autorisiert und akkreditiert ist.

WIE KANN ICH EINE REPARATUR ÜBER DIE GARANTIEHAFTUNG ABRECHNEN:

Vor sämtlichen Arbeiten, die an einem Williams-Boot begonnen werden, muss der Garantiehftungsanspruch von Jet Tenders Ltd. schriftlich genehmigt werden. Um eine Genehmigung für die Abrechnung der Reparatur über die Garantiehftung zu erhalten, muss sich der Erstkäufer schriftlich an Williams Jet Tenders Ltd, Unit 2 Vogue Business Park, Berinsfield, Oxon OX10 7LN, UK wenden und seinem Schreiben eine Kopie des Kaufbelegs und ein Foto vom zu reparierenden Schaden und/oder Defekt beifügen. Befindet Williams, dass der konkrete Defekt und/oder Schaden von der vorliegenden beschränkten Garantiehftung abgedeckt wird, informiert Williams den Eigner schriftlich, wohin das Boot oder Teile des Bootes zur Reparatur oder für den Ersatz (frachtfrei) zu senden sind. In vielen Fällen kann das örtliche, autorisierte Vertriebs- und Servicezentrum die Reparaturen ausführen. In anderen Fällen dürfen das Boot oder Teile des Bootes nur von Personal von Williams repariert werden. Williams übernimmt keine Haftung für Arbeiten an einem Williams-Boot, die von einem nicht autorisierten Servicezentrum und/oder ohne die vorherige Genehmigung von Williams durchgeführt werden. Sämtliche im Rahmen der vorliegenden beschränkten Garantiehftung ersetzten Teile werden Eigentum von Williams.

SONSTIGE BESTIMMUNGEN:

Williams autorisiert niemanden, bezüglich der Boote weitere Verpflichtungen oder Haftungen zu übernehmen. DIE VORLIEGENDE BESCHRÄNKTE GARANTIEHAFTUNG UND DIE DAMIT VERBUNDENE VERPFLICHTUNG VON WILLIAMS GELTEN ANSTELLE ALLER ANDEREN AUSDRÜCKLICHEN ODER IMPLIZITEN GARANTIEHAFTUNGEN, UNTER ANDEREM DER GARANTIEHAFTUNG FÜR MARKTGÄNGIGKEIT UND EIGNUNG FÜR EINEN BESTIMMTEN ZWECK. Williams übernimmt keine Haftung für indirekte Schäden oder Folgeschäden, die aus einem Verstoß gegen die vorliegende beschränkte Garantiehftung entstehen, unter anderem Nutzungsausfall des Schlauchboots, Lagerung, Zahlung für Zeitausfall, Unannehmlichkeiten, Mietbootausgaben und örtliche Steuern für über die Garantiehftung abgerechnete Reparaturen. Williams behält sich das Recht vor, jederzeit und ohne vorherige Ankündigung Modelle zu modifizieren, Farben, technische Daten, Materialien, Ausrüstungen, Komponenten oder Preise zu ändern oder die Produktion bestimmter Modelle einzustellen. Diese Änderungen, Modifizierungen oder Einstellungen erfolgen ohne eine Verpflichtung für Williams, vor dem Zeitpunkt solcher Änderungen oder Modifizierungen produzierte Schlauchbote entsprechend auszustatten oder zu modifizieren. Die vorliegende beschränkte Garantiehftung unterliegt dem britischen Recht.

BESCHRÄNKTE GARANTIEHAFTUNG FÜR EINZELHANDELSTEILE

Williams bietet eine beschränkte 1-Jahres-Garantiehftung auf alle im Einzelhandel verkauften Teile.

Ist das von Ihnen gekaufte Teil fehlerhaft, können wir entsprechend eine Reparatur, einen Austausch oder eine Rückerstattung anbieten. Sämtliche Teile müssen von einem autorisierten Williams Vertriebs- und Servicezentrum eingebaut werden.

Die von Williams auf Einzelhandelsteile gegebene beschränkte Garantiehftung bietet keine Pannenhilfe und deckt weder die Arbeitskosten, die beim Einbau des reparierten Teils oder Ersatzteils anfallen, noch die Kosten, die sich aus Folgeschäden am Tender ergeben.

Um die Williams-Teilegarantiehftung in Anspruch nehmen zu können, müssen Sie das Teil mit einer Beschreibung des Mangels zurücksenden, die Originalrechnung der autorisierten Williams-Werkstatt vorlegen und das Kaufdatum, die Teilenummer und die Teileseriennummer (falls auf dem Teil aufgeführt) angeben. Jeglicher Ersatz oder Gutschriften werden nach Prüfung des Teils bearbeitet.

Gracias por elegir una Williams EvoJet

Este manual del propietario ha sido recopilado para ayudarle a operar su EvoJet de manera segura y placentera. En él encontrará datos de la embarcación y los equipos del mismo junto con información sobre su uso y mantenimiento. Por favor léalo con atención y familiarícese con el barco antes de utilizarlo.

Este EvoJet de Williams utiliza propulsión a motor de agua. Si esta es su primera embarcación o si está cambiando a un tipo de embarcación con la que no está familiarizado, por favor asegúrese, por su propia seguridad, de obtener experiencia de manejo y uso antes de asumir el control de la embarcación. La maniobrabilidad de la embarcación está restringida cuando desacelera. Su concesionario, federación nacional de navegación o club náutico tendrá el placer de aconsejarle sobre escuelas marinas o instructores competentes.

Este EvoJet es una embarcación de alto rendimiento. Recomendamos que el usuario alcance un estándar mínimo de nivel RYA 2 o CIC (Certificado internacional de competencia) antes de asumir el control de la embarcación. Este manual asume que el operario ha logrado este estándar de calificación y posee conocimientos de navegación básica.

En la entrega su centro de servicio y ventas Williams le guiará acerca de las funciones de uso y las prestaciones de seguridad de la embarcación. Recuerde completar y entregar su formulario de registro de garantía bien por correo o bien online en williamsjettenders.com/warranty-submission. Haga referencia al número de matrícula de la embarcación en la casilla de abajo. Guarde por favor este manual en un lugar seguro y a entréguelo al nuevo propietario si vende la embarcación.

Número de matrícula del casco (HIN):

El HIN está ubicado en el lado derecho de la cara del travesaño bajo el peldaño de la plataforma. Regístrelo en la casilla de abajo.

Incluidos en su EvoJet

Su EvoJet será entregada con los siguientes elementos:

- Manual del propietario
- Documento de registro de garantía
- Documento de inspección pre-entrega
- Libreto de registro de servicio
- Llave de contacto (2)
- Cordel del interruptor de apagado (2)
- Silbato (*especificaciones solo para EE. UU.*)
- Bomba de pie
- Adaptador de inflado
- Toma eléctrica de 12v
- Kit de reparación de la cámara hinchable
- Manual del usuario del motor Yanmar

Los barcos que poseen accesorios opcionales pueden contener elementos adicionales.

Contenidos

Información de seguridad	116	Sistema eléctrico	128
Antes de ponerse en marcha,		Identificación de conductores	129
Conocimiento del usuario y pasajeros	119	Subir y bajar el T-Top	130
Deportes acuáticos, Utilizar su lancha	120	Túnel de limpieza	132
Especificaciones generales,		Compartimentos del motor	134
Especificaciones del motor, Clasificación	122	Descarga del sistema de escape	136
Ubicaciones de las etiquetas de advertencia	123	Bomba de sentina, Volver a bordo de la EvoJet	137
Estructura general	124	Sistema de reversa, Levantar la EvoJet, Cuidado del parabrisas	138
Módulo de instrumentos y controles, Repostaje	125	Lubricación de la junta del eje, Mantenimiento de rutina, Servicio	139
Periodo de rodaje del motor nuevo, Antes de usar, Control de seguridad, Procedimiento de arranque	126	Invernaje/Almacenamiento en seco	140
Comprobar el nivel de aceite, Cargando, Luces de advertencia, Extintor de incendios	127	Tabla de mantenimiento y inspección	141
		Certificado de garantía limitada	142

Información de seguridad

Williams Jet Tenders considera de gran importancia la seguridad de sus clientes. Recomendamos que las personas que usan nuestros productos se familiaricen con la información de seguridad que se encuentra en el Manual del propietario.

Obedezca siempre las etiquetas de seguridad que hay en la lancha y sustitúyalas si se ponen ilegible.

Tome conciencia de leyes y restricciones locales y nunca la utilice bajo los efectos del alcohol o cualquier sustancia que pueda afectar a su juicio.



Este símbolo aparece en un número de etiquetas pegadas en la lancha. Este símbolo le llama la atención sobre el mensaje y le refiere al manual del propietario.



Este símbolo de alerta de seguridad aparece por todo el manual y aparece en varias etiquetas que hay en la lancha. Significa atención, esté alerta, su seguridad está en juego. Lea por favor y obedezca el mensaje que sigue al símbolo de alerta de seguridad.

PELIGRO

Indica una situación de peligro que, si no se evita, puede resultar en muerte o lesiones graves.

ADVERTENCIA

Indica una situación de peligro que, si no se evita, podría resultar en muerte o lesiones graves.

PRECAUCIÓN

Indica una situación de peligro que, si no se evita, podría resultar en lesiones leves o moderadas.



Mensaje especial de seguridad

- **El escape del motor** contiene monóxido de carbono (CO), que puede provocar lesiones o la muerte si se inhala en cantidades suficientes. Eduque a todos los ocupantes sobre los riesgos y síntomas de la acumulación de CO y envenenamiento por CO.

- Si en algún momento, se encontrarán **fugas/olor a combustible**, no arranque el motor. Lleve la embarcación a revisión a un concesionario autorizado por Williams.

- **Recuerde siempre** que cuando el acelerador es llevado de vuelta a régimen de ralentí, hay menos control de dirección. Para girar la embarcación tanto la dirección como la aceleración son necesarios.

- **Esta embarcación no posee freno.** La distancia de frenada variará dependiendo de la velocidad inicial, la carga, el viento y las condiciones del agua. Practique frenar y atracar en una zona segura y sin tráfico para hacerse una idea de cuanto tiempo tardará en parar la embarcación en condiciones variables.

- **No arranque ni haga funcionar la embarcación** si alguna persona no está sentada correctamente en un asiento para uso cuando está en marcha (vea página 124) o si hay una persona cerca en el agua.

- **Parada repentina.** Mover la palanca de cambio rápidamente de marcha adelante a marcha atrás puede causar un cambio rápido en la velocidad y trimeo de la embarcación. Después de realizar una 'parada repentina' deberá realizar una inspección visual completa del sistema de inversión.

- **No suelte el acelerador** cuando intente esquivar objetos. Necesita el acelerador para girar. No utilice el la marcha atrás de la embarcación para frenar.

- **Respete las instrucciones** de todas las etiquetas de seguridad. Están ahí para ayudarle a asegurarse de que tenga una salida segura y disfrutable.

- **El empuje de la embarcación** puede

provocar lesiones. Acelere siempre despacio y desacelere de forma controlada.



ADVERTENCIA. No exceda el número

máximo recomendado de personas. Independientemente del número de personas a bordo, el peso total de personas y equipos nunca debe exceder la carga máxima recomendada. Esto se puede encontrar en la placa del fabricante del barco y las especificaciones más adelante en este manual. Utilice siempre los asientos / espacios de asientos provistos.

- **Navegar con pasajeros** o remolcar otras embarcaciones, neumáticos, un esquiador o un wakeboarder hace que el manejo de la embarcación sea diferente y exige mayor destreza.

- **Ajuste siempre el cordón de apagado.**

Si el conductor se separa o sale disparado de la posición del timón, el cordón de apagado se desconectará de la consola y el motor se apagará. Desconectar el cordón de apagado permite que otro miembro de la tribulación o pasajero detenga el motor si el conductor quedara incapacitado cuando está al timón, por ejemplo si se desmaya.

- **Compruebe siempre que su cordón de apagado funciona** al comienzo de cada día o sesión y realice controles de forma regular por si hubiera signos de desgaste.

- **No deje cordones de apagado** a la intemperie. Temperaturas extremas y la luz UV dañarán el cordón de apagado a largo plazo.

- **Si su cordón de apagado ha perdido su tensión de espiral**, sustitúyalo.

- **Cuando sustituya los cordones de apagado**, compre el cordón de apagado de Williams.

- **La escotilla de acceso al túnel de la bomba** lleva directamente a un eje de transmisión giratorio. Detenga el motor y cambie el/los aislador/es de la batería en «OFF» antes de abrirlo.

Antes de ponerse en marcha

- **El sobrepeso o una carga desigual** puede afectar a la maniobrabilidad, la estabilidad y el rendimiento. No supere los datos de la placa del fabricante/de capacidad.
- **Realice siempre una inspección previa al uso** como se especifica en este libro (ver página 126).
- **Inspeccione regularmente la embarcación**, casco, motor, equipos de seguridad, y cualquier otro equipo de navegación y manténgalos en condiciones seguras de navegación.
- **Asegúrese de tener al menos** el mínimo los equipos de seguridad requeridos, chalecos salvavidas y cualquier equipo adicional necesario para su viaje.
- **Compruebe que todos los equipos salvavidas** están en condiciones de uso seguro y que son fácilmente accesibles. Muestre a todos los pasajeros dónde están los equipos y asegúrese de que saben cómo utilizarlos.
- **Controle las condiciones atmosféricas.** Compruebe las condiciones atmosféricas antes de salir y esté alerta a cambios en las condiciones. **Tenga cuidado con los vientos y corrientes en alta mar.**
- **Tenga suficiente combustible abordo** para el viaje planeado. Compruebe siempre el nivel de combustible antes de usar y durante el viaje. Aplique los principios de $\frac{1}{3}$ del combustible para llegar a su destino, $\frac{1}{3}$ para volver, y mantenga $\frac{1}{3}$ en reserva. Considere la posibilidad de cambios debido a condiciones atmosféricas adversas u otros contratiempos.
- **Tenga cartas de navegación correctas y actualizadas** del área de navegación a bordo. Antes de ponerse en marcha compruebe las condiciones atmosféricas en el área de navegación planeada.
- **Antes de salir**, informe a una persona responsable en tierra de sus planes.

Conocimiento del usuario y pasajeros

- **Todo usuario de la embarcación** tiene la responsabilidad de garantizar la seguridad de sus pasajeros y la de otros usuarios de las aguas. Por favor cumpla todas las instrucciones de seguridad y opere la embarcación con cuidado.
- **El uso de esta embarcación** por parte de una persona menor de 16 años o una persona con una discapacidad que afecte a la visión, el tiempo de reacción, juicio o uso de los controles **no** está recomendado.
- **Nunca utilice una embarcación** bajo el efecto de drogas o alcohol. Estos ralentizan el tiempo de reacción y trastornan el juicio. Permita que solo conductores cualificados utilicen la embarcación.
- **Al menos un pasajero** debería poder operar la embarcación en caso de que el usuario se vea incapaz de hacerlo de forma inesperada.
- **Recuerde que el sol**, el viento, la fatiga o el malestar pueden trastornar su juicio y tiempo de reacción.
- **Utilice siempre el cordón de apagado** cuando utilice el barco y garantice que todos los pasajeros están familiarizados con su uso.
- **Asegúrese de que cualquier usuario** y todos los pasajeros saben nadar y volver a bordo desde el agua (Lea por favor las instrucciones sobre cómo hacerlo en la página 137). Si un pasajero no sabe nadar, asegúrese de que ese pasajero lleve chaleco salvavidas en todo momento y tome precauciones extras en la navegación.

Deportes acuáticos

Tomar parte en cualquier deporte acuático exige una mayor atención a la seguridad por parte del participante y del operario de la embarcación.

- **Si nunca ha remolcado a nadie** detrás de su embarcación antes, es buena idea pasar unas cuantas horas como observador trabajando y aprendiendo de un conductor experimentado. También es importante tener conciencia de la destreza y experiencia de la persona que está siendo remolcada.
- **Tenga siempre una segunda persona** a bordo para observar a la persona en el agua para que el conductor se pueda concentrar en operar la embarcación.
- **Tanto el usuario como el observador** deben controlar la ubicación de la cuerda de remolque al participar en deportes acuáticos.
- **Una cuerda de remolque destensada se puede enganchar** con personas u objetos en la embarcación o en el agua, particularmente cuando haga un giro cerrado o círculos y puede causar graves lesiones personales.
- **No remolque una carga mayor de 300 kg** con el mástil de esquí. De lo contrario, podría dañar el mástil de esquí o el bote.

Todas las personas que participen en deportes acuáticos deben respetar estas pautas:

- **Sea considerado con otras personas** con las que comparta el agua.
- **Permita solo a nadadores capacitados que participen** en cualquier deporte acuático.
- **Lleve siempre un dispositivo de flotación personal certificado** (PFD). Llevar un PFD

correctamente diseñado ayuda a que una persona impactada o inconsciente permanezca a flote.

- **Lleve una segunda persona a bordo** para observar a la persona que está siendo remolcada e informar al conductor sobre las señales de manos del participante. El conductor debe prestar su total atención al funcionamiento de la embarcación y a las aguas que hay por delante.
- **No remolque a una persona** en cualquier deporte acuático con una cuerda demasiado corta que pueda hacer que la persona inhale humos del escape de forma concentrada. La inhalación de humos de escape concentrados, los cuales contienen monóxido de carbono, puede resultar en intoxicación con CO, lesiones personales y la muerte.
- **Preste atención inmediata** a una persona que haya caído. Estará en una situación vulnerable en el agua solo y podría no ser visto por otros navegantes.
- **Acérquese a la persona en el agua** desde el sotavento (dirección opuesta al viento). Apague el motor antes de acercarse a la persona.
- **Apague el motor y ancle el barco** antes de nadar. Participe en deportes acuáticos solo en zonas seguras. Manténgase lejos de otras embarcaciones, canales, playas, áreas restringidas, nadadores, y zonas de mucho tráfico marítimo y obstrucciones subacuáticas.
- **Nade solo en zonas designadas como seguras** para el nado. A menudo estas están marcadas con una boya de zona de nado.
- **No nade solo o de noche.**

Utilizar su lancha

 **PRECAUCIÓN.** Utilice la embarcación con el debido cuidado a una velocidad apropiada a las condiciones del mar. Tome conciencia de las normas y restricciones locales. Realice siempre un control visual de la embarcación y sus componentes antes de usarla. Adhiérase al plan de mantenimiento.

 **ADVERTENCIA.** Esta embarcación utiliza un sistema de propulsión de motor acuático que podría superar en rendimiento y comportarse de manera diferente a otras embarcaciones que haya operado en el pasado. A velocidades más bajas, la maniobrabilidad está reducida.

 **ADVERTENCIA.** Nunca exceda el máximo la capacidad de pasajeros en cualquier circunstancia; hacerlo reduce la estabilidad y el control.

 **ADVERTENCIA.** El usuario de esta embarcación debe tener las competencias y edad apropiadas, haber leído el manual del usuario y las etiquetas de seguridad, haberse familiarizado con el uso correcto de esta embarcación, poseer conocimiento de navegación básica y tener los certificados necesarios que exige la ley.

 **ADVERTENCIA.** Nunca permita a un invitado que opere esta embarcación a menos que el invitado tenga las competencias y edad apropiadas, haya leído el manual del usuario y las etiquetas de seguridad, esté familiarizado con el uso correcto de esta embarcación, posea conocimiento de navegación básica y tenga los certificados necesarios que exige la ley.

 **ADVERTENCIA.** Lleve siempre un soporte de flotación adecuado y asegúrese de que todos los pasajeros hagan los mismo.

 **ADVERTENCIA.** Opere siempre de forma prudente de acuerdo a la visibilidad y condiciones del agua.

 **ADVERTENCIA.** Nunca utilice la embarcación bajo los efectos de drogas o alcohol. Estos ralentizan el tiempo de reacción y trastornan el juicio.

 **ADVERTENCIA.** Nunca emplee una velocidad alta y maniobras extremas, lo que podría resultar en una pérdida de control.

 **ADVERTENCIA.** Ajuste siempre el cordón de apagado a su pierna. Quitar el cordón de apagado detendrá el motor en caso de emergencia.

 **ADVERTENCIA.** La maniobrabilidad de la embarcación está restringida cuando desacelera. Familiarícese con el manejo del barco.

Después de utilizar la lancha a altas velocidades se recomienda permitir que el motor funcione en régimen de ralentí durante un minuto como mínimo antes de apagarlo para permitir que el turbo se enfríe.

Esta embarcación utiliza un sistema de propulsión de motor acuático y tienen características únicas

en la dirección. El acelerador produce empuje desde la bomba del motor, el control direccional se suministra abriendo el acelerador y girando el volante en la dirección de su giro. Una propulsión alta girará la embarcación de forma brusca; una propulsión baja produce menos fuerza de giro. No hay timón así que cuando está en marcha no hay dirección si no hay propulsión.

 **ADVERTENCIA.** Mover la palanca de cambio rápidamente de marcha adelante a marcha atrás mientras que la lancha está viajando a cierta velocidad (una parada repentina) provocará una rápida desaceleración y manejo impredecible. Preste atención por si los ocupantes de la embarcación perdieran su asiento durante dicha maniobra.

Si se engancharan algas o restos a la unidad del motor durante su uso, se puede producir cavitación, provocando una disminución de la propulsión delantera. Si se permite que continúe esta situación el motor podría sobrecalentarse y provocar daños graves. Si hubiera algún signo de desechos, algas, etc. bloqueando el motor saque la embarcación del agua.

Apague el motor y siga los pasos de la página 132 para acceder al túnel de limpieza. **NO haga intentos repetidos de arrancar la lancha si ha sido bloqueada o atascada por despojos o una cuerda puesto que podría dañarse el motor.** En caso de dificultad consulte su concesionario autorizado por Williams. En williamsjettenders.com hay una lista completa de los concesionarios/ingenieros autorizados.

RECUPERACIÓN

 **PRECAUCIÓN.** No intente levantar o recupere la lancha por la popa.

Cualquier ángulo pronunciado podría causar que entrara agua a motor del sistema de escape y provocaría un daño grave al motor.

VALVULA DE CIERRE PARA AGUA DE MAR (SEACOCK)

 **PRECAUCIÓN.** Existe riesgo de inundación del motor. Hay una válvula seacock debe estar en posición CERRADA cuando la lancha sea remolcada y en posición ABIERTA cuando se está utilizando la lancha. Cuando remolque, la válvula de remolque debe estar cerrada y la cubeta de inversión debe estar en posición marcha adelante. **Si no se respeta la posición correcta de la válvula se podrían causar daños graves al motor.**

AMARRE

 **PRECAUCIÓN. No deje la EvoJet amarrada durante períodos largos**

pues esto podría resultar en una acumulación de cultivos marinos y una pérdida de rendimiento.

VARAMIENTO

 **PRECAUCIÓN. NO utilice en menos de 0.95 m de agua puesto que podrían entrar restos en la unidad del motor. NO conduzca la EvoJet a la playa.**

Detenga el motor antes de varar, puesto que se

podrían producir daños a la bomba o la refrigeración del motor.

Después de varar, lleve la embarcación a aguas más profundas y balancéelo de lado a lado varias veces para quitar la arena de la zona de entrada. Si no lo hiciera se podrían producir daños en la unidad del motor.

TRIMADO

 **PRECAUCIÓN. No sobrecargue la embarcación.** A cualquier velocidad preste atención al trimeo y asegúrese de que el peso esté distribuido de uniformemente.

Especificaciones generales

	EvoJet
Longitud (OA)*	7,1 m
Manga (OA)*	2,65 m
Altura (OA)	2,64 m
Calado (carga completa)	0,38 m
Peso en seco	2000 kg
Motor Yanmar	4LV 250 hp
Velocidad máxima	65 kph

	EvoJet
Combustible [†]	Diésel
Capacidad de combustible	200 litros
Capacidad de asiento	13
Capacidad máxima de carga [‡]	1105 kg
Compartimentos neumáticos	5
Categoría de diseño (CE)	C

* Las dimensiones podrán variar puesto que los neumáticos inflables están hechos a mano. [†] No toda la capacidad del tanque de combustible puede estar disponible debido al trimado y carga del embarcación. [‡] Consulte la sección Carga en la página 127.

Especificaciones del motor

Por favor refiérase al manual del Usuario del motor Yanmar para toda la información relativa al motor.

Clasificación

Categoría C: Esta embarcación está diseñada para operar en vientos hasta la fuerza 6 de Beaufort y las alturas de ola asociadas (altura de ola significativa de hasta 2 m, ver la Nota a continuación). Dichas condiciones pueden encontrarse en aguas continentales expuestas, en estuarios y en aguas costeras en condiciones climáticas moderadas.

Esta embarcación cumple con ISO 6185-3.

Placa CE está ubicada en el reposapiés trasero de estribor reposapiés. La placa CE

es el certificado de la Directiva Europea 94/25/CE Esta embarcación también cumple con las normas de la guardia costera de EE. UU. y ABYC.

NOTA La altura de ola significativa es la altura media del tercio más alto de las olas, que corresponde aproximadamente a la altura de ola estimada por un observador experimentado. Algunas olas duplicarán esta altura.

Ubicaciones de la etiqueta de advertencia

Las etiquetas de advertencia deben ser claras y visibles en todo momento.

Las etiquetas dañadas o desgastadas se pueden volver a pedir a su Distribuidor Williams autorizado.

- 1 Poste de abordaje 08-0469
- 2 Sistema de combustible 08-0095
- 3 Sistema de extinción de incendios 08-0492
- 4 Sistema de marcha atrás 08-0110
- 5 Placa CE (No EE. UU.) 08-0475
- 6 Capacidades NMMA (solo EE. UU.) 08-0497
- 7 Información general del EvoJet 08-0156
- 8 Sistema marcha atrás (con compartimento del motor) 08-0477
- 9 Punto de descarga (popa) 08-0477
- 10 Válvula de remolque 08-0479
- 11 Túnel de limpieza (dentro de la escotilla) 08-0500
- 12 Sistema marcha atrás (popa) 08-0110

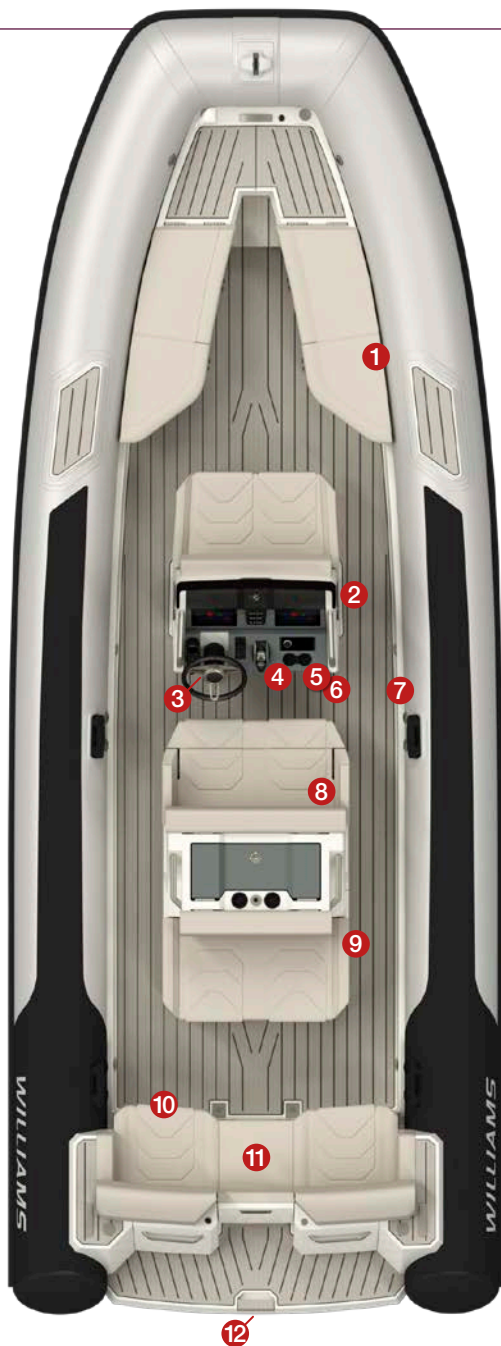

Estructura general

- ★ Indica la posición de sentado
- ★ Indica los asideros
- 1 Enchufe del poste de embarque delantero
- 2 Cornamusa de amarre de proa (*punto fuerte*)
- 3 Almacén del ancla
- 4 Válvulas de inflado del neumático
- 5 Válvulas de sobrepresión en las tuberías
- 6 Almacén de proa
- 7 Enchufes para postes de abordaje lateral (*bajo el cojín*)
- 8 Punto de llenado de combustible
- 9 Punto de llenado de la ducha de agua dulce (*opción*)
- 10 Toma de luz de navegación totalmente blanca
- 11 Cornamusa de amarres laterales (*punto fuerte*)
- 12 Asiento de popa plegable

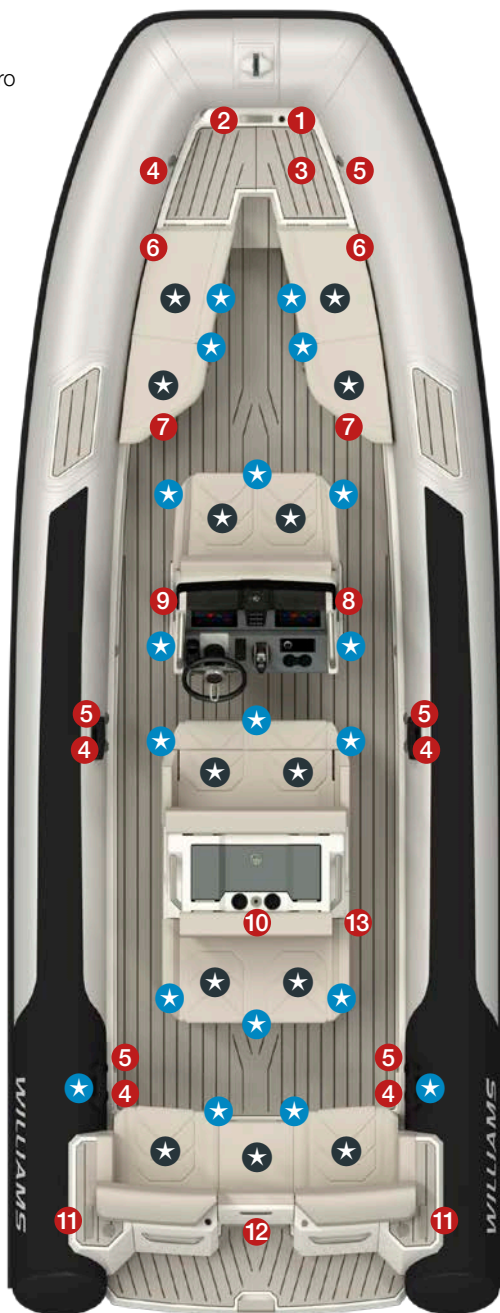

La imagen muestra a EvoJet sin el T-Top colocado

Módulo de instrumentos y controles

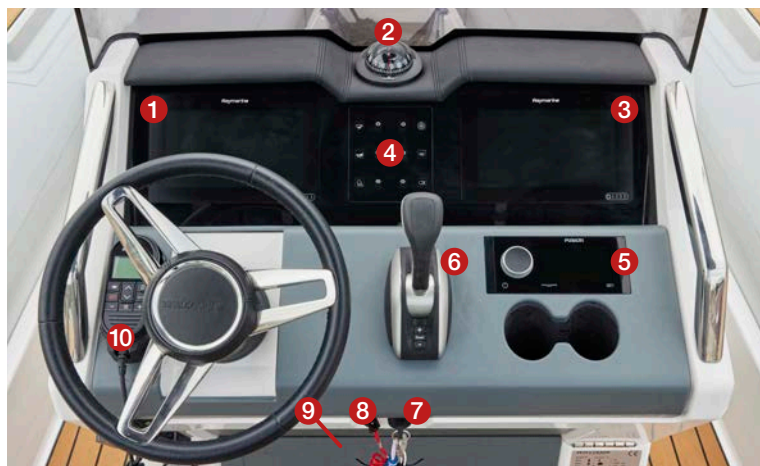

- | | | | |
|---|---|----|---|
| 1 | Pantalla multifunción 1 | 6 | Control del acelerador/cambio |
| 2 | Brújula | 7 | Botón de arranque |
| 3 | Pantalla multifunción 2 (si se incluye) | 8 | Cordel de apagado |
| 4 | Panel de control | 9 | Control manual de extinción de fuego (detrás del panel) |
| 5 | Sistema de música (si se incluye) | 10 | Teléfono de radio VHF (si está instalado) |

Repostaje

Como parte de la inspección pre-entrega su nueva EvoJet ha sido totalmente probada y vaciada de combustible. Cuando reposte utilice combustible diésel solamente.

- Asegúrese de que el encendido esté en posición OFF.
- Puede encontrar el punto de llenado de combustible en el lado de estribor del timón.
- Reabastezca de combustible en una zona ventilada.
- No sobrecargue el depósito; tenga cuidado de no derramar combustible.
- Apriete la tapa del combustible de forma segura después del repostaje.

- Abra la cámara del motor e inspeccione las sentinas después del repostaje.
- La tapa del combustible posee un respiradero integral.

NO lave con manguera alrededor de la zona del depósito de combustible puesto que podría entrar agua en el depósito de combustible.

Todos los motores Yanmar vienen con una bomba/cebador de combustible manual. Este puede necesitar de bombeo en su primer uso o si el motor no ha sido utilizado durante períodos prolongados.

Periodo de rodaje del motor nuevo

La manera en que opera el motor durante las primeras 50 horas de uso desempeñará un papel muy importante a la hora de determinar su rendimiento y vida útil. El motor debe ser hacerse funcionar siempre a velocidades y configuraciones de potencia adecuados durante el periodo de rodaje. Consulte los manuales

de motor Yanmar para más información sobre cómo utilizar el motor durante las primeras 50 horas de funcionamiento.

El periodo de rodaje es muy importante y no debe ser pasado por alto.

Antes de usar

La presión del neumático fluctuará con la temperatura. Infle los neumáticos en secuencia hasta 24,80 Kpa/250mB/3,6 psi, comenzando por las válvulas traseras. Si esto no se respeta comprometerá la capacidad marinera y la integridad estanca de a embarcación. Las válvulas de inflado poseen cierres de un cuarto de giro para permitir un desinflado rápido.

 **PRECAUTION. Los neumáticos deben inflarse en la secuencia correcta para prevenir un sobre-inflado (desde la parte trasera a la delantera).**

- Coloque las válvulas en cierre e infle los neumáticos de forma uniforme, comenzando con la trasera derecha, después trasera izquierda y luego las delanteras.
- Compruebe la sentina por si hubiera contaminación de combustible o agua.
- Apriete los tapones de vaciado del reposapiés.
- Compruebe que los cierres de la cubierta del motor y los compartimentos de almacenaje están asegurados.
- Compruebe que la válvula seacock esté abierta antes de usar.

Control de seguridad

 **ADVERTENCIA. SIEMPRE amárrese al cordón de apagado cuando el motor esté encendido.** Como medida de precaución antes de zarpar compruebe siempre la funcionalidad del cable de apagado tirando hacia fuera del interruptor El motor debería pararse siempre.

 **ADVERTENCIA. NUNCA opere la embarcación cuando los bañistas**

estén utilizando la escalerilla de abordaje, puesto que existe un riesgo de graves lesiones con el deflector.

 **ADVERTENCIA. NUNCA revise la cámara del motor con el motor encendido o el contacto puesto. Asegúrese de que el barco está a una profundidad de al menos 0,95m de agua.**

Procedimiento de arranque

- 1 Asegure cualquier cabo suelto que pueda ser succionado por la unidad del motor.
- 2 Amárrese al cordel de apagado.
 **ADVERTENCIA. Si no se conecta se podrían producir lesiones personales.**
- 3 Asegúrese de que la palanca de cambio esté en posición neutral.
- 4 Ponga el aislador de la batería y la llave de encendido en la posición de encendido.
- 5 Gire la llave de encendido hasta que arranque.

Comprobar el nivel de aceite

Espera 10 minutos después de que el motor se haya detenido para una comprobación precisa del nivel de aceite.

- El nivel de aceite debe estar entre las líneas de nivel mínimo y máximo de la sonda de medición (derecha).
- Utilice solo el grado recomendado de aceite (SAE 10W30 o SAE 15W40). Consulte el manual del usuario del motor Yanmar.
- **No lo rebasa.**

⚠ PRECAUCIÓN. El uso de un aceite diferente al tipo especificado puede causar convulsiones en un desgaste temprano de las partes internas, lo que podría provocar el acortamiento de la vida útil del motor.



La varilla tiene dos líneas, una en la parte superior, que marca el límite y otra en la parte inferior, que marca el límite mínimo.

Cargando

La carga máxima recomendada incluye el peso de todas las personas a bordo, todas las provisiones y efectos personales y cualquier equipo no incluido en el peso de la embarcación.

⚠ ADVERTENCIA. Al cargar la embarcación, nunca exceda la carga máxima recomendada. Siempre cargue la embarcación con cuidado y distribuya las cargas de manera adecuada para mantener el trimado (aproximadamente nivelado). Evite colocar pesos pesados en lo alto.

Luces de advertencia

⚠ PRECAUCIÓN. Riesgo de daños para el motor. En caso de que se active una luz de advertencia o una alarma suene durante

su uso, DETENGA el motor inmediatamente, investigue la causa y/o contacte a su concesionario autorizado Williams.

Extintor de incendios

El extintor del compartimento del motor funciona automáticamente. También se puede activar manualmente en caso de incendio abriendo el tablero de mando, retirando el pasador de seguridad y tirando de la manilla hacia usted.

Inspeccione la presión del sistema de forma regular; refiérase a la etiqueta del extintor para la tabla de presión/temperatura. En

algunas condiciones el extintor puede precisar reconfiguración; esto se hace al pulsar el botón de reconfiguración del extintor que se encuentra en la pantalla. Consulte las fotografías de la cámara del motor para la ubicación del extintor.

Sistema eléctrico

Solo se deben instalar los fusibles en los accesorios compatibles.

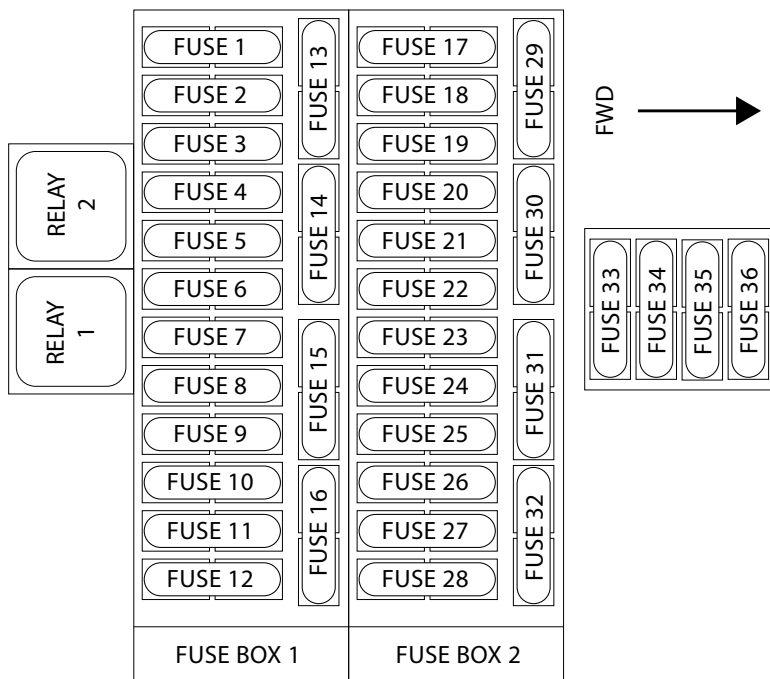

RELÉ 1 Luces subacuáticas

RELÉ 2 Accionador de la marcha atrás

- | | |
|--|---|
| <p>1 Luces de navegación: BN/BK 5A</p> <p>2 Interruptor de la bomba de sentina: GN/GY 7.5A</p> <p>3 Repuesto: WE/BE</p> <p>4 Bocina: BE/BN 5A</p> <p>5 Accesorio (luces de acoplamiento): OE/YW 2A</p> <p>6 Accesorio (ducha): OE/RD 5A</p> <p>7 Accesorio (MFD #2): OE/BN 7.5A</p> <p>8 Accesorio (Luces de cubierta/luces del T-Top): OE/WE 5A</p> <p>9 Accesorio (AIS 700): OE/GY 5A</p> <p>10 MFD #1: PK/BE 10A</p> <p>11 Radio VHF: PK/BK 7.5A</p> <p>12 Potencia CAN: PK/BN 5A</p> <p>13 Bomba de sentina: GN/BE 10A</p> <p>14 Enchufe 12 V (Timón): YW/BK 25A</p> <p>15 Bomba de pie de avante: GN/PK 10A</p> <p>16 Accionador de la marcha atrás (Relé 2): GY/OE 30A</p> <p>17 Música (RA770): PK/OE 15A</p> | <p>18 Luces del compartimento del motor: BN/GE 5A</p> <p>19 Repuesto: WE/BK</p> <p>20 Accesorio (Cámara IP220): PK/GY 3A</p> <p>21 Repuesto</p> <p>22 Entrada USB: PK/GN 5A</p> <p>23 Accesorio (Reflector): BN/GY 10A</p> <p>24 Accesorio (Frigorífico): WE/BN 15A</p> <p>25 Interruptor de luces subacuáticas: BN/OE 5A</p> <p>26 Luces subacuáticas (Relé 1): BN/VT 10A</p> <p>27 Controles de la pestaña de recorte: GY/GN 1.5A</p> <p>28 Repuesto: GY/BN</p> <p>29 Bomba de pie trasera: GN/BK 10A</p> <p>30 Música (RA770): PK/VT 15A</p> <p>31 Accesorio (alarma de sentina): GN/BN 25A</p> <p>32 Enchufe 12 V (tambucho de proa): YW/BE 25A</p> <p>33 Aislador remoto de batería: RD/GN 10A</p> <p>34 Aislador remoto de batería: RD/GY 2A</p> <p>35 Suministro de caja de fusibles #1: RD/OE 40A</p> <p>36 Suministro de caja de fusibles #2: RD/PK 40A</p> |
|--|---|

Identificación de conductores

Este gráfico establece el color correspondiente a todas las abreviaciones impresas de los cables de la embarcación.

Código	Color	Código	Color	Código	Color
BK	Negro	BN	Marrón	GY	Gris
GN	Verde	OE	Naranja	BE	Azul
PK	Rosa	VT	Violeta	WE	Blanco
LTGN	Verde claro	RD	Rojo	YW	Amarillo
PE	Púrpura				

Subir y bajar el T-Top

⚠️ ADVERTENCIA. Asegúrese de que las palancas de leva está bien colocada y asegurada en su sitio antes de ponerse en marcha.

⚠️ ADVERTENCIA. Cuando se transporte el T-Top debe colocarlo de forma inclinada y asegurarlo con correas.

⚠️ ADVERTENCIA. El T-Top cuenta con muelles a gas para ayudarle en el montaje. Asegúrese de no colocar las manos en el mecanismo en ningún momento.

PARA SUBIR EL T-TOP



1 El T-Top siempre debe subirse y bajarse con la ayuda de otra persona.



2 Asegúrese de que las palancas de leva estén completamente hacia afuera y que el pasador de bloqueo esté ubicado dentro del brazo de soporte durante los movimientos de elevación y descenso.



3 Levante el T-Top y los brazos de apoyo lentamente, controlando el movimiento.

⚠️ PRECAUTION. La fuerza de los muelles de gas aumentan a medida que se va levantando el T-Top.

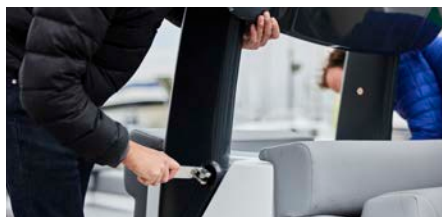

4 Empuje las palancas de leva a los brazos de apoyo, gírelo 90° para alinearlo con el retroceso y pliegue la palanca para bloquearla completamente.

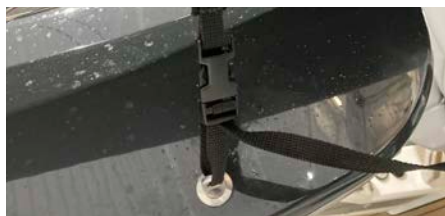

5 Suelte y retire las correas, asegurando el techo del T-Top a los brazos de apoyo.



6 Gire el techo hasta la posición horizontal.



7 Manteniendo el soporte del techo a ambos lados, empuja las palancas de la leva hacia arriba en el techo, y gira la manija 90° para alinearla con el hueco.



8 Ponga la palanca en el retroceso para bloquearlo completamente.

PARA BAJAR EL T-TOP



1 Inserte el bastón de esquí con el soporte unido a la base.

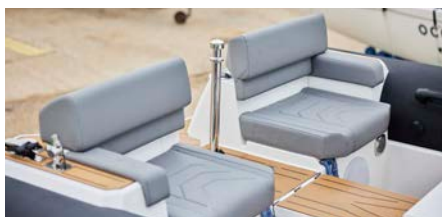

2 Pliegue el asiento central de popa hacia adelante.



3 Retire el cojín del asiento de la cubierta del motor de popa.

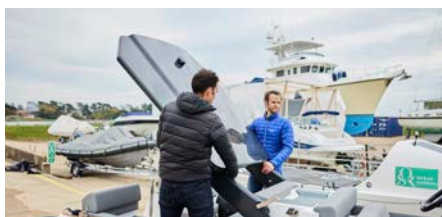

4 Complete los pasos 2–8 de “Para subir el T-Top” en orden inverso para bajar el T-Top.



5 Fije el T-Top a las cornamusas de amarre de babor y estribor utilizando la correa suministrada. También coloque la correa alrededor del techo y las patas.

Instrucciones para el túnel de limpieza

⚠ ADVERTENCIA. El eje de transmisión giratorio dentro del túnel de la bomba puede causar lesiones graves. Asegúrese de que tanto el motor como los aisladores de la batería estén apagados antes de abrirlos.

ABRIR EL TÚNEL DE LIMPIEZA



1 Detenga el motor y cambie el/los aislador/es de la batería en «OFF». Retire las llaves de encendido.



2 Ponga el asiento plegable de popa en posición horizontal.

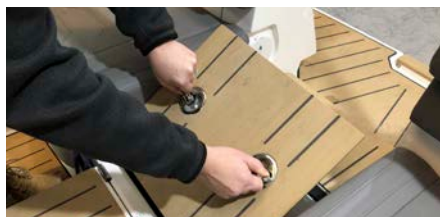

3 Desbloquee y abra los pestillos para liberar el panel de acceso.



4 Gire la manija en SENTIDO CONTRARIO A LAS AGUJAS DEL RELOJ hasta el final.



5 Mueva la barra de bloqueo marcada con una (A) hacia fuera de la abertura del túnel.



6 Tire de la manilla hacia arriba para quitar el tapón de la abertura del túnel.



7 Ahora podrá acceder al túnel de bombeo.

CERRAR EL TÚNEL DE LIMPIEZA



1 Usando los marcadores de alineación como guía, baje el tapón en la abertura del túnel.



2 Mueva la barra de cierre (A) a la posición cerrada.



3 Gire la manilla en SENTIDO DE LAS AGUJAS DEL RELOJ hasta el final.

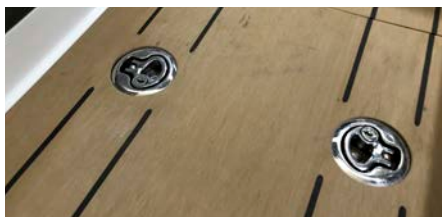

4 Vuelva a colocar el panel de acceso y asegúrese de que los pestillos están asegurados y bloqueados.



5 Doble el asiento central de popa a su posición cerrada.

Compartimento del motor delantero

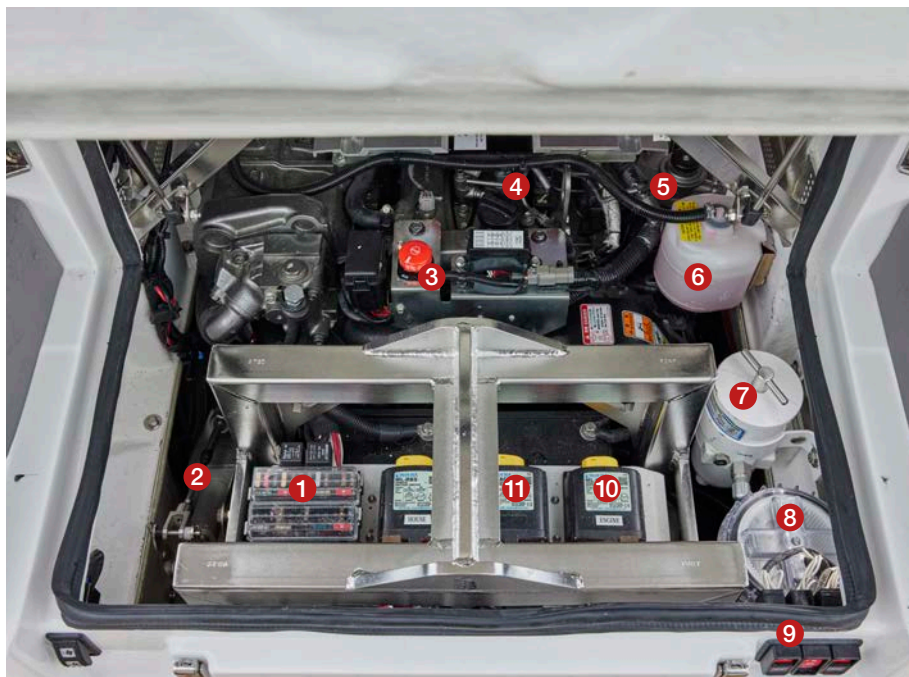

Esta imagen muestra el compartimento del motor mirando hacia la parte trasera de la embarcación.

- 1 Fusibles del sistema de la embarcación
- 2 Sistema del accionador de marcha atrás
- 3 Botón de parada de emergencia del motor
- 4 Tapón de llenado de aceite
- 5 Bomba cebadora de combustible
- 6 Deposito de expansión del refrigerante
- 7 Prefiltro de combustible
- 8 Colador de agua cruda
- 9 Interruptores para aislador de batería
- 10 Aisladores de la batería
- 11 Relé de carga automática

Compartimento del motor trasero

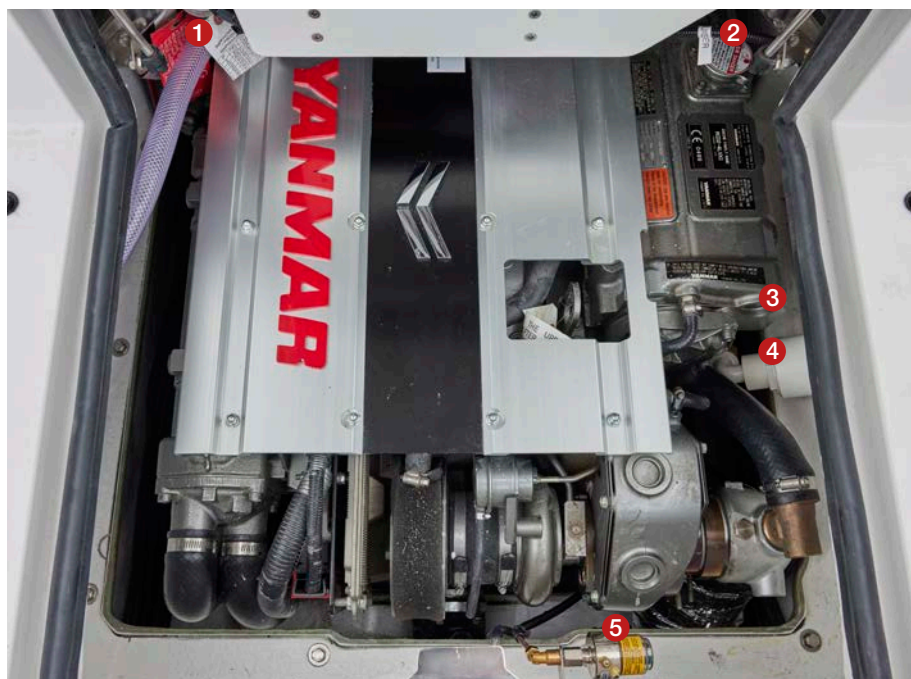

Esta vista muestra el compartimento del motor mirando hacia la parte delantera del barco.

- 1 Extintor de incendios
- 2 Cierre a presión del refrigerante
- 3 Varilla de aceite del motor (accesible desde el panel de acceso lateral)
- 4 Punto de descarga del sistema de escape (accesible desde el panel de acceso lateral)
- 5 Engrasador automático

Descarga del sistema de escape

Para prolongar la vida del motor es muy importante descargar el agua marina del motor después de usarlo y antes de guardarlo. Si no realiza la descarga reducirá de forma significativa la vida útil de los componentes del motor e invalidará la garantía.

Además se recomienda limpiar en profundidad con agua dulce la zona alrededor de la bomba del motor para eliminar los depósitos salinos después de usarlo.

Descargar el sistema de escape con agua dulce es esencial para neutralizar los efectos corrosivos de la sal y otros componentes químicos del agua. Ayuda a eliminar la arena, sal, conchas y otras partículas en las cubiertas de agua, el sistema de escape, el intercooler (motores sobrecargados) y los conductos.

La descarga del sistema de escape debe realizarse cuando no se pretenda usar la embarcación el mismo día o cuando se guarde durante un período prolongado de tiempo.

⚠ PRECAUCIÓN. No descargar el sistema como es necesario dañará gravemente el sistema de escape.

⚠ ADVERTENCIA. Realice el procedimiento de descarga en una zona bien ventilada. Algunos componentes en el compartimento del motor podrían estar muy calientes. Un contacto directo con componentes calientes puede provocar quemaduras graves en la piel. No toque ningún elemento eléctrico o la zona de bombeo cuando el motor está encendido.

- 1 Lave la zona de la bomba del motor con agua dulce antes de comenzar el procedimiento de descarga.
- 2 Conecte una manguera de agua al conector ubicado en el reposapiés del timonel.
No abra la llave del agua en este momento.
- 3 Arranque el motor y abra inmediatamente la llave del agua.

⚠ PRECAUCIÓN. Arranque siempre el motor antes de abrir la llave del agua. Abra la llave del agua inmediatamente después de arrancar el motor para prevenir un sobrecalentamiento. Nunca haga funcionar el motor sin suministrar



Arriba: Dispositivo de descarga.

suficiente agua al sistema de escape cuando el barco é fuera del agua.

- 4 Haga funcionar el motor durante 90 segundos.

⚠ PRECAUCIÓN. Nunca haga funcionar el motor durante más de 2 minutos mientras la embarcación é fuera del agua. La junta de transmisión no tiene refrigeración cuando la embarcación está fuera del agua.

- 5 Asegúrese de que está saliendo agua de la bomba del motor cuando realice la descarga.

IMPORTANTE: Si no fluye agua libremente de la bomba del motor durante la descarga, vaya a un concesionario Williams para que le den asistencia.

- 6 Cierre la llave del agua.

- 7 Aumente la velocidad del motor a 3000 RPM durante 5 segundos y luego pare el motor.

⚠ PRECAUCIÓN. Siempre cierre la llave del agua antes de detener el motor.

- 9 Desconecte el conducto del dispositivo de descarga.

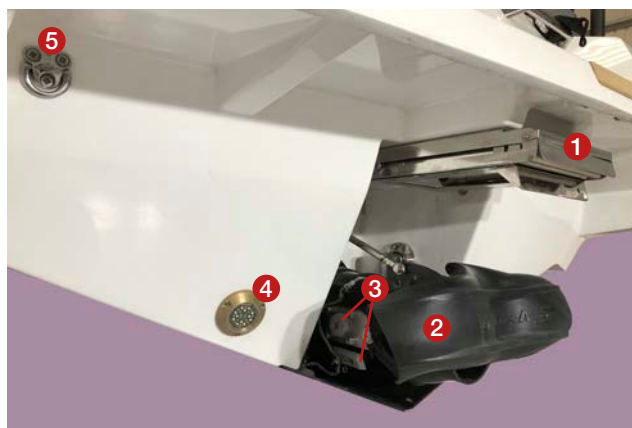

- 1 Escalera de baño prolongable
- 2 Cubeta de marcha atrás
- 3 Ánodos de la bomba
- 4 Luces subacuáticas (si se incluye)
- 5 Punto de amarre (a ambos lados del casco)

Bomba de sentina

La bomba de sentina funciona automáticamente. También se puede encender manualmente presionando el botón de la bomba de sentina ubicado en la consola del timón.

La entrada de la bomba tiene una malla que debe revisarse regularmente para detectar suciedad y residuos.

Volver a bordo de la EvoJet

- 1 Asegúrese de que el motor esté apagado y que ha quitado el cordel de apagado.
- 2 Levante la aleta de contención y tire de la escalera desde la parte inferior de popa.
- 3 Asegúrese de que la escalera esté completamente extendida.
- 4 Trepe por la escalera para acceder a la plataforma de baño.
- 5 Asegúrese de que la escalera esté recogida y la aleta de contención plegada antes de desplazarse.



Sistema de reversa

La operación marcha adelante y marcha atrás es alimentada por un accionador eléctrico ubicado dentro de la cámara del motor: Este elemento no requiere mantenimiento pero los cables deben ser inspeccionados y engrasados de acuerdo con la tabla de mantenimiento periódico.

⚠ ADVERTENCIA. Cuando mueva el control del acelerador/marcha atrás de marcha adelante a marcha atrás, se observará un retraso en el movimiento del accionador.

ANULACIÓN MANUAL DE SISTEMA DE MARCHA ATRÁS

En caso de servo fallo en la marcha atrás, existe una función de mando manual que permite conducir la lancha hacia adelante. Esta se hace funcionar por medio de una clavija con cerradura que se puede sacar de su posición operativa normal y colocarse en el soporte hacia adelante, tal y como está ilustrado.

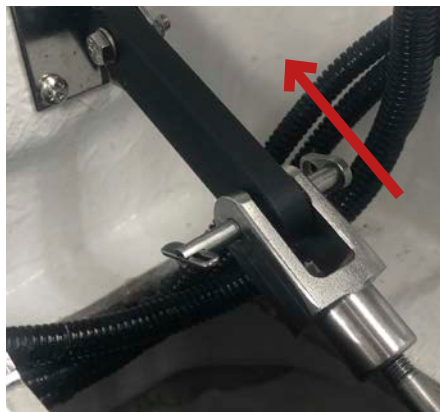

Arriba: Quite la clavija de seguridad, tire manualmente del cable hacia adelante y asegúrela en el soporte de marcha adelante.

Levantar la EvoJet

El Evojet puede levantarse utilizando los puntos de levantamiento de un punto (opción) o de la cubierta (opción).

Consulta la documentación proporcionada con las opciones de levantamiento para obtener más información.

⚠ ADVERTENCIA. Riesgo de lesiones o de muerte. Asegúrese siempre que el bote se levante en posición horizontal.

⚠ ADVERTENCIA. Riesgo de lesiones o de muerte. No debe haber ninguna persona dentro del bote cuando se levante.

Cuidado del parabrisas

El parabrisas de acrílico debe limpiarse a menudo para preservar su aspecto atractivo.

NUNCA utilice ningún producto de limpieza que contenga amoníaco, gasolina, alcohol, carbono, tetracloruro o acetona, ya que

harán que el parabrisas se cuartee con grietas diminutas. Utilice un producto de limpieza especializado o una solución suave de detergente y agua dulce.

Lubricación de la junta del eje

La lubricación de la junta del eje es suministrada por una unidad de engrasado automático. Inspeccione el nivel de la reserva aproximadamente cada 10 horas de operación. Utilice una grasa de sulfonato de calcio multiusos de calidad premium o una grasa equivalente para altas temperaturas y altas velocidades para rellenar la reserva. Tenga cuidado de no sobrepresurizar el sistema. NO exceda el indicador de nivel máximo.



Mantenimiento de rutina

Para garantizar una vida útil larga y mantener la lancha en condiciones fiables y de seguridad siga estas instrucciones de rutina de mantenimiento. Williams no puede aceptar ninguna responsabilidad por daños o lesiones producidas por un mantenimiento incorrecto o un ajuste inadecuado realizado por el propietario.

- 1 Lave regularmente las superficies externas de la lancha con agua dulce para eliminar los depósitos salinos.
- 2 Inspeccione la reserva de la unidad automática de engrasado y rellénela cuando sea necesario.
- 3 Consulte el manual del usuario del motor Yanmar para más datos:
 - a Comprobar el nivel de aceite
 - b Comprobar el filtro separador de agua
 - c Comprobar el nivel de refrigerante
 - d Sustituir el filtro de aceite
- 4 Descargue el sistema de refrigeración de loop de descarga abierto después de cada uso.
- 5 Aplique grasa marina de buena calidad que contenga Teflon (p.ej. Quicksilver 101) en todos los cables de control al descubierto.
- 6 Compruebe las sentinas por si hubiera entrado agua, aceite o contaminación de combustible y limpie de ser necesario.
- 7 Compruebe la condición de los ánodos alrededor de la zona de la bomba.
- 8 La pérdida de presión del neumático después de 24 horas no es algo inusual. La temperatura y presión atmosférica afectarán a la presión del neumático. Compruebe las presiones de forma regular.
- 9 Para embarcaciones en entornos tropicales, la frecuencia de las rutinas de mantenimiento deben aumentarse de forma acorde.

Servicio

Es necesario realizar el primer servicio post rodaje a las 50 horas. Se precisarán posteriores servicios de acuerdo a la tabla de mantenimiento de Yanmar y Williams o anualmente, lo que antes ocurra. Consulte

a su concesionario autorizado por Williams para mantenimiento.

Para partes y accesorios contacte por favor a su concesionario autorizado por Williams.

Invernaje/Almacenamiento en seco

Almacene la embarcación cubierta, en un lugar limpio, ventilado y seco que no se vea afectado por grandes variaciones de temperatura o humedad. **Para una información completa sobre mantenimiento consulte por favor el manual del usuario del motor Yanmar.**

GENERAL

Realice una inspección completa del compartimento del motor y las sentinas para garantizar que estén limpias y completamente secas. Si fuera posible levante la parte delantera de la barca para permitir que toda agua residual se drene hacia la popa donde podrá ser eliminado fácilmente.

TUBO DE FLOTACIÓN

Después de cada uso, es aconsejable lavar los tubos con una solución de agua y jabón suave. Antes de almacenarlos durante el invierno, los flotadores deben ser desinflados y lavados con una solución de agua y jabón suave, se debe eliminar cualquier pequeña piedra y algas de la vía de elevación y dejar después que se seque. Utilice un limpiador de neumático de marca para garantizar su condición óptima. Guárdela con los neumáticos ligeramente inflados si fuera posible.

TAPICERÍA

Si es posible quite toda la tapicería de la embarcación y guárdela en un lugar seco. Asegúrese de limpiar la tapicería con un limpiador de tapicería de marca y que se seque por completo antes de guardarse.

MANTENIMIENTO DEL CASCO Y LA CUBIERTA

Lave la cubierta con agua tibia después de usar, utilice un detergente suave y lave con manguera para eliminar arena, etc. El casco y la cubierta deben pulirse de forma regular usando un esmalte de gelcoat de buena calidad para minimizar el desteñimiento y la degradación por UV.

BATERÍA

La batería utilizada en la EvoJet es de tipo célula seca. Eso significa que el contenido de electrolitos es absorbido por un tejido especial que no requiere recarga y es a prueba de fugas en cualquier posición. Cuando no se está utilizando la embarcación durante períodos

prolongados de tiempo, desconecte la terminal a tierra. Un dispositivo de carga por goteo, como un *Accumate*, prolongará la vida útil de la batería.

T-TOP

Compruebe que todas las cámaras se bloquean completamente y ajústelas si es necesario. Compruebe si hay algún espacio libre en los pivotes.

SISTEMA DE COMBUSTIBLE

El combustible puede contener sedimentos y agua, lo que afectaría de forma adversa el funcionamiento del motor. El depósito de combustible, filtro de combustible y filtro separador de combustible deberán limpiarse/cambiarse según el plan descrito en el manual del usuario del motor Yanmar.

SISTEMA DE REFRIGERACIÓN

Abra el circuito de agua de loop abierto para quitar la sal, conchas y otros contaminantes que puedan haber quedado atrapados en el circuito de refrigeración de agua sin tratar (consulte la sección de descarga del sistema de escape).

Mida el contenido del anticongelante del refrigerante del motor con un probador anticongelante disponible comercialmente. Una mezcla 50/40 de agua destilada y glicol propileno ofrece suficiente protección anticongelante para aproximadamente -37°C.

CAMBIO DEL ACEITE DEL MOTOR

Es importante cambiar el aceite. El aceite usado del motor contiene agua, combustible sin quemar y pequeñas partículas de metal. Cuando queda aceite viejo en el motor durante períodos prolongados, se puede producir corrosión y degradación de los rodamientos dentro del motor. Consulte el manual del usuario del motor Yanmar para más información completa.

ENGRASAR CABLES

Engrase todos los cables de control en ambos extremos y maniobre para garantizar una buena cobertura.

PROTECCIÓN GENERAL ANTI CORROSIÓN

Aplique *Vaseline*, grasa dieléctrica o una grasa blanca similar para los botones de presión de

Tabla de mantenimiento y inspección

- Compruebe o limpie
- Cambie

Por favor refiérase al manual del Usuario del motor Yanmar para el plan específico de mantenimiento del motor.

Procedimiento		Todo uso	Intervalos regulares (horas)				Fin del año
		50	250	500	1000		
Cables de control	Comprobar operación. Lubrique si fuera necesario		●				●
Sistema marcha atrás	Compruebe y ajuste si fuera necesario		●				●
Punto de engrase del cable inversor	Compruebe y lubrique si fuera necesario						●
Conductos (Combustible y agua)	Sustituya cada 2 años o 2000 horas, lo que antes ocurra						
Ánodos de la bomba	Comprobar/sustituir		●				●
Junta del eje & reserva	Compruebe y lubrique si fuera necesario	●					●
Bomba de sentina	Compruebe operación	●					●
Sentina	Inspeccione/limpie		●				●
Bomba de sumidero del reposapiés	Compruebe operación y limpie						●
Luces de navegación	Compruebe operación	●					●
Conexiones eléctricas	Limpie/lubrique		●				●
Propulsor/ bomba del motor	Compruebe condición		●				●
Batería	Compruebe condición						●

la tapicería y la base del poste de luz. Utilice un spray de mantenimiento en el interruptor de la llave. Aplique un protector de marca contra

la corrosión al motor, las conexiones eléctricas, bajo el casco alrededor de la zona de la bomba del motor.

Certificado de garantía limitada

CERTIFICADO DE GARANTÍA LIMITADA DE WILLIAMS JET TENDERS LTD.

Williams Jet Tenders («Williams») realiza una PDI (inspección previa a la entrega) en todas las embarcaciones nuevas antes de ser enviadas desde la fábrica. Williams ofrecerá reparaciones a sus embarcaciones inflables durante los períodos específicos de la garantía provista por el presente, de acuerdo con las siguientes condiciones y limitaciones. Registrar una embarcación Williams: cada embarcación Williams es suministrada al cliente original con una tarjeta de registro. La garantía limitada que figura en el presente documento no tendrá efecto y se considerará nula y sin efecto a menos que el propietario original entregue la tarjeta de registro completada a Williams Jet Tenders Ltd, Unit 2, Vogue Business Park, Berinsfield, Oxon OX10 7LN, Reino Unido en un plazo de 10 días a partir de la fecha de registro original. También puede completar el registro en línea: www.williamsjettenders.com Los concesionarios certificados Williams podrán guardar embarcaciones durante un período de hasta 6 meses, previo registro, siempre que: a) las embarcaciones se almacenen en su empaquetado original de acuerdo con las pautas Williams; b) el registro se haya realizado únicamente dentro del horario de entrega.

COBERTURA DE LA GARANTÍA:

Williams garantiza al comprador original de una embarcación registrada que ha pasado por mantenimiento y revisión según los cronogramas recomendados por Williams que: a) Tubulares Hypalon: todas las costuras de los tubulares, válvulas de inflado y el tejido usado en la fabricación del tubular no tendrán defectos de material ni de fabricación durante un período de 2 años desde la fecha del registro original; b) el tejido del tubular no presentará deterioros que afecten a su funcionamiento (i.e. grietas, porosidad pero no decoloración, desteñimiento o rozaduras), durante un período de 3 años desde la fecha de registro original; c) el casco de fibra de vidrio no presentará defectos materiales ni de fabricación durante un período de 3 años desde la fecha de registro original; d) los componentes de la cubierta y del timón con acabado pulverizado no presentarán formación de ampollas durante un período de 1 año, siempre que en ningún momento se proteja la embarcación con polietileno; e) todos los componentes colocados en la embarcación en la fábrica Williams, o posteriormente sustituidos bajo garantía, no tendrán defectos materiales ni de fabricación durante un período de 3 años desde la fecha de registro original. El período de garantía para uso comercial será de 6 meses desde la fecha de registro original. La obligación de Williams según esta garantía limitada se limita a reparar o sustituir, según decida Williams a su discreción, cualquier pieza que demuestre, a juicio de Williams, ser defectuosa en material o fabricación. ESTA GARANTÍA LIMITADA CONSTITUIRÁ UN REMEDIO ÚNICO Y EXCLUSIVO DEL COMPRADOR ORIGINAL.

QUÉ NO INCLUYE LA GARANTÍA:

Esta garantía limitada no se aplicará a: a) el desgaste normal; b) el mantenimiento y la limpieza normales descritos en el manual del propietario; c) cualquier daño menor a la embarcación, incluidos, entre otros, el coarceo de la pintura, la decoloración o la formación de ampollas; d) cualquier daño a las embarcaciones Williams debido a negligencia, accidente, mal uso, alteración, operación inadecuada, colisión, incendio, robo, vandalismo, disturbios, explosión, objetos que golpeen la embarcación, actos de Dios, mantenimiento y almacenamiento inadecuados; e) los daños causados por el uso inadecuado de productos de limpieza; f) cualquier daño causado por el remolque de un barco Williams, cualquier daño causado por el levantamiento o la recuperación de un barco Williams; g) tubos expuestos a productos químicos fuertes o corrosivos; h) corrosión de los componentes metálicos causada por una limpieza y un pulido insuficientes en agua dulce. i) cualquier pieza instalada por cualquier persona que no sea el personal de la fábrica Williams; j) cualquier daño causado por piezas de recambio; k) barcos Williams comprados para uso comercial/gubernamental; l) cualquier trabajo realizado en un barco Williams por un centro de mantenimiento no autorizado y/o sin la aprobación previa de Williams; m) mano de obra, flete, entrega, levantamiento/recuperación, almacenamiento u otros cargos similares; n) defectos causados o empeorados por el incumplimiento de las instrucciones relativas al tratamiento, mantenimiento y cuidado del barco; o) crecimiento de bacterias o moho en el material de los tubos o de la tapicería. p) los daños causados por la entrada de agua. A veces el equipo instalado en una embarcación Williams (como las partes electrónicas) poseen sus propias garantías individuales suministradas por sus propios fabricantes.

En esos casos las reclamaciones de garantía relativas a esas partes deben ser dirigidas a esos fabricantes y no a Williams. Williams se reserva el derecho de supeditar una cobertura de garantía si hay pruebas de mantenimiento correcto: q) daños causados por sistemas de botado de embarcaciones que no estén diseñados e instalados según las especificaciones aprobadas por Williams, o estén defectuosos debido a una falta de mantenimiento. r) cualquier daño causado por la obstrucción del refrigerante de agua cruda. Esto incluye, entre otras cosas, daños por sobrecalentamiento del motor y del sistema de escape, entrada de agua debido al sobrecalentamiento o acumulación de sal en el sistema de escape debido a un lavado insuficiente de agua dulce. s) un barco que ha sido reparado por un ingeniero o una empresa no autorizada y acreditada por Williams Jet Tenders.

CÓMO OBTENER UNA REPARACIÓN POR GARANTÍA:

Antes de comenzar cualquier trabajo en una embarcación Williams, la reclamación de garantía debe estar aprobada por escrito por Williams Jet Tenders Ltd. Para obtener una aprobación de reparación por garantía, el propietario original debe enviar una notificación por escrito junto con una copia de la factura de venta y fotografía que muestre el daño y/o defecto que desea que Williams Jet repare a Williams Jet Tenders Ltd, Unit 2 Vogue Business Park, Berinsfield, Oxon OX10 7L. Reino Unido. Si Williams considera que el daño y/o defecto específico está cubierto bajo esta garantía limitada, Williams informará al propietario por escrito de donde enviar (vía flete prepagado) la embarcación o partes para su reparación o sustitución. En muchos casos el centro de servicio y venta autorizado podría ser utilizado para las reparaciones. En otros las partes de la embarcación deberán ser reparadas por personal Williams solamente. Williams no asume ninguna responsabilidad por ningún trabajo realizado en una embarcación Williams en un centro de servicio no autorizado o sin la aprobación previa de Williams. Todas las partes sustituidas bajo esta garantía limitada devendrán propiedad de Williams.

OBSERVACIONES:

Williams no autoriza a ninguna persona que cree ninguna otra obligación o responsabilidad en relación a sus embarcaciones. ESTA GARANTÍA LIMITADA Y LA OBLIGACIÓN DE WILLIAMS POR EL PRESENTE DOCUMENTO EN LUGAR DE CUALQUIER OTRA GARANTÍA EXPLÍCITA O IMPLÍCITA, INCLUYENDO ENTRE OTROS, LAS GARANTÍAS DE COMERCIALIZACIÓN Y ADECUACIÓN PARA PARA UN PROPÓSITO PARTICULAR. Williams no será responsable de cualquier daño incidental o derivado que resulte de una violación de esta garantía limitada, incluyendo pero sin limitarse a, la pérdida de uso de la embarcación neumática, almacenamiento, pago por pérdida de tiempo, inconveniencias, gastos de alquiler de la embarcación e impuestos locales requeridos sobre las reparaciones de la garantía. Williams se reserva el derecho de alterar los modelos, cambiar el color, las prestaciones, materiales, equipos, partes componentes, precios o cesar la producción de ciertos modelos en cualquier momento sin previo aviso y dichos cargos, alteraciones o ceses serán realizados sin que Williams incurra en ninguna obligación de equipar o modificar embarcaciones neumáticas producidas antes de la fecha de dichos cambios o alteraciones. Esta garantía limitada estará regida, se interpretará y será aplicada de acuerdo al derecho de Reino Unido.

GARANTÍA LIMITADA DE PIEZAS DE REPUESTOS

Williams ofrece una garantía limitada de 1 año en todos los repuestos vendidos al por menor.

Si la pieza que ha comprado está defectuosa, podemos repararla, cambiarla o realizar un reembolso según corresponda. Todas las piezas deben ser instaladas por un centro autorizado de ventas y servicio Williams.

La garantía limitada de Williams para repuestos no ofrece la prestación de asistencia en caso de avería y no cubre el coste de la mano de obra para la instalación de la pieza reparada o de recambio ni los costes derivados de cualquier daño consecuente a la licitación.

Para reclamar con la garantía de repuestos Williams, debe devolver la pieza con una descripción del defecto, proporcionar la factura original del taller autorizado Williams y especificar la fecha de compra, el número de la pieza y el número de serie de la misma (si se indica en la pieza). Cualquier sustitución o crédito se procesará después de la inspección de la pieza.

WILLIAMS

J E T T E N D E R S



Supplying Dealer Stamp

Cachet du Concessionnaire • Timbro del Rivenditore Autorizzato Williams
Stempel des Händlers • Sello del Proveedor

WILLIAMSJETTENDERS.COM



Williams Jet Tenders Ltd

Vogue Business Park, Berinsfield, Oxfordshire OX10 7LN, United Kingdom
T: +44 (0)1865 341134 F: +44 (0)1865 341234 E: sales@williamsjettenders.com